



Rotačný rozhadzovací obracač

KW 10.02/10

(od c. stroja: 970 717)

Obj. c.: 150 000 535 04 sk



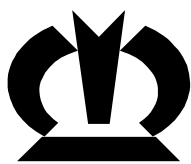

ES vyhlásenie o zhode



My,

Maschinenfabrik Krone Beteiligungs-GmbH

Heinrich-Krone-Str. 10, D-48480 Spelle,

týmto ako výrobca uvedených nasledujúcich výrobkov na vlastnú zodpovednosť vyhlasujeme,
že

stroj: **Rotačné rozhadzovacie obracače**
typ: **KW 10.02/10**

na ktorý sa vzťahuje toto vyhlásenie, zodpovedá príslušným ustanoveniam:

- **smernice ES 2006/42/ES (stroje).**

Osobou splnomocnenou na zostavenie technickej dokumentácie je podpisujúci riaditeľ.

Spelle, dňa 01.06.2017



Dr.-Ing. Josef Horstmann

(Riaditeľ konštrukcie a vývoja)

Rok výroby:

Č. stroja:

1	Obsah	
1	Obsah	3
2	K tomuto dokumentu	6
2.1	Platnosť	6
2.2	Dodatočná objednávka	6
2.3	Spoločne platné dokumenty	6
2.4	Cieľová skupina tohto dokumentu	6
2.5	Spôsob používania tohto dokumentu	6
2.5.1	Registre a odkazy	6
2.5.2	Údaje o smere	7
2.5.3	Pojem "Stroj"	7
2.5.4	Obrázky	7
2.5.5	Rozsah dokumentu	7
2.5.6	Zobrazovacie prostriedky	7
2.5.7	Prepočtová tabuľka	10
3	Bezpečnosť	11
3.1	Používanie v súlade so stanoveným účelom	11
3.2	Doba životnosti stroja	11
3.3	Základné bezpečnostné pokyny	11
3.3.1	Význam návodu na obsluhu	11
3.3.2	Kvalifikácia personálu	12
3.3.3	Deti v nebezpečenstve	12
3.3.4	Pripojenie	12
3.3.5	Konštrukčné zmeny na stroji	12
3.3.6	Prídavné príslušenstvo a náhradné diely	13
3.3.7	Pracoviská na stroji	13
3.3.8	Bezpečnosť prevádzky: Technicky bezchybný stav	13
3.3.9	Nebezpečné oblasti	15
3.3.10	Udržiavanie ochranných zariadení vo funkčnom stave	17
3.3.11	Osobné ochranné vybavenie	17
3.3.12	Bezpečnostné označenia stroji	18
3.3.13	Dopravná bezpečnosť stroja	18
3.3.14	Bezpečné odstavenie stroja	19
3.3.15	Prevádzkové materiály	19
3.3.16	Zdroje nebezpečenstva na stroji	20
3.3.17	Nebezpečenstvá pri určitých činnostiach: Práce na stroji	21
3.3.18	Nebezpečenstvá pri určitých činnostiach: Práce na kolesách a pneumatikách	22
3.3.19	Správanie sa pri nebezpečných situáciách a pri nehodách	22
3.4	Bezpečnostné postupy	23
3.4.1	Odstavenie a zaistenie stroja	23
3.4.2	Bezpečné podloženie zdvihnutého stroja a dielov stroja	23
3.4.3	Bezpečné vykonanie kontroly hladiny oleja, výmeny oleja a filtračného prvku	24
3.5	Bezpečnostné nálepky na stroji	24
3.5.1	Poloha a význam bezpečnostných nálepiek na stroji	24
3.5.2	Doobjednávanie bezpečnostných nálepiek a nálepiek s upozorneniami	29
3.5.3	Umiestnenie bezpečnostných nálepiek a nálepiek s upozorneniami	29
3.5.4	Kontaktní partneri	29

Obsah

4	Popis stroja	30
4.1	Prehľad o stroji	30
4.2	Označenie	31
4.3	Údaje pre dotazy a objednávky.....	31
4.4	Poistka proti preťaženiu	32
5	Technické údaje	33
5.1	Prevádzkové materiály	35
5.2	Pneumatiky.....	35
6	Obslužné prvky a ukazovatele	36
7	Prvé uvedenie do prevádzky	37
7.1	Všeobecne	37
7.2	Prvotná montáž	37
7.3	Príprava na rotačnom rozhadzovacom obracači	38
7.3.1	Odstránenie konzervačného vosku z hrotov	38
7.3.2	Poistka proti preťaženiu	39
7.4	Prípravy na traktore	40
7.4.1	Nastavenie spodných riadiacich pak	40
7.5	Kĺbový hriadeľ.....	41
7.5.1	Úprava dĺžky	41
8	Uvedenie do prevádzky	42
8.1	Pripojenie stroja na traktor	43
8.2	Montáž kĺbového hriadeľa	46
8.3	Pripojenie hydraulických vedení.....	49
9	Obsluha	50
9.1	Uvedenie stroja do pracovnej polohy	51
9.2	Nastavenie pracovnej výšky hrotov rotora	53
9.3	Uvedenie stroja do transportnej polohy.....	54
9.4	Pracovné použitie.....	55
10	Jazda a transport	57
10.1	Prípravy na jazdu po ceste.....	58
10.2	Uvedenie stroja do transportnej polohy.....	58
10.3	Zmenšenie transportnej šírky	59
10.4	Jazda na kopci	59
10.5	Odstavenie stroja	60
11	Nastavenia	62
11.1	Nastavenie uhla rozmetávania rotorov.....	63
11.2	Medzné rozmetávacie zariadenie	65
11.3	Tlmič kolísavého pohybu.....	65
11.4	Nastavenie hrotov	66
11.5	Výmena kolies	67
12	Údržba	68
12.1	Náhradné diely	68
12.2	Tabuľka údržby.....	69
12.3	Uťahovacie momenty	70
12.3.1	Metrické závitové skrutky s normálnym závitom.....	70
12.3.2	Metrické závitové skrutky s jemným závitom	71
12.3.3	Metrické závitové skrutky so zapustenou hlavou a vnútorným šesťhranom	71

12.3.4	Uťahovacie momenty pre uzatváracie skrutky a odvodušňovacie ventily na prevodovkách	72
12.4	Odlíšný krútiaci moment	73
13	Údržba – mazanie	74
13.1	Miesta mazania na kĺbových hriadeľoch	74
13.2	Plán mazania	75
14	Údržba – hydraulika	76
14.1	Schéma zapojenia hydrauliky	77
15	Údržba - prevodovka	78
16	Špeciálna výbava	80
16.1	Poistka proti strate hrotov	80
16.2	Snímacie koleso vpredu	81
16.3	Nočná hrabacia prevodovka	84
16.4	Montáž osvetľovacieho zariadenia	86
16.5	Ochranný plech pneumatiky	88
16.6	Náhradné koleso s držiakom	88
16.7	Montáž dlhších spodných riadiacich pák	89
16.8	Elektrická obsluha pre medzné rozmetávacie zariadenie	90
17	Skladovanie	91
17.1	Na konci žatvy	91
17.2	Pred začiatkom novej sezóny	92
18	Likvidácia stroja	93
18.1	Zlikvidovanie stroja	93
19	Príloha	94
19.1	Schéma zapojenia hydrauliky	94
20	Register	96

2 K tomuto dokumentu**2.1 Platnosť**

Tento návod na obsluhu platí pre rotačné rozhadzovacie obracače konštrukčnej rady:
KW 10.02/10

2.2 Dodatočná objednávka

Ak by sa stal tento prevádzkový návod celkom alebo čiastočne nepoužiteľný, môžete si vyžiadať náhradný dokument s uvedením objednávacieho čísla, ktoré je uvedené na titulnej strane.

2.3 Spoločne platné dokumenty

Aby bolo zaručené používanie, ktoré je bezpečné a v súlade so stanoveným účelom, treba dbať na nasledujúce spoločne platné dokumenty:

- Návod(y) na obsluhu kĺbového(ých) hriadeľa(ov)

2.4 Cieľová skupina tohto dokumentu

Tento dokument je určený obsluhu stroja, ktorá spĺňa minimálne požiadavky na kvalifikáciu personálu, pozri kapitolu Bezpečnosť, časť "Kvalifikácia personálu".

2.5 Spôsob používania tohto dokumentu**2.5.1 Registre a odkazy****Obsah/riadky záhlavia:**

Obsah, ako aj riadky záhlavia v tomto návode slúžia na rýchlu orientáciu v kapitolách.

Register:

V registri si môžete prostredníctvom hesiel v abecednom poradí cieľovo vyhľadávať informácie k želanéj téme. Register sa nachádza na posledných stránkach tohto návodu.

Krížové odkazy:

V texte sa nachádzajú krížové odkazy na iné miesto v návode na obsluhu alebo iný dokument, s uvedením kapitoly a podkapitoly, resp. odseku. Názov podkapitoly, resp. odseku je v úvodzovkách.

Príklad:

Skontrolujte všetky skrutky na stroji z hľadiska pevného dosadnutia, pozri kapitolu Údržba, časť "Uťahovacie momenty".

Podkapitolu, resp. odsek nájdete prostredníctvom záznamu v obsahu alebo registri.

2.5.2 Údaje o smere

Údaje o smere v tomto dokumente, ako vpredu, vzadu, vpravo a vľavo, platia vždy v smere jazdy.

2.5.3 Pojem "Stroj"

V ďalšom texte tohto dokumentu sa rotačný rozhadzovací obracač označuje aj pojmom „stroj“.

2.5.4 Obrázky

Obrázky v tomto dokumente nepredstavujú vždy presný typ stroja. Informácie, ktoré sa vzťahujú na obrázok, vždy zodpovedajú typu stroja tohto dokumentu.

2.5.5 Rozsah dokumentu

V tomto dokumente sa okrem sériového vybavenia popisujú aj príslušenstvá a varianty stroja. Váš stroj sa od uvedeného môže odchyľovať.

2.5.6 Zobrazovacie prostriedky**Symboly v texte**

V tomto dokumente sa používajú nasledujúce zobrazovacie prostriedky:

Krok činnosti

Bod (●) označuje krok činnosti, ktorý máte vykonať, napr.:

- Nastavte ľavé vonkajšie zrkadlo.

Poradie činností

Viacere body (●), ktoré sa nachádzajú pred poradím krokov činností, označujú poradie činností, ktoré máte vykonať krok za krokom, napríklad:

- Uvoľnite kontramaticu.
- Nastavte skrutku.
- Pritiahnite kontramaticu.















Výpočet

Zarážky (–) označujú výpočty, napr.:

- Brzdy
- Riadenie
- Osvetlenie

Symbody v obrázkoch

Na vizualizáciu konštrukčných dielov a krokov činností sa používajú nasledujúce symbody:

Symbol	Vysvetlenie
	Referenčný znak pre konštrukčnú časť
	Poloha konštrukčnej časti (napr. presadiť z pol. I do pol. II)
	Rozmery (napr. aj Š = šírka, V = výška, D = dĺžka)
	Krok činnosti: utiahnutie skrutiek momentovým kľúčom s uvedeným ťahovacím momentom
	Smer pohybu
	Smer jazdy
	otvorené
	zatvorené
	zväčšenie výrezu obrázka
	Orámovania, kótovacia čiara, ohraničenie kótovacej čiary, vzťažná čiara pre viditeľné konštrukčné časti, resp. viditeľný montážny materiál
	Orámovania, kótovacia čiara, ohraničenie kótovacej čiary, vzťažná čiara pre skryté konštrukčné časti, resp. skrytý montážny materiál
	Cesty pre pokládku
	Ľavá strana stroja
	Pravá strana stroja

Výstražné upozornenia

Výstraha



VÝSTRAHA! – Druh a zdroj nebezpečenstva!

Dôsledok: Poranenia, závažné hmotné škody.

- Opatrenia na prevenciu nebezpečenstiev.

Pozor



POZOR! – Druh a zdroj nebezpečenstva!

Dôsledok: Vecné škody.

- Opatrenia na zabránenie vzniku škôd.

Upozornenia s informáciami a odporúčaniami

Upozornenie



Upozornenie

Dôsledok: Hospodársky úžitok stroja.

- Opatrenia, ktoré je potrebné vykonať.

2.5.7 Prepočtová tabuľka

S nasledujúcou tabuľkou sa môžu prepočítavať metrické jednotky na jednotky US.

Veličina	Jednotky SI (metrické)		Koeficient t	Jednotky palec-libra	
	Názov jednotky	Skratka		Názov jednotky	Skratka
Plocha	Hektár	ha	2,47105	Aker	acres
Objemový prietok	liter za minútu	l/min	0,2642	US galón za minútu	gpm
	Kubický meter za hodinu	m ³ /h	4,4029		
Sila	Newton	N	0,2248	Libra sily	lbf
Dĺžka	Milimeter	mm	0,03937	Palec	in.
	Meter	m	3,2808	Stopa	ft.
Výkon	Kilowatt	kW	1,3410	Konská sila	KS
Tlak	Kilopascal	kPa	0,1450	Libra na štvorcový palec	psi
	Megapascal	MPa	145,0377		
	Bar (nie SI)	bar	14,5038		
Krútiaci moment	Newtonmeter	Nm	0,7376	Pound-foot alebo foot-pound	ft·lbf
			8,8507	Pound-inch alebo inch-pound	in·lbf
Teplota	Stupeň Celzia	°C	°C×1,8+32	Stupeň Fahrenheita	°F
Rýchlosť	Meter za minútu	m/min	3,2808	Stopa za minútu	ft/min
	Meter za sekundu	m/s	3,2808	Stopa za sekundu	ft/s
	Kilometer za hodinu	km/h	0,6215	Míle za hodinu	mph
Objem	Liter	l	0,2642	US galón	US gal.
	Mililiter	ml	0,0338	US unca	US oz.
	Kubický centimeter	cm ³	0,0610	Kubický palec	in ³
Hmotnosť	Kilogram	kg	2,2046	Libra	lbs

3 Bezpečnosť

3.1 Používanie v súlade so stanoveným účelom

Rotačný rozhadzovací obracač je konštruovaný výlučne pre bežné nasadenie pri poľnohospodárskych prácach (použitie v súlade s určením).

Svojevoľné zmeny na stroji môžu negatívne ovplyvniť vlastnosti stroja, resp. bezpečné používanie alebo poškodiť riadnu funkciu stroja. Svojevoľné zmeny preto rušia povinnosť výrobcu voči akýmkoľvek z toho vyplývajúcim nárokom na odškodnenie.

3.2 Doba životnosti stroja

- Doba životnosti tohto stroja výrazne závisí od odbornej obsluhy a údržby, ako aj podmienok nasadenia a pomerov nasadenia.
- Dodržiavaním pokynov a upozornení tohto návodu na obsluhu je možné docieľiť neustálu pripravenosť na prevádzku a dlhú životnosť stroja.
- Po každej sezóne nasadenia treba stroj úplne a dôkladne skontrolovať na prítomnosť opotrebovania a iných poškodení.
- Poškodené a opotrebované konštrukčné diely treba pred opätovným uvedením do prevádzky vymeniť.
- Po piatich rokoch nasadenia stroja treba vykonať technickú kontrolu stroja v plnom rozsahu a podľa výsledkov tejto kontroly rozhodnúť o možnosti ďalšieho používania stroja.
- Teoreticky je doba životnosti tohto stroja neobmedzená, pretože všetky opotrebované a poškodené diely sa môžu vymeniť.

3.3 Základné bezpečnostné pokyny

Nedodržiavanie bezpečnostných pokynov a výstražných značiek

Nedodržiavanie bezpečnostných pokynov a výstražných značiek môže mať za následok ohrozenie osôb, životného prostredia a vecných hodnôt.

3.3.1 Význam návodu na obsluhu

Tento návod na obsluhu je dôležitý dokument a je súčasťou stroja. Je určený pre používateľa a obsahuje informácie relevantné pre bezpečnosť.

Bezpečné sú iba postupy uvedené v návode na obsluhu. Keď sa tento návod na obsluhu nedodržiava, môže dôjsť k ťažkému poraneniu alebo usmrteniu osôb.

- Pred prvým použitím stroja si úplne prečítajte a dbajte na "Základné bezpečnostné pokyny" v kapitole Bezpečnosť.
- Pred prácou si dodatočne prečítajte a dbajte na príslušné odseky návodu na obsluhu.
- Návod na obsluhu treba uchovávať tak, aby ho používateľ stroja mal na dosah ruky.
- Návod na obsluhu odovzdajte nasledujúcim používateľom.

3.3.2 Kvalifikácia personálu

Keď sa stroj používa neodborne, môže dôjsť k ťažkému poraneniu alebo usmrteniu osôb. Kvôli vyhýbaniu sa nehodám musí každá osoba, ktorá pracuje so strojom, spĺňať nasledujúce minimálne požiadavky:

- Je fyzicky schopná kontrolovať stroj.
- Dokáže vykonávať práce so strojom v rámci tohto návodu na obsluhu v súlade s požiadavkami na bezpečnosť.
- Rozumie spôsobu fungovania stroja v rámci svojich prác a dokáže rozpoznávať nebezpečenstvá práce a vyhýbať sa im.
- Prečítala si návod na obsluhu a dokáže zodpovedajúco presadzovať informácie z návodu na obsluhu.
- Je oboznámená s bezpečným vedením vozidiel.
- Na účely jazdy po ceste disponuje dostatočnými znalosťami pravidiel cestnej premávky a predpísaným vodičským preukazom.

3.3.3 Deti v nebezpečenstve

Deti nedokážu odhadnúť nebezpečenstvá a správajú sa nevypočítateľne. Týmto sú deti obzvlášť ohrozené.

- Udržujte deti v dostatočnom odstupe od stroja.
- Udržujte deti v dostatočnom odstupe od prevádzkových materiálov.
- Predovšetkým pred rozbehom a spustením pohybov stroja zabezpečte, aby sa v nebezpečnej oblasti nezdržovali žiadne deti.

3.3.4 Pripojenie

Vplyvom chybného pripojenia traktora a stroja vznikajú nebezpečenstvá, ktoré môžu spôsobiť ťažké nehody.

- Pri pripájaní dbajte na všetky návody na obsluhu:
 - Návod na obsluhu traktora
 - Návod na obsluhu stroja
 - Návod na obsluhu kĺbového hriadeľa
- Dbajte na zmenené jazdné vlastnosti kombinácie.

3.3.5 Konštrukčné zmeny na stroji

Neoprávnené stavebné zmeny a rozšírenia môžu negatívne ovplyvňovať funkčnosť a bezpečnosť prevádzky stroja. Týmto môže dôjsť k ťažkému poraneniu alebo usmrteniu osôb. Stavebné zmeny a rozšírenia nie sú prípustné.

3.3.6 Prídavné príslušenstvo a náhradné diely

Prídavné príslušenstvo a náhradné diely, ktoré nezodpovedajú požiadavkám výrobcu, môžu negatívne ovplyvňovať bezpečnosť prevádzky stroja a spôsobiť nehody.

- Na zaistenie bezpečnosti prevádzky používajte originálne alebo normalizované súčiastky, ktoré zodpovedajú požiadavkám výrobcu.

3.3.7 Pracoviská na stroji

Kontrola nad idúcim strojom

Bežiaci stroj si vyžaduje, aby vodič vždy mohol rýchlo zasiahnuť. Stroj sa inak môže nekontrolovane pohybovať a ťažko zraniť alebo usmrtiť osoby.

- Motor štartujte iba zo sedadla vodiča.
- Nikdy neopúšťajte sedadlo vodiča počas jazdy.
- Nikdy nevystupujte na stroj ani ho neopúšťajte počas jazdy.

Spoločne vezúce sa osoby

Spoločne vezúce sa osoby môže stroj ťažko zraniť alebo z neho môžu spadnúť a tento ich môže prejsť. Vyvrátené predmety môžu zasiahnuť spoločne vezúce sa osoby a poraniť ich.

- Nikdy nedovoľte osobám spoločne viesť sa na stroji.

3.3.8 Bezpečnosť prevádzky: Technicky bezchybný stav

Prevádzka iba po riadnom uvedení do prevádzky

Bez riadneho uvedenia do prevádzky podľa tohto návodu na obsluhu nie je zaručená bezpečnosť prevádzky stroja. Týmto môžu byť spôsobené nehody a dôjsť k ťažkému poraneniu a usmrteniu osôb.

- Stroj používajte iba po riadnom uvedení do prevádzky, pozri kapitolu Uvedenie do prevádzky.

Technicky bezchybný stav stroja

Neodborná údržba a nastavenie môžu ovplyvniť bezpečnosť prevádzky stroja a spôsobiť nehody. Týmto môže dôjsť k ťažkému poraneniu alebo usmrteniu osôb.

- Všetky údržbové a nastavovacie práce vykonávajte podľa kapitol Údržba a Nastavenie.
- Pred všetkými údržbovými a nastavovacími prácami odstavte a zaistite stroj, pozri kapitolu Bezpečnosť, časť "Odstavenie a zaistenie stroja".

Nebezpečenstvo vplyvom škôd na stroji

Škody na stroji môžu negatívne ovplyvňovať prevádzkovú bezpečnosť stroja a spôsobiť nehody. Týmto môže dôjsť k ťažkému poraneniu alebo usmrteniu osôb. Pre bezpečnosť sú obzvlášť dôležité nasledujúce časti stroja:

- Riadenie
- Ochranné zariadenia
- Spojovacie zariadenia
- Osvetlenie
- Hydraulika
- Pneumatiky
- Kĺbový hriadeľ

Pri pochybnostiach o prevádzkovo bezpečnom stave stroja, napríklad pri vytekajúcich prevádzkových materiáloch, viditeľných škodách alebo neočakávane zmenenom správaní sa pri jazde:

- Stroj odstavte a zaistite, pozri kapitolu Bezpečnosť, časť "Odstavenie a zaistenie stroja".
- Okamžite odstráňte možné príčiny pre škody, napríklad odstráňte hrubé nečistoty alebo pevne pritiahnite voľné skrutky.
- Ak je to možné, odstráňte škody podľa tohto návodu na obsluhu.
- Pri škodách, ktoré môžu mať účinok na bezpečnosť prevádzky a ktoré podľa tohto návodu na obsluhu nemôžete odstrániť sami: Nechajte odstrániť škody kvalifikovanej odbornej dielni.

Technické hraničné hodnoty

Keď nie sú dodržané technické hraničné hodnoty stroja, stroj sa môže poškodiť. Týmto môžu byť spôsobené nehody a dôjsť k ťažkému poraneniu alebo usmrteniu osôb. Kvôli zaručeniu bezpečnosti dodržiavajte nasledujúce technické hraničné hodnoty:

- prípustná celková hmotnosť
- maximálna rýchlosť
- O zachovávaní hraničných hodnôt pozri kapitolu Popis stroja, časť "Technické údaje".

3.3.9 Nebezpečné oblasti

Pri zapnutom stroji môže okolo tohto stroja vznikáť nebezpečná oblasť.

Aby ste sa nedostali do nebezpečnej oblasti, musíte zachovávať minimálne bezpečnostný odstup.

Keď sa bezpečnostný odstup nedodržiava, môže dôjsť k ťažkému poraneniu alebo usmrteniu osôb.

- Pohony a motor zapínajte iba vtedy, keď žiadne osoby nie sú bližšie, ako je bezpečnostný odstup.
- Keď sa osoby priblížia bližšie, ako je bezpečnostný odstup, vypnite pohony.
- V posunovacej prevádzke a v prevádzke v poli stroj zastavte.

Keď sa nedbá na nebezpečnú oblasť, môže dôjsť k ťažkému poraneniu alebo usmrteniu osôb.

- Preto zabezpečte, aby sa osoby zdržiavali mimo nebezpečnej oblasti traktora a stroja.
- Pohony a motor zapínajte iba vtedy, keď sa v nebezpečnej oblasti nenachádzajú žiadne osoby.

Bezpečnostný odstup dosahuje:

- Pred strojom 30 metrov počas pracovného nasadenia.
- Pred strojom 5 metrov v pokojovom stave.
- Bočne k stroju 3 metre.
- Za strojom 5 metrov.
- Pred všetkými prácami pred a za traktorom a v nebezpečnej oblasti stroja: Stroj odstavte a zaistíte, pozri kapitolu Bezpečnosť, časť "Odstavenie a zaistenie stroja". Toto platí aj pre krátkodobé kontrolné práce. Mnohé ťažké nehody pred a za traktorom a strojom sa stávajú v dôsledku nepozornosti a bežiacich strojov.
- Zohľadnite informácie vo všetkých dotknutých návodoch na obsluhu.
 - Návod na obsluhu traktora
 - Návod na obsluhu stroja
 - Návod na obsluhu kĺbového hriadeľa

Nebezpečná oblasť medzi traktorom a strojom

Pri zdržiavaní sa medzi traktorom a strojom môže dôjsť k ťažkému poraneniu alebo usmrteniu osôb vplyvom odvalenia traktora, nepozornosti alebo pohybov stroja:

- Pred všetkými prácami medzi traktorom a strojom: Stroj odstavte a zaistite, pozri kapitolu Bezpečnosť, časť "Odstavenie a zaistenie stroja". Toto platí aj pre krátkodobé kontrolné práce.
- Keď sa musí aktivovať zdvíhací záves, zabezpečte, aby všetky osoby zachovávali dostatočný odstup od oblasti pohybu zdvíhacieho závesu.

Nebezpečná oblasť pri zapnutom pohone

Pri zapnutom pohone jestvuje nebezpečenstvo ohrozenia života vplyvom vykyvujúcich sa dielov stroja. Osoby sa nesmú zdržiavať v nebezpečnej oblasti stroja.

- Pred štartom vykážte všetky osoby z nebezpečnej oblasti stroja.
- Keď môže vzniknúť nebezpečná situácia, okamžite vypnite pohony a vykážte osoby z nebezpečnej oblasti.

Nebezpečná oblasť vývodového hriadeľa

Môže dôjsť k zachyteniu, vtiahnutiu a ťažkému poraneniu osôb vývodovým hriadeľom a poháňanými konštrukčnými časťami.

Pred zapnutím vývodového hriadeľa:

- Zabezpečte, aby všetky ochranné zariadenia boli namontované a v ochrannej polohe.
- Zabezpečte, aby sa nikto nenachádzal v nebezpečnej oblasti vývodového hriadeľa a kĺbového hriadeľa.
- Keď sa pohony nepotrebujú, pohony vypnite.

Nebezpečná oblasť kĺbového hriadeľa

Môže dôjsť k zachyteniu, vtiahnutiu a ťažkému poraneniu osôb kĺbovým hriadeľom.

- Dbajte na návod na obsluhu kĺbového hriadeľa.
- Zachovávajte dostatočné prekrytie profilovej rúry a ochranných krytov kĺbového hriadeľa.
- Nechajte zaklapnúť uzávery kĺbového hriadeľa.
- Ochrany kĺbového hriadeľa zaistíte zavesením reťazí voči súbežnému chodu.
- Zabezpečte, aby sa nikto nenachádzal v nebezpečnej oblasti vývodového hriadeľa a kĺbového hriadeľa.
- Zabezpečte, aby bol nasadený a funkčný ochranný kryt kĺbového hriadeľa.
- Pri výskyte príliš veľkých uhlov ohybu medzi kĺbovým hriadeľom a vývodovým hriadeľom vývodový hriadeľ vypnite. Stroj sa môže poškodiť. Môže dôjsť k vymršteniu dielov a poraneniu osôb.

Nebezpečná oblasť vplyvom dobiehajúcich dielov stroja

Po vypnutí pohonov dobiehajú nasledujúce diely stroja:

- Kĺbový hriadeľ
- Rotory

Keď dobiehajú časti stroja, môže dôjsť k ťažkému poraneniu alebo usmrteniu osôb.

- Stroj odstavte a zaistite, pozri kapitolu Bezpečnosť, časť "Odstavenie a zaistenie stroja".
- Dotýkajte sa iba stojacich častí stroja.

3.3.10 Udržiavanie ochranných zariadení vo funkčnom stave

Keď ochranné zariadenia chýbajú alebo sú poškodené, pohyblivé časti stroja môžu ťažko poraniť alebo usmrtiť osoby.

- Poškodené ochranné zariadenia vymeňte.
- Demontované ochranné zariadenia a všetky ostatné diely pred uvedením do prevádzky znova namontujte a uveďte do ochrannej pozície.
- V prípade pochybností, či sú všetky ochranné zariadenia riadne namontované a funkčné, poverte kontrolou odbornú dielňu.

3.3.11 Osobné ochranné vybavenie

Nosenie osobného ochranného vybavenia je dôležitým bezpečnostným opatrením. Chýbajúce alebo nevhodné osobné ochranné vybavenie zvyšuje riziko poškodenia zdravia a poranenia osôb.

Osobné ochranné vybavenie je napríklad:

- Vhodné ochranné rukavice
- Ochranná obuv
- Tesne priliehajúci odev
- Ochrana sluchu
- Ochranné okuliare
- Stanovte a dajte k dispozícii osobné ochranné vybavenie pre príslušné pracovné nasadenie.
- Používajte iba také osobné ochranné vybavenie, ktoré je v riadnom stave a ponúka účinnú ochranu.
- Osobné ochranné vybavenie prispôbte osobe, napríklad veľkosť.
- Odložte nevhodný odev a šperky (napr. prstene, retiazky) a pri dlhých vlasoch noste sieťku na vlasy.

Nosenie vhodného odevu

Voľne nosený odev zvyšuje nebezpečenstvo zachytenia alebo navinutia na otáčajúcich sa dieloch a nebezpečenstvo, že zostanete visieť na vytrčajúcich dieloch. Týmto môže dôjsť k ťažkému poraneniu alebo usmrteniu osôb.

- Noste tesne priliehajúci odev.
- Nenoste žiadne prstene, reťaze ani iné ozdoby.
- Pri dlhých vlasoch noste sieťku na vlasy.
- Noste pevnú obuv alebo pracovnú ochrannú obuv.

3.3.12 Bezpečnostné označenia stroji

Bezpečnostné nálepky na stroji varujú pred ohrozeniami na nebezpečných miestach a sú dôležitou súčasťou bezpečnostného vybavenia stroja. Chýbajúce bezpečnostné nálepky zvyšujú riziko ťažkých a smrteľných poranení pre osoby.

- Znečistené bezpečnostné nálepky očistite.
- Bezpečnostné nálepky po každom čistení skontrolujte z hľadiska úplnosti a čitateľnosti.
- Chýbajúce a poškodené bezpečnostné nálepky a bezpečnostné nálepky, ktoré sa stali nepoznateľnými, okamžite vymeňte.
- Náhradné diely opatríte určeným bezpečnostnými nálepkami.

Popis, vysvetlenie a objednávacie čísla bezpečnostných nálepiek pozrite v kapitole Bezpečnosť, časť "Bezpečnostné nálepky na stroji".

3.3.13 Dopravná bezpečnosť stroja

Nebezpečenstvá pri jazde po ceste a poli

Namontované alebo privesené pracovné náradie mení jazdné vlastnosti traktora. Jazdné vlastnosti závisia od prevádzkového stavu a od podkladu. Keď vodič nezohľadní zmenené jazdné vlastnosti, môže spôsobiť nehody.

- Dbajte na opatrenia pre jazdu po ceste a poli, pozri kapitolu "Jazda a transport".

Nebezpečenstvá pri nie riadne pripravenom stroji pre jazdu po ceste

Keď stroj nie je riadne pripravený na jazdu po ceste, následkom môžu byť ťažké nehody v cestnej premávke.

- Pred každou jazdou po ceste pripravte stroj na jazdu po ceste, pozri kapitolu Jazda a transport, časť "Prípravy na jazdu po ceste".

Nebezpečenstvo prevrátenia v polohách na svahu

Stroj sa pri jazde v polohách na svahu môže prevrátiť. Týmto môžu byť spôsobené nehody a dôjsť k ťažkému poraneniu alebo usmrteniu osôb. Riziko prevrátenia závisí od mnohých faktorov.

- Dbajte na opatrenia pre jazdu, pozri kapitolu "Jazda a transport".

3.3.14 **Bezpečné odstavenie stroja**

Neodborne odstavený stroj sa môže nekontrolované uviesť do pohybu alebo preklopiť. Môže dôjsť k pomliaždeniu alebo usmrteniu osôb.

- Stroj odstavte na únosný, horizontálny a rovný podklad.
- Pred nastavovaním, technickou údržbou, údržbou a čistením dbajte na bezpečnú stabilitu stroja.
- V kapitole Jazda a transport dbajte na odsek „Odstavenie stroja“.

Odstavenie bez dozoru

Nedostatočne zaistený stroj, ktorý je odstavený bez dozoru, predstavuje nebezpečenstvo pred osoby a deti.

- Pred odstavením: Stroj odstavte a zaistite, pozri kapitolu Bezpečnosť, časť "Odstavenie a zaistenie stroja".

3.3.15 **Prevádzkové materiály**

Nevhodný prevádzkový materiál

Prevádzkový materiál, ktorý nezodpovedá požiadavkám výrobcu, môže negatívne ovplyvňovať bezpečnosť prevádzky stroja a spôsobiť nehody.

- Používajte iba také prevádzkové materiály, ktoré zodpovedajú požiadavkám výrobcu.

O požiadavkách na prevádzkový materiál pozri kapitolu Popis stroja, časť "Prevádzkový materiál".

Ochrana životného prostredia a likvidácia

Prevádzkové materiály ako nafta, brzdová kvapalina, prostriedok proti zamŕzaniu a mazivá (napr. prevodový olej, hydraulický olej) môžu poškodzovať životné prostredie a zdravie osôb.

- Nedovoľte, aby sa prevádzkový materiál dostal do životného prostredia.
- Prevádzkové materiály naplňte do nepriepustných nádob, špeciálne označených na uvedený účel a zlikvidujte podľa úradných predpisov.
- Vytečené prevádzkové materiály zachyťte savým materiálom, naplňte do nepriepustných nádob, špeciálne označených na uvedený účel a zlikvidujte podľa úradných predpisov.

3.3.16 Zdroje nebezpečenstva na stroji

Hluk môže viesť k poškodeniu zdravia

Vplyvom tvorby hluku stroja počas prevádzky môžu vzniknúť poškodenia zdravia, ako je nedoslýchavosť, hluchota alebo tinitus. Pri nasadení stroja s vysokým počtom otáčok sa navyše zvyšuje hlučnosť.

- Pred uvedením kombinácie traktora a stroja do prevádzky odhadnite ohrozenie hlukom. V závislosti od okolitých podmienok, pracovných časov a pracovných a prevádzkových podmienok stroja stanovte vhodnú ochranu sluchu a používajte ju. Pri tomto zohľadnite hluk šírený vzduchom, pozri kapitolu Technické údaje.
- Stanovte pravidlá pre používanie ochrany sluchu a pre trvanie práce.
- Pri prevádzke udržiajte okná a dvere kabíny zatvorené.
- Na účely jazdy po ceste si snímte ochranu sluchu.

Kvapaliny pod tlakom

Nasledujúce kvapaliny sú pod vysokým tlakom:

- Hydraulický olej

Kvapaliny vystupujúce pod vysokým tlakom môžu cez pokožku vniknúť do tela a ťažko poraniť osoby.

- Pri podozrení na poškodený tlakový systém bezodkladne kontaktujte kvalifikovanú odbornú dielňu.
- Nikdy nepátrajte po netesných miestach holými rukami. Už otvor vo veľkosti špendlíka môže mať za následok ťažké poranenia osôb.
- Udržiavajte telo a tvár v dostatočnom odstupe od netesných miest.
- Keď kvapalina vnikla do tela, okamžite vyhľadajte lekára. Kvapalina sa musí čo najrýchlejšie odstrániť z tela. Riziko infekcie!

Horúce kvapaliny

Pri vypúšťaní horúcich kvapalín môže dôjsť k popáleniu a/alebo obareniu osôb.

- Pri vypúšťaní horúcich prevádzkových materiálov noste osobné ochranné vybavenie.
- Kvapaliny a diely stroja podľa potreby pred opravou, údržbou a čistením nechajte ochladiť.

Jedovaté spaliny

Spaliny môžu spôsobiť ťažké poškodenia zdravia alebo viesť k smrti.

- Pri bežiacom motore zabezpečte dostatočné vetranie tak, aby osoby neboli trvalo vystavené spalinám.
- Nechajte motor bežať v uzatvorených priestoroch iba s vhodným zariadením na odsávanie spalín.

3.3.17 Nebezpečenstvá pri určitých činnostiach: Práce na stroji**Práce iba na odstavenom stroji**

Keď stroj nie je odstavený a zaistený, diely sa môžu neúmyselne pohybovať alebo stroj sa môže uviesť do pohybu. Týmto môže dôjsť k ťažkému poraneniu alebo usmrteniu osôb.

- Pred všetkými opravnými, údržbovými, nastavovacími a čistiacimi prácami na stroji odstavte a zaistite stroj, pozri kapitolu Bezpečnosť, časť "Odstavenie a zaistenie stroja".

Technická údržba a oprava

Neodborná technická údržba a oprava ohrozujú bezpečnosť prevádzky. Týmto môžu byť spôsobené nehody a dôjsť k ťažkému poraneniu alebo usmrteniu osôb.

- Vykonávajte výlučne tie práce, ktoré sú popísané v tomto návode na obsluhu. • Pred všetkými prácami odstavte a zaistite stroj, pozri kapitolu Bezpečnosť, časť "Odstavenie a zaistenie stroja".
- Všetky zvyšné práce v oblasti technickej údržby a opráv nechávajte vykonávať iba kvalifikovanej odbornej dielni.

Zdvihnutý stroj a diely stroja

Zdvihnutý stroj sa môže neúmyselne spustiť dole, odvaliť alebo prevrátiť a spôsobiť pomliaždenie alebo smrť osôb.

- Nezdržiavajte sa pod zdvihnutým strojom. Stroj najskôr zosadíte.
- Pred všetkými prácami pod strojom stroj bezpečne podprite, pozri kapitolu Bezpečnosť, časť "Bezpečné podloženie zdvihnutého stroja a dielov stroja".
- Pred všetkými prácami na zdvihnutých častiach stroja alebo pod nimi časti stroja spustite dole alebo mechanicky zaistite pomocou tuhého bezpečnostného podopretia alebo hydraulickým uzatváracím zariadením proti poklesnutiu.

Nebezpečenstvo vplyvom zváracích prác

Neodborné zváracie práce ohrozujú bezpečnosť prevádzky stroja. Týmto môžu byť spôsobené nehody a dôjsť k ťažkému poraneniu alebo usmrteniu osôb.

- Pred zváracími prácami na stroji si obstarajte súhlas prostredníctvom zákazníckeho servisu KRONE a podľa potreby si nechajte ukázať alternatívy.
- Zváracie práce nechávajte vykonávať iba skúsenému odbornému personálu.

3.3.18 Nebezpečenstvá pri určitých činnostiach: Práce na kolesách a pneumatikách

Neodborná montáž alebo demontáž kolies a pneumatík ohrozuje bezpečnosť prevádzky. Týmto môžu byť spôsobené nehody a dôjsť k ťažkému poraneniu alebo usmrteniu osôb.

Montáž kolies a pneumatík si vyžaduje dostatočné znalosti a montážne náradie v súlade s predpismi.

- Pri chýbajúcich znalostiach nechajte kolesá a pneumatiky namontovať predajcovi KRONE alebo kvalifikovanému pneuservisu.
- Pri montáži pneumatík na disk sa nikdy nesmie prekročiť maximálny prípustný tlak uvádzaný KRONE. V opačnom prípade môže pneumatika alebo dokonca disk výbušným spôsobom prasknúť, pozri kapitolu "Technické údaje".
- Pri montáži kolies namontujte matice kolies s predpísaným krútiacim momentom, pozri kapitolu Údržba, časť "Pneumatiky".

3.3.19 Správanie sa pri nebezpečných situáciách a pri nehodách

Zakázané alebo nesprávne opatrenia v nebezpečných situáciách môžu prekážať alebo zabraňovať záchrane ohrozených osôb. Vplyvom zhoršených podmienok záchrany sa zhoršujú šance na pomoc a uzdravenie poranených.

- V zásade: Odstavte stroj.
- Získajte prehľad o situácii ohrozenia a rozpoznajte príčinu ohrozenia.
- Zaistite miesto nehody.
- Zachráňte osoby z nebezpečnej oblasti.
- Odstráňte ich z nebezpečnej oblasti a znova do nej nevstupujte.
- Zalarmujte záchranné sily a, keď je to možné, privolajte pomoc.
- Prijmite okamžité opatrenia na záchranu života.

3.4 Bezpečnostné postupy

3.4.1 Odstavenie a zaistenie stroja

**VAROVANIE!****Nebezpečenstvo pomliaždenia vplyvom pohybu stroja alebo dielov stroja**

Keď stroj nie je odstavený, môže dôjsť k neúmyselnému pohybu stroja alebo dielov stroja. Týmto môže dôjsť k ťažkému poraneniu alebo usmrteniu osôb.

- Pred opustením kabíny vodiča: Odstavte a zaistite stroj.

Ak chcete odstaviť stroj a zaistiť ho:

- Stroj odstavte na únosný, horizontálny a rovný podklad.
- Vypnite pohony a počkajte, kým dobiehajúce diely nedobehnú do pokojového stavu.
- Vypnite motor traktora, vyťahnite kľúč zo zapalovania a zoberte si ho so sebou.
- Zaistite traktor proti samovoľnému pohybu.

3.4.2 Bezpečné podloženie zdvihnutého stroja a dielov stroja

**VÝSTRAHA!****Nebezpečenstvo poranenia vplyvom pohybu stroja alebo dielov stroja!**

Keď stroj nie je bezpečne podložený, môže dôjsť k odvaleniu, spadnutiu alebo poklesnutiu stroja alebo dielov stroja. Týmto môže dôjsť k ťažkému poraneniu alebo usmrteniu osôb.

- Pred prácami na zdvihnutých konštrukčných častiach alebo pod nimi: Stroj alebo diely stroja bezpečne podložte.

Ak chcete stroj alebo diely stroja bezpečne podložiť:

Stroj odstavte a zaistite, pozri kapitolu Bezpečnosť, časť "Odstavenie a zaistenie stroja".

- Pred všetkými prácami na zdvihnutých častiach stroja alebo pod nimi časti stroja spustite dole alebo mechanicky zaistite pomocou tuhého bezpečnostného podopretia (napr. odstavná koza, žeriav) alebo hydraulickým uzatváracím zariadením (napr. uzatvárací kohút) proti poklesnutiu.
- Nikdy nepoužívajte materiály, ktoré by sa mohli poddať.
- Na podkladanie nikdy nepoužívajte dutinové tvárnice ani pálené tehly. Dutinové tvárnice alebo pálené tehly sa pri trvalom zaťažení môžu zlomiť.
- Nikdy nepracujte pod strojom alebo dielmi stroja, ktoré sú držané vozidlovým zdvihákom.

3.4.3 Bezpečné vykonanie kontroly hladiny oleja, výmeny oleja a filtračného prvku



VAROVANIE!

Bezpečne vykonajte kontrolu hladiny oleja, výmenu oleja a filtračného prvku!

Ak sa kontrola hladiny oleja, výmena oleja a filtračnej vložky nevykonáva bezpečne, prevádzková bezpečnosť stroja môže byť negatívne ovplyvnená. Týmto môže dôjsť k nehodám.

- Bezpečne vykonajte kontrolu hladiny oleja, výmenu oleja a filtračného prvku.

Na účely bezpečného vykonania kontroly hladiny oleja, výmeny oleja a filtračnej vložky:

- Spustíte nadvihnuté časti stroja dole alebo ich zaistíte proti spadnutiu, pozri kapitolu Bezpečnosť, časť "Bezpečné podloženie zdvihnutého stroja a dielov stroja".
- Stroj odstavte a zaistíte, pozri kapitolu Bezpečnosť, časť "Odstavenie a zaistenie stroja".
- Zachovávajte intervaly pre kontrolu hladiny oleja, výmenu oleja a filtračného prvku, pozri kapitolu Údržba, časť "Tabuľka údržby".
- Používajte iba také kvality oleja/množstvá oleja, ktoré sú uvedené v tabuľke prevádzkových materiálov, pozri kapitolu Technické údaje, časť "Prevádzkové materiály".
- Očistite oblasť okolo konštrukčných dielov (napr. prevodovka, vysokotlakový filter) a zabezpečte, aby sa do konštrukčných dielov alebo hydraulického systému nedostali žiadne cudzie telesá.
- Prítomné tesniace krúžky skontrolujte na prítomnosť poškodení a podľa potreby vymeňte.
- Vytečený olej, resp. starý olej zachyťte do určenej nádoby a riadne zlikvidujte, pozri kapitolu Bezpečnosť, časť "Prevádzkové materiály".

3.5 Bezpečnostné nálepky na stroji

3.5.1 Poloha a význam bezpečnostných nálepiek na stroji

Rotačný rozhadzovací obracač je vybavený všetkými bezpečnostnými zariadeniami (ochrannými zariadeniami). S ohľadom na zachovanie funkčnosti stroja sa nedajú úplne zabezpečiť všetky rizikové miesta na tomto stroji. Na stroji sa nachádzajú zodpovedajúce upozornenia na riziká, ktoré upozorňujú na zostávajúce zvyškové riziká. Upozornenia na riziká sú realizované vo forme tzv. výstražných symbolov. Ohľadom polohy týchto informačných tabuliek a ohľadom ich významu/doplňenia nájdete ďalej dôležité pokyny!

Táto strana bola úmyselne vynechaná.

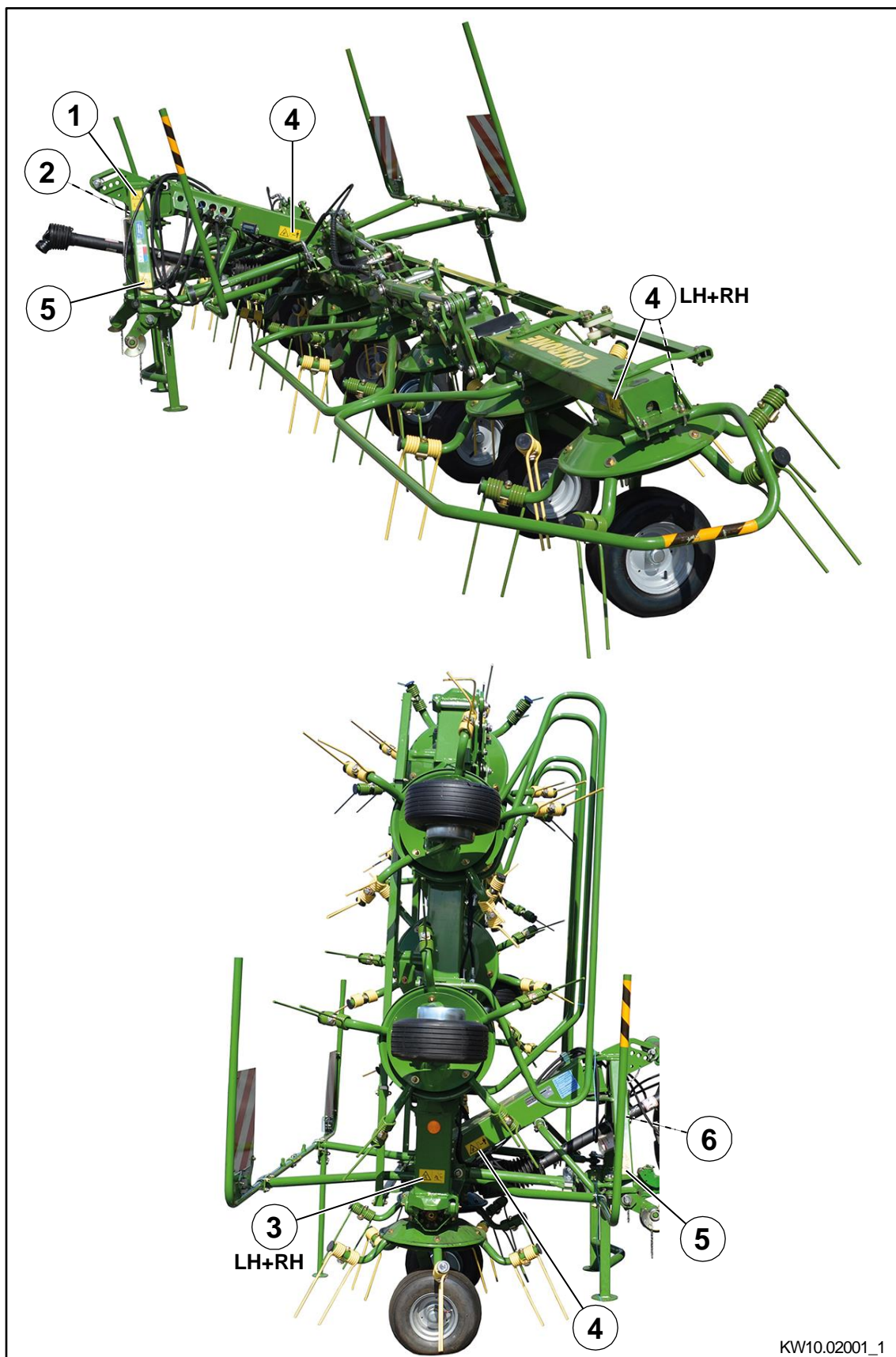

Obr. 1

LH= ľavá strana stroja / RH = pravá strana stroja

KW10.02001_1

1) Obj. č. 939 471 1 (1x)

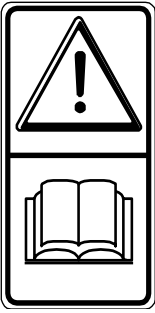
	<p>Nebezpečenstvo vplyvom chybnjej obsluhy a neznalosti</p> <p>Vplyvom chybnjej obsluhy a neznalosti stroja, ako aj nesprávneho správania sa v nebezpečných situáciách jestvuje nebezpečenstvo ohrozenia života pre obsluhu a tretie osoby.</p> <ul style="list-style-type: none"> • Pred uvedením do prevádzky si prečítajte návod na obsluhu a bezpečnostné pokyny a dodržiavajte ich.
---	--

2) Obj. č. 939 100 4 (1x)

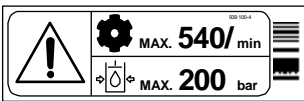
	<p>Nebezpečenstvo vplyvom prekročenia maximálne prípustného počtu otáčok vývodového hriadeľa alebo maximálne prípustného prevádzkového tlaku.</p> <p>Pri prekročení prípustného počtu otáčok vývodového hriadeľa môže dôjsť k zničeniu alebo odmršteniu dielov stroja.</p> <p>Pri prekročení maximálne prípustného prevádzkového tlaku môže dojsť k poškodeniu hydraulických konštrukčných dielov.</p> <p>Týmto môže dôjsť k ťažkému alebo životu nebezpečnému poraneniu osôb.</p> <ul style="list-style-type: none"> • Dbajte na prípustný počet otáčok vývodového hriadeľa. • Dbajte na prípustný prevádzkový tlak.
---	--

3) Obj. č. 939 469 1 (2x)

	<p>Nebezpečenstvo vplyvom nárazu alebo pomliaždenia</p> <p>Vplyvom častí stroja, ktoré sa odklápajú alebo spúšťajú dole jestvuje nebezpečenstvo ohrozenia života.</p> <ul style="list-style-type: none"> • Zabezpečte, aby sa v oblasti vyklápania častí stroja nezdržovali žiadne osoby. • Udržujte dostatočný odstup od pohyblivých častí stroja.
---	--

4) Obj. č. 939 472 2 (6x)

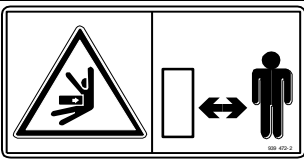
	<p>Nebezpečenstvo vplyvom nárazu</p> <p>Vplyvom vyklápania stroja jestvuje nebezpečenstvo ohrozenia života.</p> <ul style="list-style-type: none"> • Zabezpečte, aby sa v oblasti vyklápania stroja nezdržovali žiadne osoby. • Udržujte dostatočný odstup od pohyblivých častí stroja.
---	--

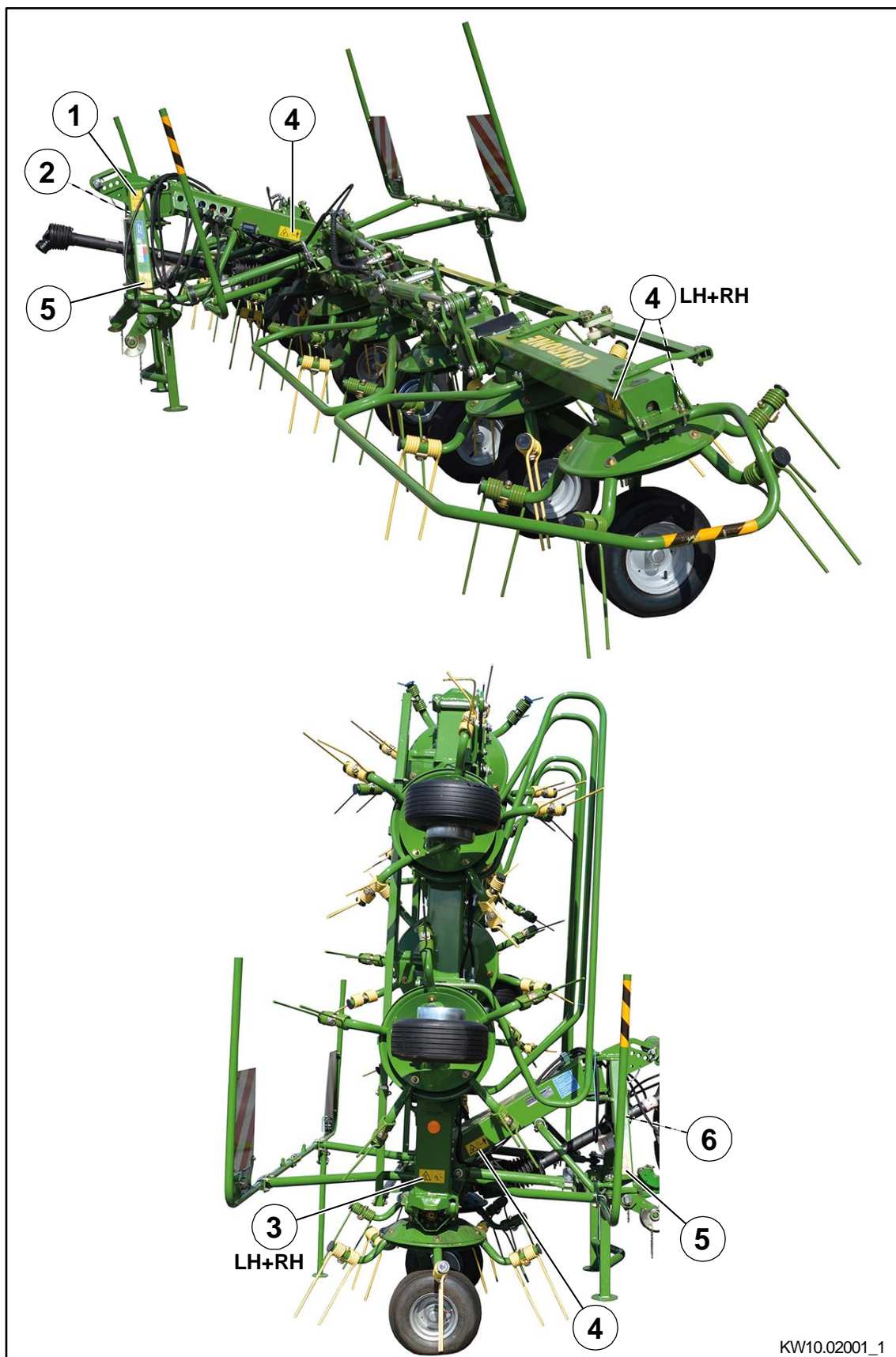

Obr. 2

LH= ľavá strana stroja / RH = pravá strana stroja

KW10.02001_1

5) Obj. č. 942 196 1 (2x)

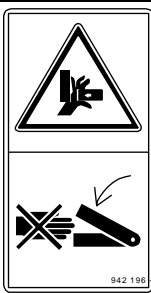
	<p>Nebezpečenstvo vplyvom pomliaždenia alebo odstrihnutia</p> <p>Nebezpečenstvo poranenia vplyvom pomliaždenia alebo odstrihnutia na pohybujúcich sa dieloch stroja.</p> <ul style="list-style-type: none">• Nikdy nesiahajte do oblasti s nebezpečenstvom pomliaždenia, kým sa tam môžu pohybovať nejaké diely.
---	---

6) Obj. č. 27 021 592 0 (1x)

	<p>Nebezpečenstvo vplyvom nezablokovaných ovládacích ventilov traktora</p> <p>Nebezpečenstvo nehody vplyvom nezablokovaných ovládacích ventilov traktora.</p> <ul style="list-style-type: none">• Kvôli zabráneniu tomu, aby sa omylom nespustili funkcie, sa ovládacie ventily traktora pri prepravných jazdách po ceste musia nachádzať v neutrálnej polohe a musia byť zablokované.
---	---

3.5.2 Doobjednávanie bezpečnostných nálepiek a nálepiek s upozorneniami



Upozornenie

Každá bezpečnostná nálepka alebo nálepka s upozornením je opatrená objednávacím číslom a dá sa objednať priamo u výrobcu, resp. u autorizovaného predajcu (pozri kapitolu "Kontaktní partneri").

3.5.3 Umiestnenie bezpečnostných nálepiek a nálepiek s upozorneniami



Upozornenie – Umiestnenie nálepky

Dôsledok: Priľnavosť nálepky

- Plocha umiestnenia nálepky musí byť čistá, suchá a zbavená nečistôt, oleja a tuku.

3.5.4 Kontaktní partneri

Maschinenfabrik Bernard Krone GmbH & Co. KG
Heinrich-Krone-Straße 10
D-48480 Spelle (Nemecko)

Telefón: + 49 (0) 59 77/935-0 (ústredňa)
Telefax: + 49 (0) 59 77/935-339 (ústredňa)
Telefax: + 49 (0) 59 77/935-239 (sklad náhradných dielov_Nemecko)
Telefax: + 49 (0) 59 77/935-359 (sklad náhradných dielov_export)

Popis stroja

4 Popis stroja

4.1 Prehľad o stroji

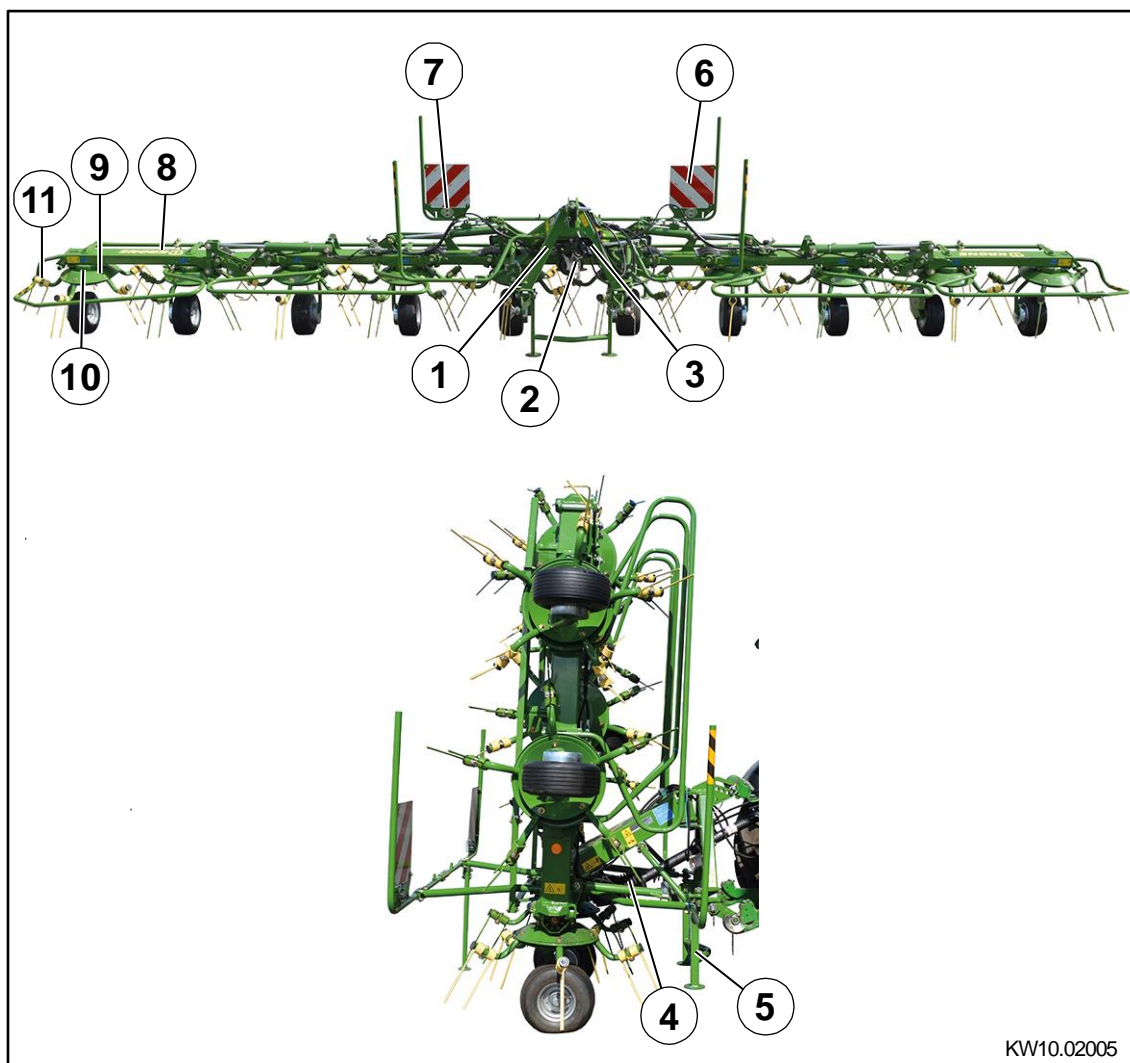

KW10.02005

Obr. 3

1)	Trojbodová konzola	2)	Držiak kĺbového hriadeľa	3)	Hnací kĺbový hriadeľ
4)	Poistka proti preťaženiu	5)	Podperná noha	6)	Výstražná tabuľa
7)	Osvetlenie (voliteľné)	8)	Výložníkové rameno	9)	Rotor
10)	Prevodovka rotora	11)	Hrabacie rameno s hrotmi		

4.2 Označenie



Obr. 4

Údaje o stroji sa nachádzajú na typovom štítku (1).

4.3 Údaje pre dotazy a objednávky

Typ	
Rok výroby	
Identifikačné číslo vozidla	



Upozornenie

Celé označenie má status dokumentu a nesmie sa meniť alebo poškodzovať tak, aby sa nedalo čítať!

V prípade otázok ku stroju a pri objednávaní náhradných dielov je potrebné uvádzať typové označenie, identifikačné číslo vozidla a rok výroby príslušného stroja. Aby ste mali tieto údaje vždy k dispozícii, odporúčame zapísať si ich do polí hore.



Upozornenie

Originálne náhradné diely KRONE a príslušenstvo autorizované výrobcom slúžia pre bezpečnosť stroja. Použitie náhradných dielov, príslušenstva alebo prídavných prístrojov, ktoré nevyrobila, neoverila alebo neschválila spoločnosť KRONE má za následok zrušenie ručenia za škody z toho vyplývajúce.

4.4 Poistka proti preťaženiu

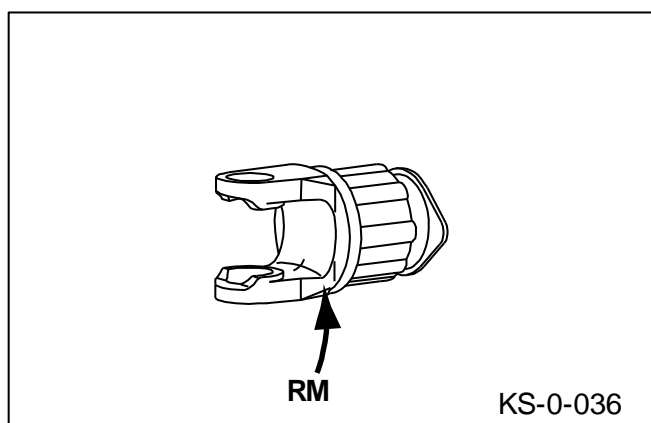

Obr. 5

Kĺbový hriadeľ je vybavený spojkou proti preťaženiu. Spojky proti preťaženiu chránia ťahač a zariadenie pred poškodením. Nastavenie spojky proti preťaženiu sa nesmie meniť. Ak sa pri manipulácii so spojkou proti preťaženiu zmení nastavený krútiaci moment, záruka zaniká. Pri preťažení sa ohraničí krútiaci moment a počas preklzu sa impulzne odvedie.

5 Technické údaje

Všetky informácie, obrázky a technické údaje v tomto prevádzkovom návode zodpovedajú najnovšiemu stavu v čase ich zverejnenia. Vyhradzuje si právo na konštrukčné zmeny kedykoľvek a bez uvedenia dôvodov.

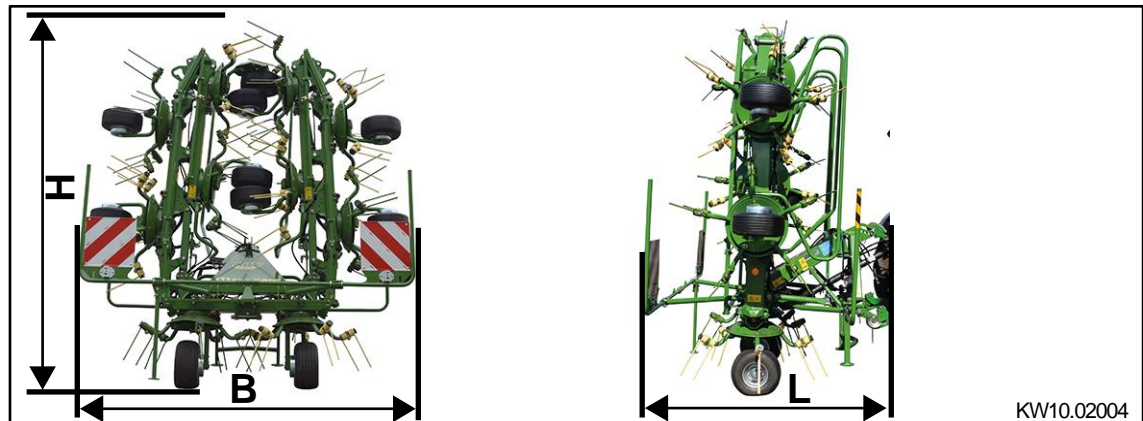

Obr. 6

Rozmery v transportnej polohe	
Výška	3400 mm
Dĺžka	2880 mm
Šírka	2980 mm

Rozmery v pracovnej polohe	
Šírka	10110 mm

Hmotnosti	
Vlastná hmotnosť	1455 kg

Plošný výkon	
Plošný výkon	10 ha/h

Technické údaje

Minimálne požiadavka na traktor	
Výkon	66/90 kW/KS
Počet otáčok vývodového hriadeľa	max. 540 ot./min.
Napätie osvetlenia	12 voltov – 7-pólový konektor
Max. prevádzkový tlak hydraulického zariadenia	200 bar
Hydraulické prípojky	2 x dvojčinné riadiace prístroje
Max. príp. transportná rýchlosť	40 km/h
Spodné tiahlo	Možnosť bočného a výškového fixovania

Vybavenie stroja (sériovo)	
Zavesenie na spodné tiahla	Kat. II
Počet rotorov	10
Počet hrabacích ramien na rotor	5
Kĺbový hriadeľ	S poistkou proti preťaženiu
Prestavenie uhla rozmetávania	13° – 19°
Výstražné tabule	

Vybavenie stroja (špecifická požiadavka krajiny)	
Zaistovacia reťaz	min. 28 kN (6.400 lbf)

Hluk šírený vzduchom	
Ekvivalentná hladina trvalého akustického tlaku	pod 70 dB (A)

Teplota okolia	
Teplotný rozsah pre prevádzku stroja	-5 až +45 °C

5.1 Prevádzkové materiály

**POZOR!****Škody na životnom prostrední vplyvom nesprávnej likvidácie a skladovania prevádzkových materiálov!**

- Prevádzkové materiály skladujte podľa zákonných predpisov vo vhodných nádobách.
- Použité prevádzkové materiály zlikvidujte podľa zákonných predpisov.

Označenie	Plniace množstvo	Špecifikácia
Prevodovka rotora	0,2 l	Tekuté prevodovkové mazivo GFO 35
Hlavná prevodovka	1,0 l	SAE 90
Mazacia hlavica	Podľa potreby	Mobilgrease XHP 222

Biologické prevádzkové materiály na požiadanie.

5.2 Pneumatiky

Pneumatiky	Označenie pneumatík	Tlak pneumatík
Jazdné kolesá jednotlivej nápravy	16 x 6.50-8	1,7 bar
Jazdné kolesá jednotlivej nápravy vnútri	18 x 8.50-8	2,0 bar

6 Obslužné prvky a ukazovatele

Nasledujúca tabuľka ukazuje funkcie na stroji

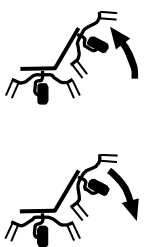
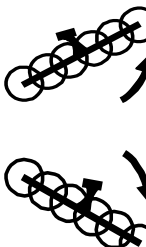
Riadenie	Funkcia
<p>Dvojčinný riadiaci prístroj (červená 1+ / červená 1-)</p> 	<p>Zdvihnutie/spustenie vonkajšieho rotora</p> <ul style="list-style-type: none"> • Tlak (červená 1+): Zdvihnutie vonkajšieho rotora • Tlak (červená 1-): Spustenie vonkajšieho rotora
<p>Dvojčinný riadiaci prístroj (modrá 2+ / modrá 2-)</p> 	<p>Uvoľnenie medzného rozmetávacieho zariadenia vľavo/vpravo</p> <ul style="list-style-type: none"> • Tlak (modrá 2+): uvoľnenie medzného rozmetávacieho zariadenia vľavo • Tlak (modrá 2-): uvoľnenie medzného rozmetávacieho zariadenia vpravo

7 Prvé uvedenie do prevádzky



VÝSTRAHA!

Nebezpečenstvo nehody alebo škody na stroji vplyvom chybného prvého uvedenia do prevádzky!

Prvé uvedenie do prevádzky musí vykonať výlučne autorizovaná odborná osoba.



VÝSTRAHA!

Vplyvom nedodržovania základných bezpečnostných pokynov môže dôjsť k ťažkému poraneniu alebo usmrteniu osôb.

- Aby sa zabránilo nehodám, musia sa prečítať a dodržiavať základné bezpečnostné pokyny v kapitole Bezpečnosť, pozri kapitolu Bezpečnosť, časť "Základné bezpečnostné pokyny".



VÝSTRAHA!

Vplyvom nedodržovania bezpečnostných postupov môže dôjsť k ťažkému poraneniu alebo usmrteniu osôb.

- Aby sa zabránilo nehodám, musia sa prečítať a dodržiavať základné bezpečnostné postupy v kapitole Bezpečnosť, pozri kapitolu Bezpečnosť, časť "Bezpečnostné postupy".



VÝSTRAHA!

Nebezpečenstvo poranenia vplyvom odvalenia nezaisteného stroja!

Keď stroj po odstavení nie je zaistený proti odvaleniu, jestvuje nebezpečenstvo poranenia osôb vplyvom nekontrolovaného odvalenia sa stroja.

- Stroj zabezpečte podkladacími klinmi proti samovoľnému pohybu.



Nebezpečenstvo! - Jazdné vlastnosti vozidla nie sú zaručené

Dôsledok: Nebezpečenstvo života, zranenia osôb alebo poškodenia stroja

Namontovanie zariadení na čelnú a zadnú nástavbu nesmie viesť k prekročeniu prípustnej celkovej hmotnosti, prípustného zaťaženia osí a nosnosti pneumatík traktora. Predná náprava traktora musí byť vždy zaťažená na min. 20% prázdnej hmotnosti traktora aj pri namontovanom zadnom zariadení. Pred začatím jazdy sa ubezpečte, že boli splnené tieto podmienky.



Upozornenie

Pred prvým uvedením stroja do prevádzky sa musí skontrolovať hladina oleja pri všetkých prevodovkách.

7.1 Všeobecne

Pred montážou a demontážou prístrojov na trojbodový záves uveďte zariadenie obsluhy do polohy, pri ktorej je vylúčené neúmyselné zdvíhanie alebo spúšťanie!

Pri pripájaní a odpájaní prístrojov na alebo z traktora sa vyžaduje špeciálna opatnosť!

V oblasti trojbodového tiahla vzniká riziko v dôsledku miest s možnosťou pomliaždenia alebo porezania!

7.2 Prvotná montáž

Prvotná montáž je popísaná v dodanom dokumente "Návod na montáž".

Prvé uvedenie do prevádzky

7.3 Príprava na rotačnom rozhadzovacom obračači

7.3.1 Odstránenie konzervačného vosku z hrotov

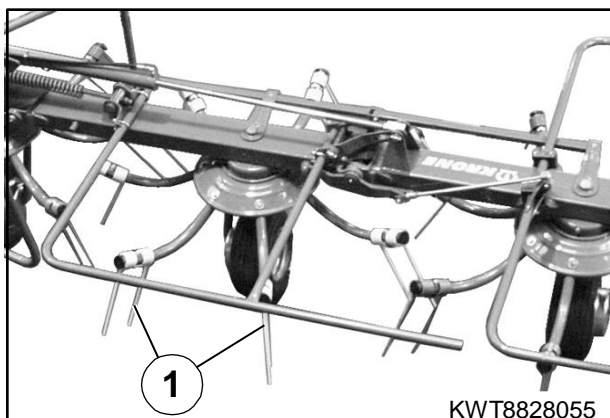

Obr. 7



Upozornenie

Konzervačný vosk na hrotoch vedie k zhlukovaniu narezaných steblovín na hrotoch a tým k obmedzovaniu priebehu práce.

Odstránenie konzervačného vosku:

- Pred prvým uvedením do prevádzky odstráňte konzervačný vosk zo všetkých hrotov (1) pomocou parného čističa.

7.3.2 Poistka proti preťaženiu

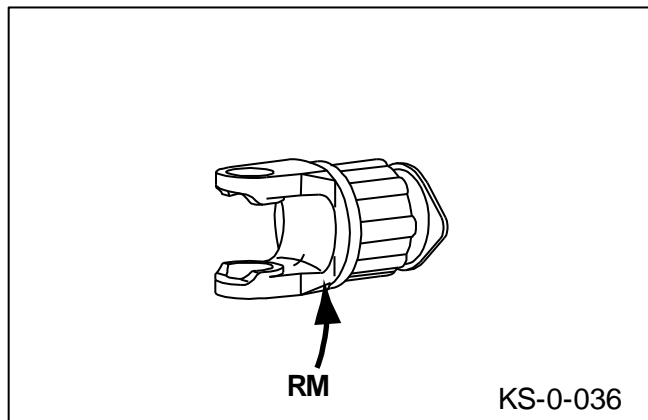

Obr. 8

**Upozornenie**

Aby sa zabránilo predčasnému opotrebovaniu spojky proti preťaženiu, mal by sa pri zapojení spojky proti preťaženiu okamžite odstaviť kľbový hriadeľ.

**Upozornenie**

Porovnajte hodnotu vzniknutého krútiaceho momentu RM na spojke proti preťaženiu s hodnotou uvedenou v nasledujúcej tabuľke. Ak tieto hodnoty nesúhlasia, spojte sa prosím s Vaším predajcom KRONE.

Typ	Krútiaci moment (RM)
KW 10.02/10	1200 Nm

Prvé uvedenie do prevádzky

7.4 Prípravy na traktore

7.4.1 Nastavenie spodných riadiacich pák

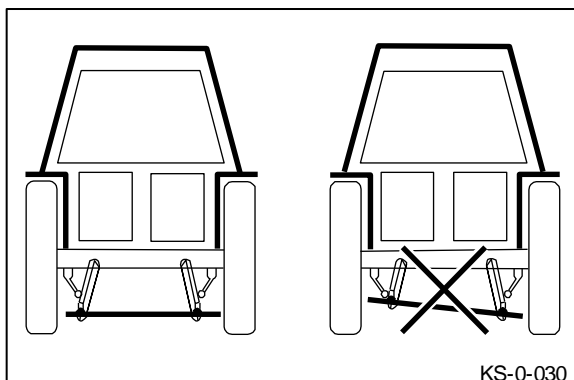

Obr. 9

Stroj je vybavený zachytávacími čapmi kat. II pre trojbodovú hydrauliku.



Upozornenie

Spodné riadiace páky ťahača by mali byť nastavené vždy tak, aby mali body zdvihu spodných riadiacich pák rovnakú vzdialenosť od zeme. Spodné riadiace páky musia byť upevnené obmedzovacími reťazami alebo tyčami, aby sa stroj pri transporte resp. pri práci nevychyľoval do boku.

7.5 Kíbový hriadeľ

7.5.1 Úprava dĺžky



Pozor! - Výmena traktora

Dôsledok: Materiálové škody na stroji

Pri prvom použití stroja a pri každej výmene traktora Skontrolujte kíbový hriadeľ na správnu dĺžku. Ak by kíbový hriadeľ nemal po dĺžke vyhovovať traktoru, dbajte na informácie v kapitole "Prispôsobenie dĺžky kíbového hriadeľa"..



Pozor! - Škody na materiáli

- Stroj nezdvíhajte pred tým, ako bola prispôsobená dĺžka kíbového hriadeľa!

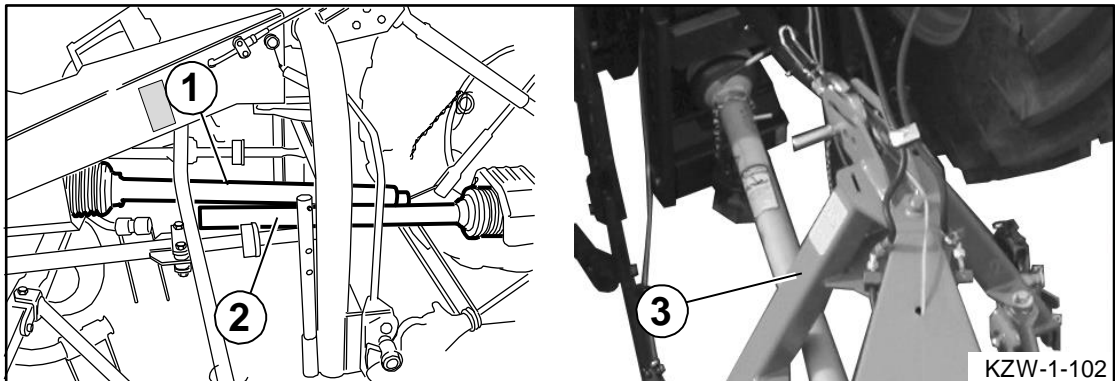

Obr.10



Upozornenie

Kíbový hriadeľ dosiahne najkratšiu prevádzkovú polohu ako pri najtesnejšej jazde do zákruty, tak aj pri nadvihnutí stroja.

Kíbový hriadeľ (1) sa musí prispôbiť na dĺžku:

- Kíbový hriadeľ roztiahnite.
- Po jednej polovici (1) a (2) nasuňte na traktor a na stroj.
- Stroj uveďte do polohy najkratšej pre kíbový hriadeľ. K tomu trojbodový podstavec celkom zarazte (3) a spodnú riadiacu páku traktora nastavte tak, aby obidve pripojenia kíbového hriadeľa boli na rovnakej výške.
- Profilové a ochranné rúrky skráťte tak, aby boli kíbové hriadele v najkratšej prevádzkovej polohe ešte voľne pohyblivé.
- Ďalší postup je uvedený v návode na obsluhu výrobcu kíbového hriadeľa.

8 Uvedenie do prevádzky**VÝSTRAHA!**

Vplyvom nedodržiavania základných bezpečnostných pokynov môže dôjsť k ťažkému poraneniu alebo usmrteniu osôb.

- Aby sa zabránilo nehodám, musia sa prečítať a dodržiavať základné bezpečnostné pokyny v kapitole Bezpečnosť, pozri kapitolu Bezpečnosť, časť "Základné bezpečnostné pokyny".

**VÝSTRAHA!**

Vplyvom nedodržiavania bezpečnostných postupov môže dôjsť k ťažkému poraneniu alebo usmrteniu osôb.

- Aby sa zabránilo nehodám, musia sa prečítať a dodržiavať základné bezpečnostné postupy v kapitole Bezpečnosť, pozri kapitolu Bezpečnosť, časť "Bezpečnostné postupy".

Skontrolujte pred uvedením do prevádzky, či:

- je prispôsobená dĺžka kĺbového hriadeľa, pozri kapitolu Prvé uvedenie do prevádzky, časť "Kĺbový hriadeľ".

8.1 Pripojenie stroja na traktor

**Upozornenie**

Pri nasledujúcom popise sa vychádza z toho, že stroja sa (po konečnej montáži) nachádza v transportnej polohe.

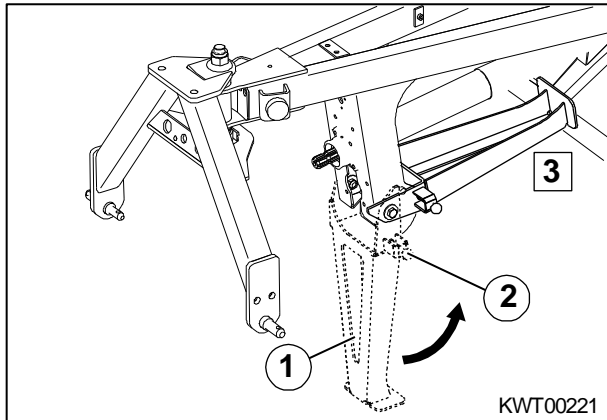

Obr. 11

- Spodné tiahlo pripojte na rotačný rozhadzovací obracač.
- Stroj zľahka nadvihnite.
- Odblokujte čap (2).
- Podpernú nohu (1) vychýľte smerom hore do pozície "3" a zablokujte ju čapom (2).

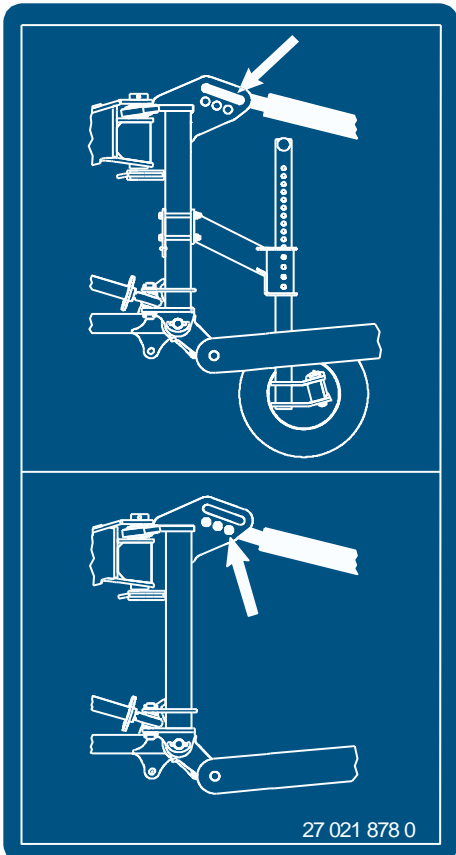
Symbol	Vysvetlenie
<p data-bbox="300 248 544 277">Obj. č. 27 021 878 0</p>  <p data-bbox="603 1099 719 1128">27 021 878 0</p>	<p data-bbox="794 248 1251 277">Pri prevedení so snímacím kolesom</p> <ul data-bbox="794 293 1334 322" style="list-style-type: none"> • Umiestnite horné tiahlo v pozdĺžnej diere. <p data-bbox="794 770 1262 799">Pri prevedení bez snímacieho kolesa</p> <ul data-bbox="794 815 1382 844" style="list-style-type: none"> • Umiestnite horné tiahlo do jedného z otvorov.

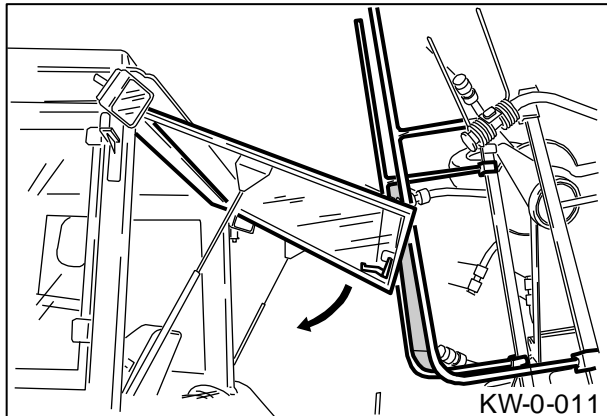

Obr.12

**Upozornenie**

Pred zodvihnutím zadnej hydrauliky dajte pozor na to, aby bolo zatvorené zadné okno kabíny traktora. Inak môže dôjsť k poškodeniu zadného okna ochranným rámom stroja.

**Upozornenie**

Nastavením škrtiaceho ventilu spúšťania musí mať spúšťanie zadnej hydrauliky takú rýchlosť, že podvozok stroja pomaly dosadne na podložie.

8.2 Montáž kĺbového hriadeľa



Pozor! - Výmena traktora

Dôsledok: Materiálové škody na stroji

Pri prvom použití stroja a pri každej výmene traktora Skontrolujte kĺbový hriadeľ na správnu dĺžku. Ak by kĺbový hriadeľ nemal po dĺžke vyhovovať traktoru, dbajte na informácie v kapitole "Prispôbenie dĺžky kĺbového hriadeľa"..

- Stroj odstavte a zaistite, pozri kapitolu Bezpečnosť -> Bezpečnostné postupy, časť "Odstavenie a zaistenie stroja".



Upozornenie

Pri montáži kĺbového hriadeľa dávajte pozor na to, aby bola zo strany stroja namontovaná poistka proti preťaženiu.

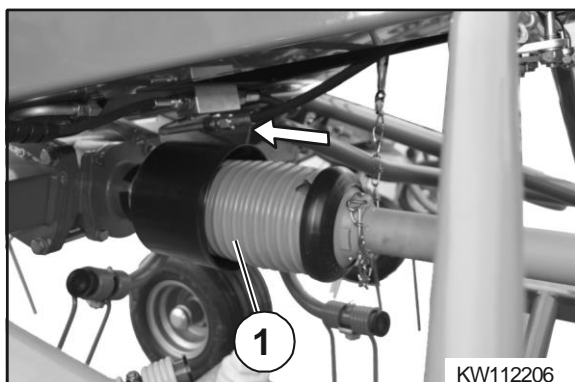

Obr. 13

Montáž kĺbového hriadeľa na strane stroja:

- kĺbový hriadeľ (1) so spojkou proti preťaženiu nasuňte na vývodový hriadeľ stroja. Poistka pri tom musí zaklapnúť.

Pri prevedení "Nočná hrabacia prevodovka"

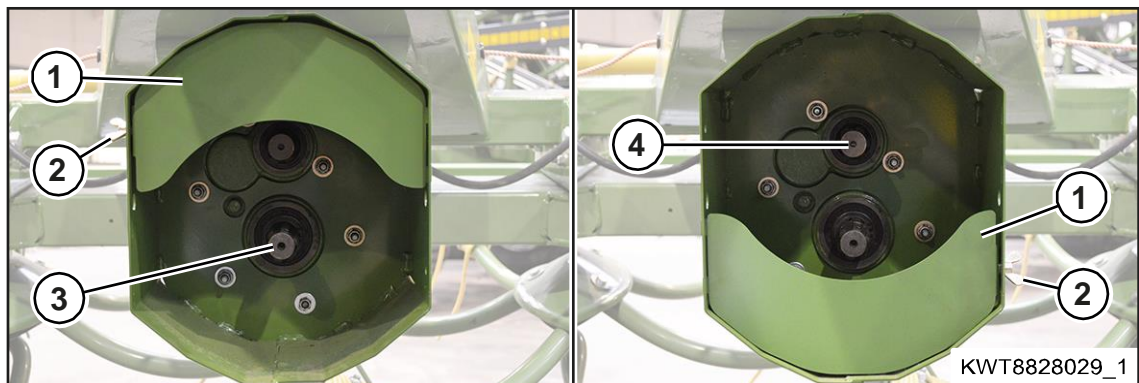

Obr. 14

- Demontujte plech (1) a krídlovú skrutku (2).

Na účely rozmetávania, resp. čechrania:

- Nasuňte kľbový hriadeľ na dolnú koncovku vývodového hriadeľa (3).
- Namontujte plech (1) pomocou krídlovej skrutky (2) hore na telese.

Na účely nočného hrabania:

- Nasuňte kľbový hriadeľ na hornú koncovku vývodového hriadeľa (4).
- Namontujte plech (1) pomocou krídlovej skrutky (2) dole na telese.

**POZOR! – Voľná koncovka vývodového hriadeľa bez ochranného krytu!**

Dôsledok: Znečistenie koncovky vývodového hriadeľa, škody na stroji.

- Namontujte plech (1) tak, ako je popísané, do správnej polohy.

Montáž kĺbového hriadeľa na strane traktora

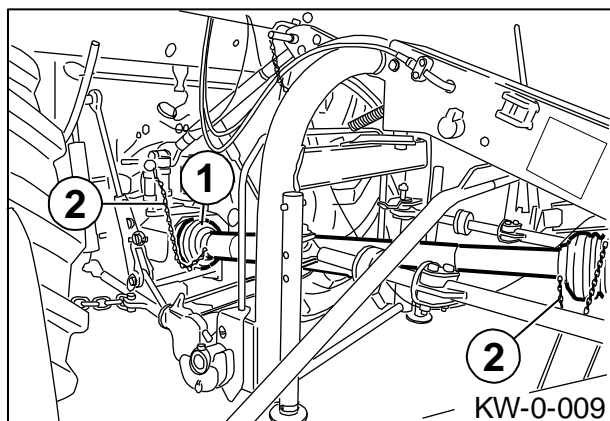

Obr.15

Montáž kĺbového hriadeľa na traktor:

- Nasuňte kĺbový hriadeľ na vývodový hriadeľ traktora. Pritom dbajte na to, aby zásuvný kolík bezpečne zapadol.
- Ochranné rúry (1) zabezpečte reťazou (2) proti otáčaniu.

8.3 Pripojenie hydraulických vedení



VÝSTRAHA! – Zámena hydraulických hadíc pri pripojení na hydrauliku traktora má za následok zámenu funkcií.

Dôsledok: Zranenia osôb, ťažké poškodenia stroja

- Identifikujte hydraulické prípojky.

Vždy vyskúšajte správnu prípojku spojenia medzi strojom a traktorom.

- Pri pripájaní hydraulických hadíc na hydrauliku traktora a odpájanie z nej dbajte na to, aby hydraulika bola bez tlaku tak zo strany traktora, ako aj zo strany stroja.



Pozor! - Znečistenie hydraulického zariadenia

Dôsledok: Poškodenia stroja

- Pri spájaní rýchlospojok dbajte na to, aby boli tieto čisté a suché.
- Dávajte pozor na odery a na miesta zaseknutia.

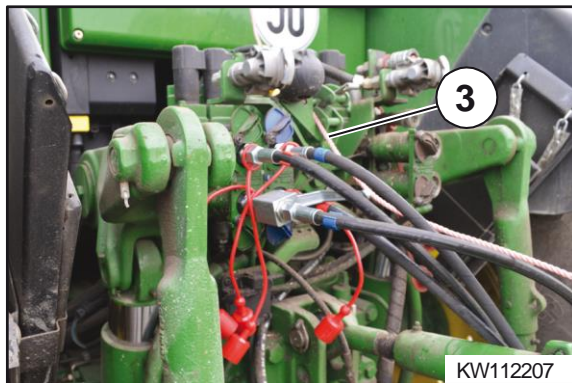

Obr. 16



Upozornenie

Správne pripojte hydraulické hadice.

- Hydraulické hadice sú označené číslicami a farebnými protiprachovými viečkami.

- Riadiace prístroje traktora dajte do plávajúcej polohy.
- Vypnite traktor a zaistite ho proti odvaleniu.
- Pripojte hydraulické spojky (červená 1+ / červená 1-) stroja na dvojčinný riadiaci prístroj traktora.
- Pripojte hydraulické spojky (modrá 2+ / modrá 2-) stroja na dvojčinný riadiaci prístroj traktora.



Upozornenie

Ďalšie informácie o prípojke hydraulických vedení pozri v návode na obsluhu traktora.

9 Obsluha



VÝSTRAHA!

Vplyvom nedodržiavania základných bezpečnostných pokynov môže dôjsť k ťažkému poraneniu alebo usmrteniu osôb.

- Aby sa zabránilo nehodám, musia sa prečítať a dodržiavať základné bezpečnostné pokyny v kapitole Bezpečnosť, pozri kapitolu Bezpečnosť, časť "Základné bezpečnostné pokyny".



VÝSTRAHA!

Vplyvom nedodržiavania bezpečnostných postupov môže dôjsť k ťažkému poraneniu alebo usmrteniu osôb.

- Aby sa zabránilo nehodám, musia sa prečítať a dodržiavať základné bezpečnostné postupy v kapitole Bezpečnosť, pozri kapitolu Bezpečnosť, časť "Bezpečnostné postupy".



POZOR! – Počas pracovného použitia nejazdite dozadu.

Dôsledok: Poškodenia stroja.

Stroj je koncipovaný na jazdu vpred. Pri zapnutom stroji, ktorý sa nachádza v pracovnej polohe, nikdy nejazdite smerom vzad. Najskôr zdvihnite rotory.

9.1 Uvedenie stroja do pracovnej polohy

VÝSTRAHA!
Nebezpečenstvo poranenia vplyvom rotujúcich rotorov

Keď rotory bežia vtedy, keď sa stroj nenachádza v pracovnej polohe, môže dôjsť k poraneniám osôb.

- Stroj neprevádzkujte v sklopenom alebo čiastočne sklopenom stave.

NEBEZPEČENSTVO! – Spustenie stroja dole do pracovnej polohy!

Nebezpečenstvo ohrozenia života, zranenia osôb alebo poškodenia stroja.

- Stroj spúšťajte dole až vtedy, keď je zabezpečené, že v oblasti vyklápania stroja sa nenachádzajú žiadne osoby, zvieratá alebo predmety.
- Zapnite vývodový hriadeľ až potom, keď sa stroj nachádza v pracovnej polohe.

- Stroj odstavte a zaistite, pozri kapitolu Bezpečnosť -> Bezpečnostné postupy, časť "Odstavenie a zaistenie stroja".

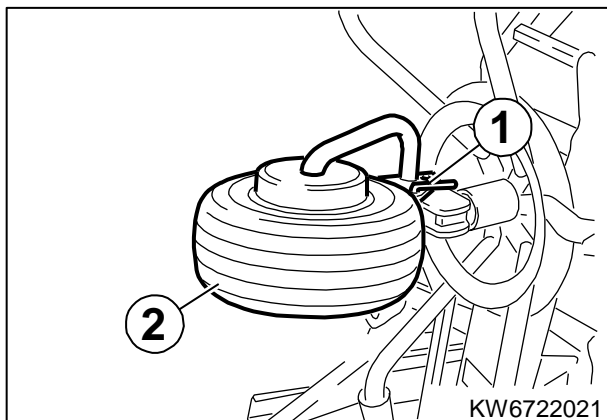

Obr. 17

- Obežné koleso (2) druhého rotora zvnútra vykývnete do pracovnej polohy.
- Zaistíte čapom (1) a sklopnou závlačkou.

Upozornenie

Pri vykývnutí do pracovnej polohy dodržiavajte pozíciu jednotlivých kolies (pozri kap. Nastavenie uhla rozmetávania rotorov).

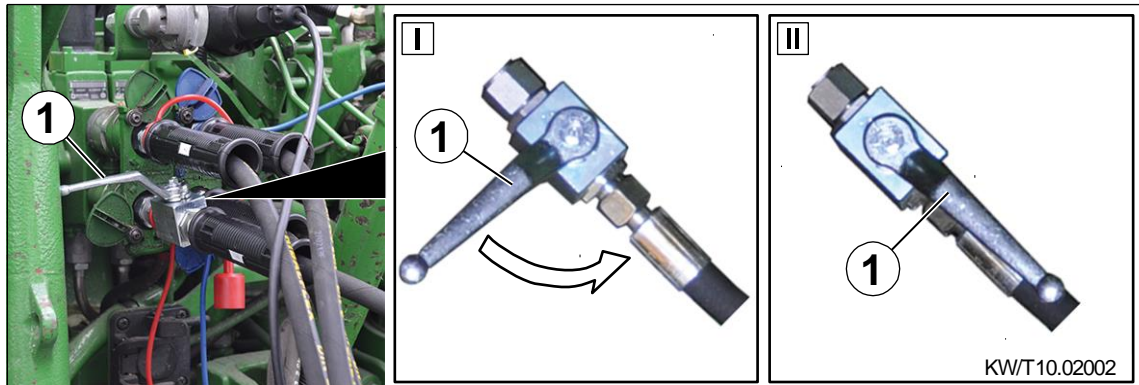

Obr. 18

I) zatvorené

II) otvorené

- Otvorte uzatvárací kohút hydrauliky (1) (pozícia II).
- Ak chcete stroj uviesť do pracovnej polohy, aktivujte dvojčinný riadiaci prístroj (červená 1-).



Upozornenie

Až vtedy, keď sa medzné rozmetávacie zariadenie nachádza v strednej polohe, je poistný ventil otvorený, aby sa stroj mohol uviesť z transportnej polohy do pracovnej polohy a naopak.

9.2 Nastavenie pracovnej výšky hrotov rotora

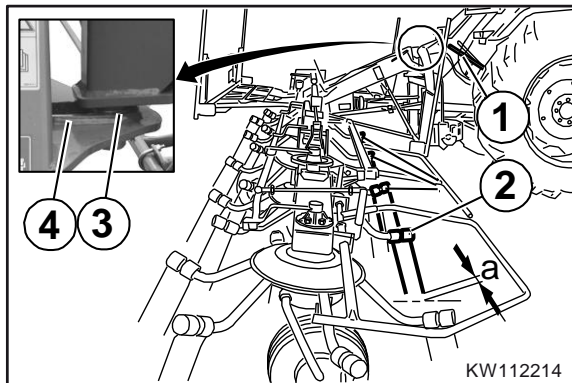

Obr. 19

Nastavenie pracovnej výšky hrotov rotora sa uskutočňuje na hornom tiahle (1).

- Stroj na rovnom a spevnenom podklade uvedte do pracovnej polohy.
- Zadnú hydrauliku nastavte do plávajúcej polohy.
- Horné tiahlo skráťte, resp. predĺžte toľko, aby vzdialenosť "a" predných hrotov (2) od zeme dosahovala cca 2 cm.

Pojazdná kladka (3) nosníka musí dosadať vzadu v profile U (4) trojbodovej konzoly.

Toto nastavenie je základná poloha. V praxi sa musí nastavenie výšky hrotov prispôbiť danostiam.



Upozornenie

Ak sa prestavuje uhol rozmetávania, musí sa skontrolovať nastavenie pracovnej výšky hrotov rotora a musí sa nanovo nastaviť.

9.3 Uvedenie stroja do transportnej polohy



VAROVANIE!

Ak sa stroj prevádzkuje v transportnej polohe, môžu sa osoby zachytiť a ťažko poraniť!

- Stroj nikdy neprevádzkujte v transportnej polohe.



Upozornenie

Až vtedy, keď sa medzné rozmetávacie zariadenie nachádza v strednej polohe, je poistný ventil otvorený, aby sa stroj mohol uviesť z transportnej polohy do pracovnej polohy a naopak.

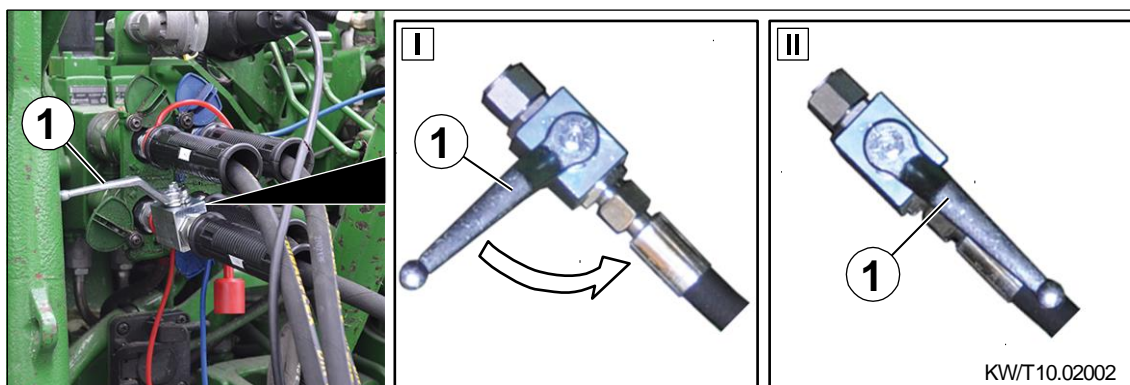

Obr. 20

I) zatvorené

II) otvorené

- Otvorte uzatvárací kohút hydrauliky (1) (pozícia II).
- Ak chcete stroj uviesť do transportnej polohy, aktivujte dvojčinný riadiaci prístroj (červená 1+).
- Zatvorte uzatvárací kohút hydrauliky (pozícia I).

9.4 Pracovné použitie



POZOR! Škody vplyvom nesprávneho nastavenia riadiaceho prístroja/riadiacich prístrojov na traktore.

Dôsledok: Poškodenia stroja.

- Riadiaci prístroj/riadiace prístroja traktora pri pracovnom nasadení nastavte do plávajúcej polohy.
-

Predpoklady pre pracovné nasadenie stroja:

- Stroj sa nachádza v pracovnej polohe alebo polohe na úvrati.
- Zvolený počet otáčok a smer otáčania vývodového hriadeľa sa zhodujú s prípustným počtom otáčok a smerom otáčania stroja.

Široké rozhadzovanie (čechranie)

- Žaté riadky zoberte podľa možnosti medzi rotory.
- Pri ťažkom krmive jazdite s vyšším počtom otáčok a pri nie príliš vysokej jazdnej rýchlosti (strmší uhol rozmetávania).

Ako vodidlo použijete nasledujúce:

- počet otáčok vývodového hriadeľa cca 350 – 450 ot^{/min}
- rýchlosť jazdy cca 4 – 6 km/h

Obracanie

- Čím je krmivo suchšie, tým nižšie voľte počet otáčok vývodového hriadeľa, aby sa zabránilo poškodeniam krmiva.
- Jazdnú rýchlosť (6 – 8 km/h) prispôbte stavu krmiva.
- Pri vlhkom krmive zvolte počet otáčok a rýchlosť ako pri širokom rozmetávaní (plochší uhol rozmetávania).



Upozornenie

Tieto údaje sú smerné hodnoty a musia sa v praxi prispôbiť danostiam.

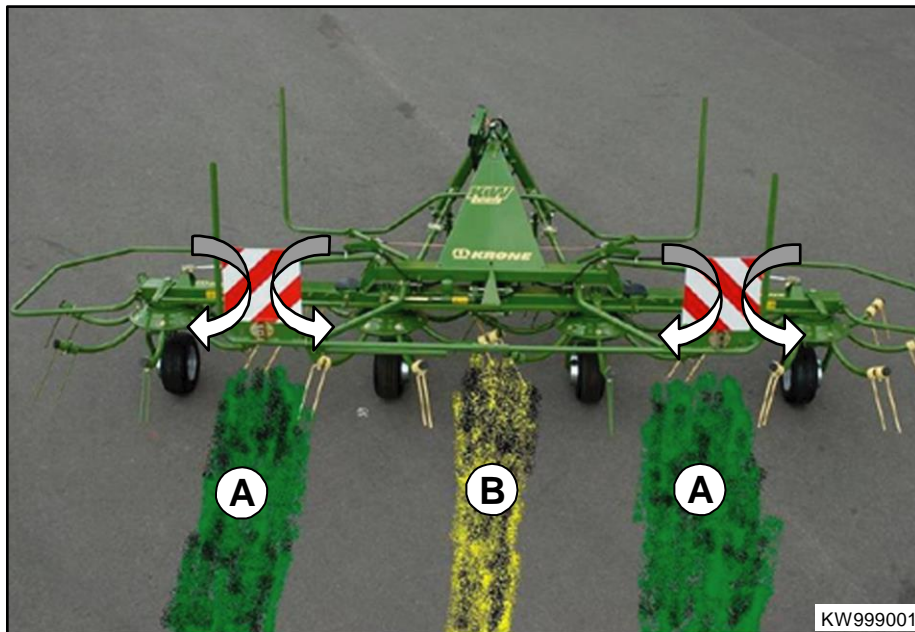

Obr. 21

Cieľové zadanie pre rýchlejšie vysušenie

Cieľom pracovného postupu s obracačom je rovnomernejší obraz rozmetávania. Pritom by malo krmivo ležať za obracačom v rovnomernejšom koberci.

Ak by sa mali počas obracania vytvárať riadky, treba počet otáčok pri:

- Tvorenie zhlukov medzi dozadu sa otáčajúcimi hrotmi (A): Zvýšte počet otáčok,
- Tvorenie zhlukov medzi dopredu sa otáčajúcimi hrotmi (B): Znížte počet otáčok.

**Upozornenie**

Pri tvorení hromád počas obracania treba znížiť rýchlosť.

10 Jazda a transport

**VÝSTRAHA!**

Vplyvom nedodržiavania základných bezpečnostných pokynov môže dôjsť k ťažkému poraneniu alebo usmrteniu osôb.

- Aby sa zabránilo nehodám, musia sa prečítať a dodržiavať základné bezpečnostné pokyny v kapitole Bezpečnosť, pozri kapitolu Bezpečnosť, časť "Základné bezpečnostné pokyny".

**VÝSTRAHA!**

Vplyvom nedodržiavania bezpečnostných postupov môže dôjsť k ťažkému poraneniu alebo usmrteniu osôb.

- Aby sa zabránilo nehodám, musia sa prečítať a dodržiavať základné bezpečnostné postupy v kapitole Bezpečnosť, pozri kapitolu Bezpečnosť, časť "Bezpečnostné postupy".

**VÝSTRAHA!**

Nebezpečenstvo nehody vplyvom nezablokovaných ovládacích ventilov traktora.

Vplyvom nezablokovaných ovládacích ventilov sa môžu neúmyselne aktivovať komponenty stroja. Týmto môže dôjsť k ťažkým nehodám.

- Kvôli zabráneniu tomu, aby sa omylom spustili funkcie, sa riadiace ventily traktora pri prepravných jazdách po ceste musia nachádzať v neutrálnej polohe a musia byť zablokované.

**VÝSTRAHA!**

Nebezpečenstvá pri zatáčaní s priveseným strojom

Pri zatáčaní sa privesený stroj vykyvuje silnejšie ako traktor. Týmto môže dôjsť k nehodám.

- Zohľadnite väčšiu oblasť vyklápania.
- Pri odbočovaní dbajte na osoby, premávku v protismere a prekážky.

10.1 Prípravy na jazdu po ceste

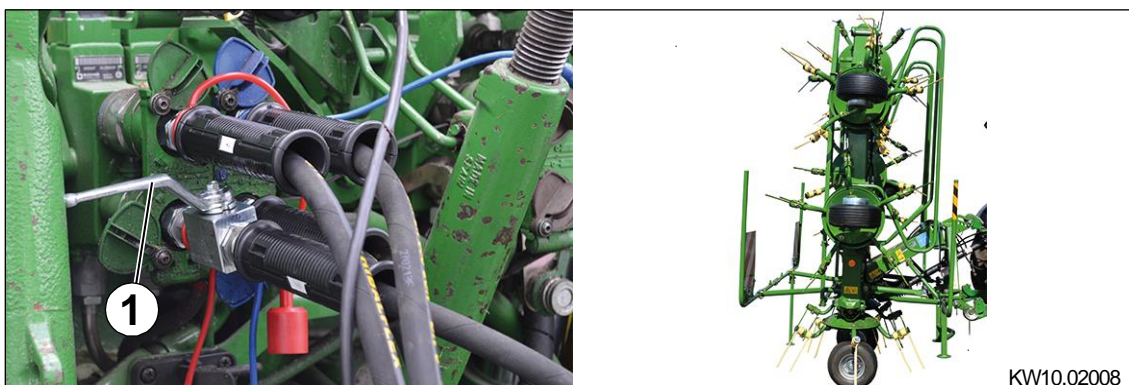

Obr. 22

Pred jazdou po ceste skontrolujte, či

- stroj je úplne a správne zavesený, pozri kapitolu Uvedenie do prevádzky.
- vývodový hriadeľ je vypnutý a rotory dobehli do pokojového stavu.
- sa stroj nachádza v transportnej polohe, pozri kapitolu Obsluha, časť "Uvedenie stroja do transportnej polohy".
- sa všetky hydraulické riadiace prístroje nachádzajú v neutrálnej polohe.
- je uzatvárací kohút (1) zatvorený.
- je prepravná šírka redukovaná, pozri kapitolu Jazda a transport, časť "Zmenšenie prepravnej šírky".
- pri zapnutí "Osvetlenie" funguje osvetľovacie zariadenie.

10.2 Uvedenie stroja do transportnej polohy



Obr. 23

- Medzné rozmetávacie zariadenie uveďte do základnej polohy (jazda v strede).
- Vypnite vývodový hriadeľ.
- Na zdvihnutie vonkajších rotorov do transportnej polohy aktivujte hydraulický riadiaci prístroj (červená 1+), kým sa valce kompletne nezasunú.
- Hydraulické riadiace prístroje uveďte do neutrálnej polohy.
- Zatvorte uzatvárací kohút na hydraulickej hadici.

10.3 Zmenšenie transportnej šírky

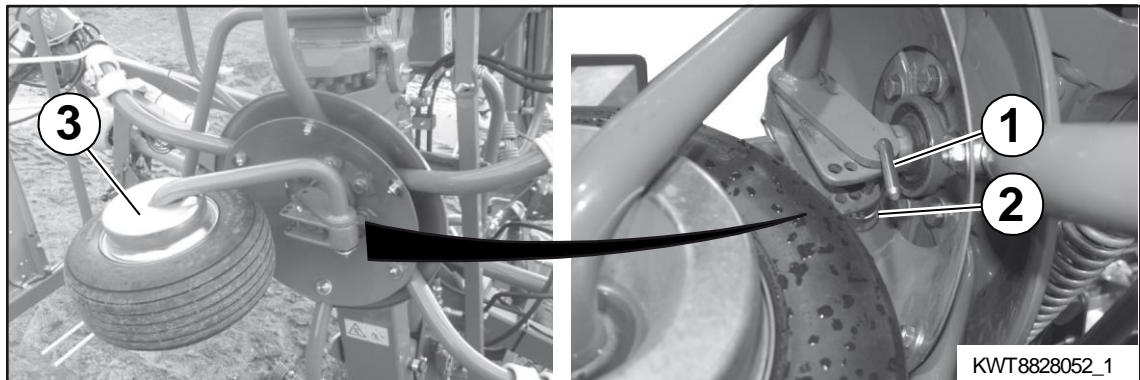

Obr. 24

Na zníženie transportnej šírky (< 3 m):

- Obežné koleso (3) druhého rotora zvnútra vykývnete do transportnej polohy dopredu.
- Zaistíte čapom (1) a sklopnou závlačkou (2).

10.4 Jazda na kopci

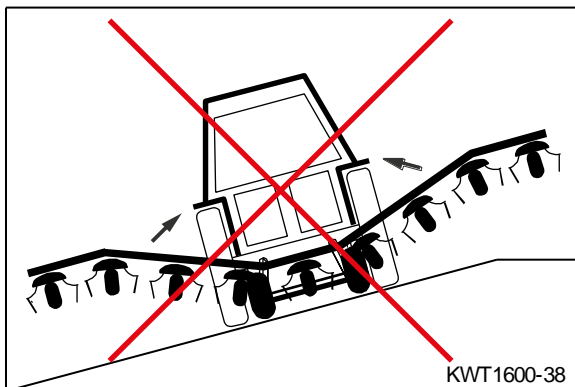

Obr. 25

- Pokým sa stroj nasadzuje priečne vzhľadom na svah, neuvádzajte výložníkové ramená z pracovnej do transportnej polohy, resp. z transportnej do pracovnej polohy.

10.5 Odstavenie stroja



VÝSTRAHA!

Nebezpečenstvo poranenia vplyvom odvalenia nezaisteného stroja!

Keď stroj po odstavení nie je zaistený proti odvaleniu, jestvuje nebezpečenstvo poranenia osôb vplyvom nekontrolovaného odvalenia sa stroja.

- Stroj zabezpečte podkladacími klinmi proti samovoľnému pohybu.

Podperná noha vpredu

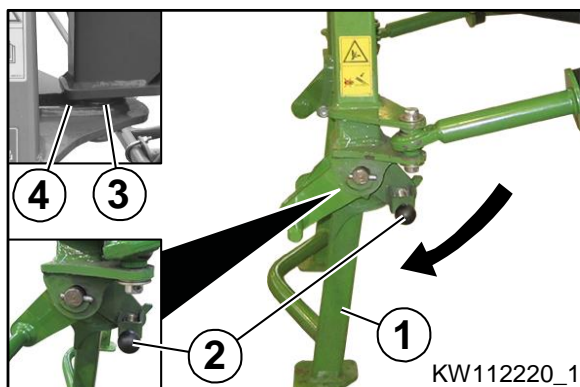

Obr. 26

- Vytiahnite čap (1).
- Prednú podpernú nohu (2) sklápajte nadol, až kým podperná noha nie je zablokovaná odpruženým čapom (1). Dbajte na to, aby pojazdová kladka nosníka (3) dosadala vzadu v profile U (4) trojbodovej konzoly.
- Spustite spodné tiahla dole a odpojte ich od stroja.
- Zabezpečte, aby čap (1) na zaistenie podpernej nohy bol zaklapnutý.

Podperná noha vzadu

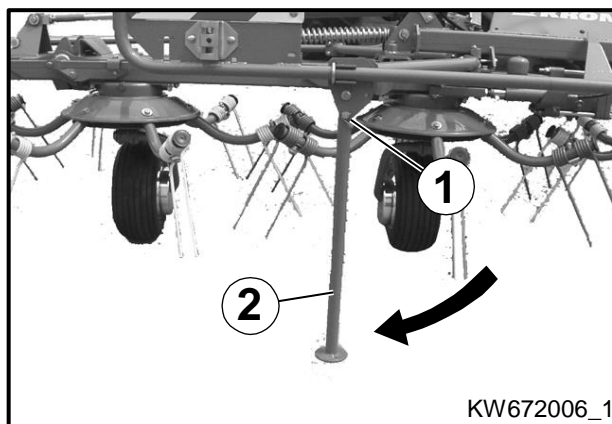

Obr. 27

Predpoklad:

- Stroj sa nachádza v pracovnej polohe, pozri kapitolu Obsluha, časť "Uvedenie stroja do pracovnej polohy".
- Zadnú odstavňú podperu (2) sklopte nadol a zaistíte sklopnou zástrčkou (1).

**Upozornenie**

Prídržné reťaze ochranných rúrok v žiadnom prípade nevyužívajte na zavesenie kĺbového hriadeľa.

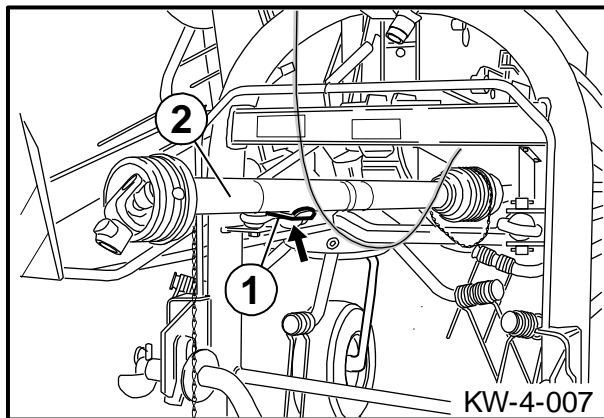

Obr.28

- Uvoľnite prídržnú reťaz, stiahnite kĺbový hriadeľ (2) a odložte ho na držiak kĺbového hriadeľa (1).
- Hydraulickú hadicu odpojte z traktora, nasadte ochrannú krytku.
- Stroj odpojte od traktora.

11 Nastavenia



VÝSTRAHA!

Vplyvom nedodržiavania základných bezpečnostných pokynov môže dôjsť k ťažkému poraneniu alebo usmrteniu osôb.

- Aby sa zabránilo nehodám, musia sa prečítať a dodržiavať základné bezpečnostné pokyny v kapitole Bezpečnosť, pozri kapitolu Bezpečnosť, časť "Základné bezpečnostné pokyny".



VÝSTRAHA!

Vplyvom nedodržiavania bezpečnostných postupov môže dôjsť k ťažkému poraneniu alebo usmrteniu osôb.

- Aby sa zabránilo nehodám, musia sa prečítať a dodržiavať základné bezpečnostné postupy v kapitole Bezpečnosť, pozri kapitolu Bezpečnosť, časť "Bezpečnostné postupy".



VÝSTRAHA! – Práce v oblasti hrotov rotora!

Poranenia očí vplyvom hrotov rotora.

- Pri prácach v oblasti hrotov rotora noste ochranné okuliare.

11.1 Nastavenie uhla rozmetávania rotorov

**Upozornenie**

- Nastavenie uhla rozmetávania hrotov rotora sa musí prispôbiť danostiam pôdy a rozmetávaného materiálu.
- Uskutoční sa na obežných kolesách stroja.

Predpoklad:

- Stroj sa nachádza v pracovnej polohe so zľahka nadvihnutým nosníkmi rotorov (<20 cm) a uzatváracie kohúty sú zatvorené.

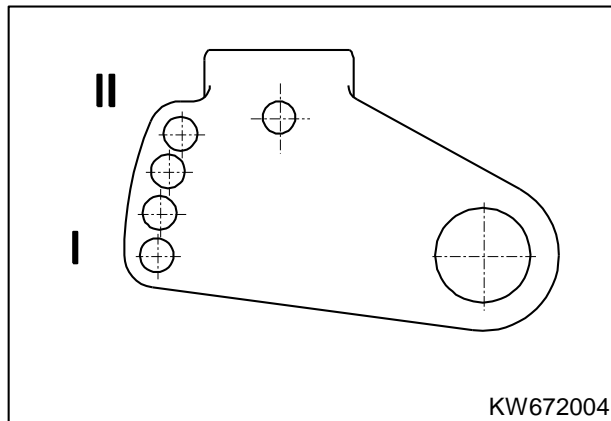

Obr. 29

Ako základ pre nastavenie uhla rozmetávania platí:**Plochší uhol rozmetávania II:**

- Veľká zachytávaná šírka
- Kratší materiál
- Široko ležiaci materiál
- Krmivo s obsahom vlhkosti menej ako 40 %

Strmší uhol rozmetávania I:

- Vysoká odhadzovaná šírka
- Dlhý materiál
- Pri žatých riadkoch lepší rozmetávací účinok
- Siláž
- Krmivo s obsahom vlhkosti viac ako 40 %

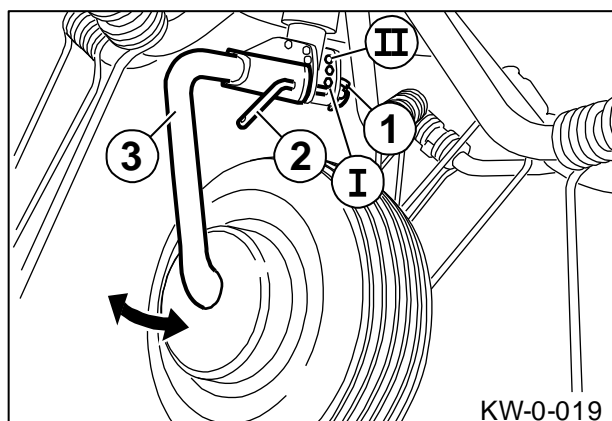

Obr. 30

Nastavenie:

1. Odstráňte sklopnú závlačku (1) a vytiahnite čap (2).
2. Nosič kolesa (3) dostaňte do zvolenej polohy medzi polohou I a polohou II.
3. Čap znova zasuňte a zabezpečte sklopnou závlačkou.

Čap v smere I = strmší uhol rozmetávania
 Čap v smere II = plochší uhol rozmetávania

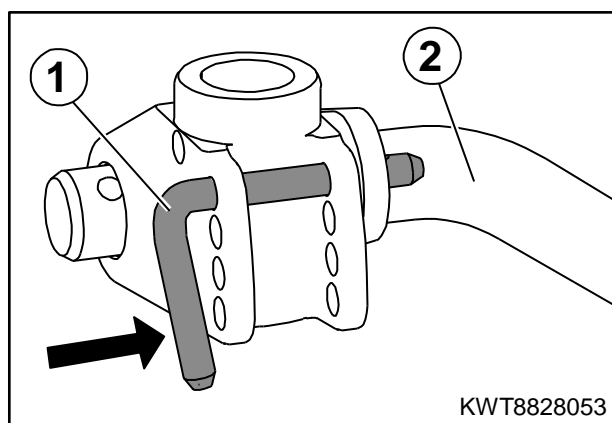

Obr. 31



Upozornenie

Vonkajší čap (1) sa musí vždy zaviesť od nápravového bloku do smeru ramena kolesa (2).

11.2 Medzné rozmetávacie zariadenie

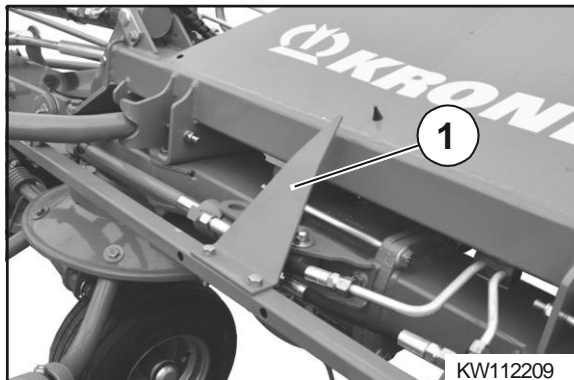

Obr. 32

- Aktiváciou ovládacieho ventilu na traktore nastavte medzné rozmetávacie zariadenie.

Ukazovateľ (1) ukazuje nastavenie jazdných kolies podvozku.



Upozornenie

Aby sa zaťaženie na obežných kolesách udržiavalo tak malé, ako je to možné, malo by sa pri nastavenom medznom rozmetávacom zariadení zabrániť jazde do príliš úzkych zákrut.

11.3 Tlmič kolísavého pohybu

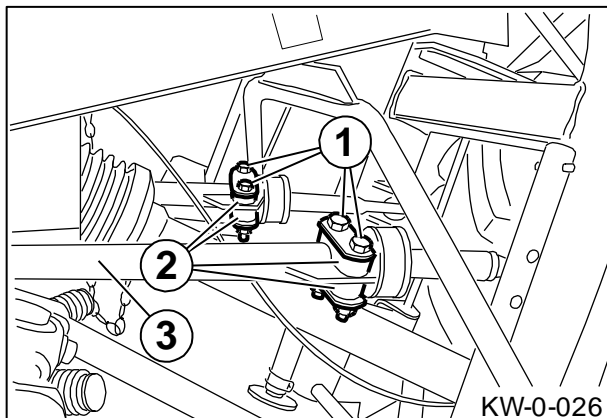

Obr.33

Pri strojoch s veľkými pracovnými šírkami môže dôjsť na nerovnom podklade k rozkmitaniu stroja. Tento efekt sa dá potlačiť silným predpäťím tlmičov kolísavého pohybu.

Predpätie tlmičov kolísavého pohybu:

- Silnejšie pritiahnite skrutky (1) trecích kotúčov (2) na rúrach tlmičov kolísavého pohybu (3).



Upozornenie

Trecie kotúče nepredpínajte nadmerne silno, aby sa tlmiče kolísavého pohybu nezablokovali!

11.4 Nastavenie hrotov

Predpoklad:

- Stroj sa nachádza v pracovnej polohe, pozri kapitolu Obsluha, časť "Uvedenie stroja do pracovnej polohy".
- Stroj odstavte a zaistite, pozri kapitolu Bezpečnosť -> Bezpečnostné postupy, časť "Odstavenie a zaistenie stroja".

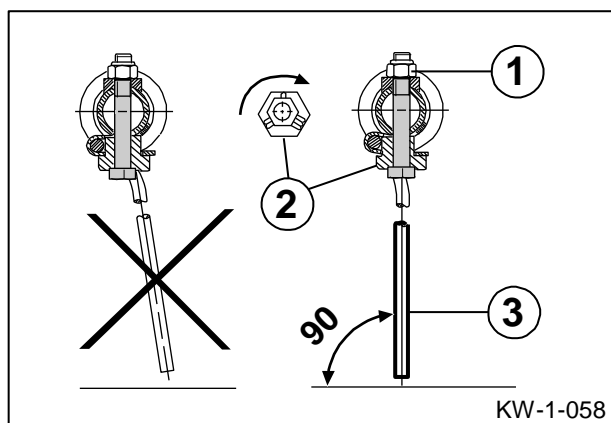

Obr. 34

Hroty (3) musia byť vycentrované zvislo k podkladu. Nastavenie hrotov sa môže zmeniť otočením výstredníka.

Na nastavenie:

- Uvoľnite upevňovaciu skrutku (1).
- Výstredník (2) otočte o jeden stupeň ďalej.
- Upevňovaciu skrutku dotiahnite s 95 Nm.

11.5

Výmena kolies

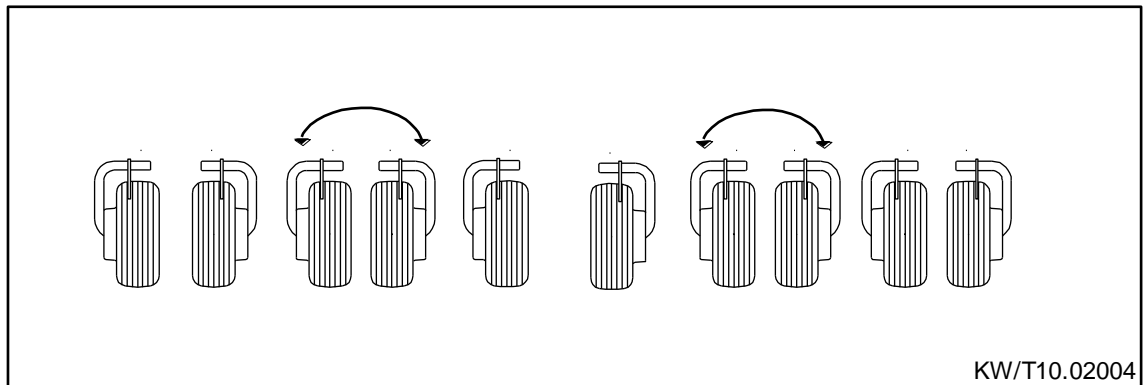

Obr. 35

Ak sa na ramenách kolies usadzuje krmivo, mali by sa kolesá vymeniť podľa obrázku.

**Oznámenie**

Dve vnútorné a štyri vonkajšie kolesá sa musia ponechať na ich pozícií.

12 Údržba



VÝSTRAHA!

Vplyvom nedodržiavania základných bezpečnostných pokynov môže dôjsť k ťažkému poraneniu alebo usmrteniu osôb.

- Aby sa zabránilo nehodám, musia sa prečítať a dodržiavať základné bezpečnostné pokyny v kapitole Bezpečnosť, pozri kapitolu Bezpečnosť, časť "Základné bezpečnostné pokyny".



VÝSTRAHA!

Vplyvom nedodržiavania bezpečnostných postupov môže dôjsť k ťažkému poraneniu alebo usmrteniu osôb.

- Aby sa zabránilo nehodám, musia sa prečítať a dodržiavať základné bezpečnostné postupy v kapitole Bezpečnosť, pozri kapitolu Bezpečnosť, časť "Bezpečnostné postupy".

12.1 Náhradné diely



Výstraha! - Používanie nepovolených náhradných dielov.

Dôsledok: Riziko ohrozenia života, ťažké úrazy a strata nároku na záruku, ako aj zrušenie ručenia.

- Používajte iba originálne náhradné diely KRONE a príslušenstvo autorizované výrobcom. Použitie náhradných dielov, príslušenstva alebo prídavných prístrojov, ktoré nevyrobila, neoverila alebo neschválila spoločnosť KRONE má za následok zrušenie ručenia za škody z toho vyplývajúce.



Upozornenie

Aby bola zaručená bezchybná prevádzka stroja a aby sa znížilo opotrebovanie, musia sa dodržať určité intervaly údržby a ošetrovania. K tomu patria o.i. čistenie, mazanie konštrukčných dielov a komponentov tukom a olejom.

12.2 Tabuľka údržby

Údržbové práce	Interval údržby					
	Jednorazovo po 10 hodinách	Pred začiatkom sezóny	Každých 10 hodín, avšak minimálne 1 x denne	Jednorazovo po 50 hodinách	Každých 50 hodín	Každých 1000 hektárov
Prevodovka rotora						
Bezúdržbová (namazaná na celú dobu životnosti)						
Hlavná prevodovka						
Kontrola hladiny oleja		X				
Výmena oleja						X
Pneumatiky						
Vizuálna kontrola pneumatík na prítomnosť zárezov a prasklín		X				
Kontrola tlaku pneumatík	X	X			X	
Matice kolies	X				X	
Dotiahnutie skrutiek / matíc						
Všetky skrutky	X	X			X	
Skrutky na hrotoch	X	X			X	

12.3 Úťahovacie momenty

12.3.1 Metrické závitové skrutky s normálnym závitom



UPOZORNENIE

Tabuľka neplatí pre zápusťné skrutky s vnútorným šesťhranom, keď sa zápusťná skrutka uťahuje prostredníctvom vnútorného šesťhranu.

Úťahovací moment v Nm (pokiaľ nie je udávané inak)

A	Trieda pevnosti			
	5.6	8.8	10.9	12.9
	Úťahovací moment (Nm)			
M4		3,0	4,4	5,1
M5		5,9	8,7	10
M6		10	15	18
M8		25	36	43
M10	29	49	72	84
M12	42	85	125	145
M14		135	200	235
M16		210	310	365
M20		425	610	710
M22		571	832	972
M24		730	1050	1220
M27		1100	1550	1800
M30		1450	2100	2450

A = veľkosť závitú
(Trieda pevnosti je uvedená na hlave skrutky)

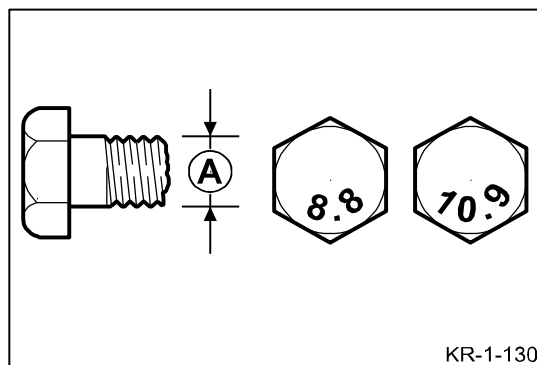

KR-1-130

12.3.2 Metrické závitové skrutky s jemným závitom

Uťahovací moment v Nm (pokiaľ nie je udávané inak)

A	Trieda pevnosti			
	5.6	8.8	10.9	12.9
	Uťahovací moment (Nm)			
M12x1,5		88	130	152
M14x1,5		145	213	249
M16x1,5		222	327	382
M18x1,5		368	525	614
M20x1,5		465	662	775
M24x2		787	1121	1312
M27x2		1148	1635	1914
M30x1,5		800	2100	2650

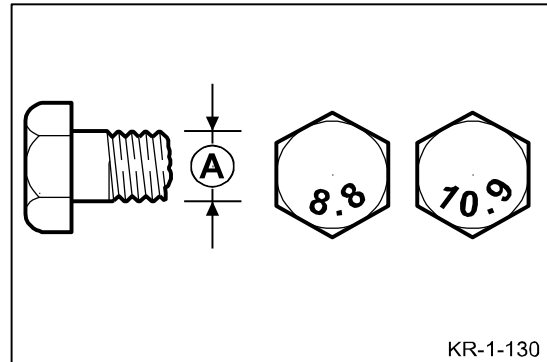
 A = veľkosť závitú
 (Trieda pevnosti je uvedená na hlave skrutky)

12.3.3 Metrické závitové skrutky so zapustenou hlavou a vnútorným šesťhranom

UPOZORNENIE

Tabuľka platí iba pre skrutky so zápusťou hlavou s vnútorným šesťhranom a metrickým závitom, ktoré sa uťahujú prostredníctvom vnútorného šesťhranu.

Uťahovací moment v Nm (pokiaľ nie je udávané inak)

A	Trieda pevnosti			
	5.6	8.8	10.9	12.9
	Uťahovací moment (Nm)			
M4		2,5	3,5	4,1
M5		4,7	7	8
M6		8	12	15
M8		20	29	35
M10	23	39	58	67
M12	34	68	100	116
M14		108	160	188
M16		168	248	292
M20		340	488	568

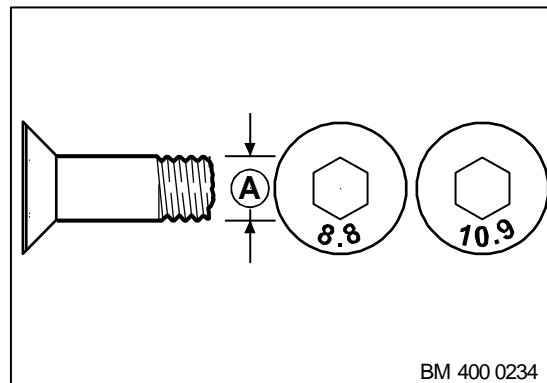
 A = veľkosť závitú
 (Trieda pevnosti je uvedená na hlave skrutky)

12.3.4 Uťahovacie momenty pre uzatváracie skrutky a odvzdušňovacie ventily na prevodovkách

**UPOZORNENIE**

Uťahovacie momenty platia iba pre montáž uzatváracích skrutiek, kontrolných okienok, vetracích/odvzdušňovacích filtrov a odvzdušňovacích ventilov v prevodovkách s liatinovými, hliníkovými a oceľovými telesami. Pod pojem uzatváracie skrutky spadajú všetky výpustné skrutky, kontrolné skrutky a vetracie a odvzdušňovacie filtre.

Tabuľka platí iba pre uzatváracie skrutky s vonkajším šesťhranom v spojení s medeným tesniacim krúžkom a odvzdušňovacími ventilmi z mosadze s tvarovaným tesniacim krúžkom.

Závit	Uzatváracia skrutka a kontrolné okienko s medeným krúžkom*) Vetrací/odvzdušňovací filter z ocele		Odvzdušňovací ventil z mosadze Vetrací/odvzdušňovací filter z mosadze	
	z ocele a liatiny	z hliníka	z ocele a liatiny	z hliníka
	Maximálny uťahovací moment (Nm) ($\pm 10\%$)			
M10x1			8	
M12x1,5			14	
G1/4"			14	
M14x1,5			16	
M16x1,5	45	40	24	24
M18x1,5	50	45	30	30
M20x1,5			32	
G1/2"			32	
M22x1,5			35	
M24x1,5			60	
G3/4"			60	
M33x2			80	
G1"			80	
M42x1,5			100	
G1 1/4"			100	

*) Medené krúžky vždy vymeňte

12.4 Odlišný krútiaci moment



Upozornenie

V prípade všetkých ďalších skrutkových spojení na stroji pozri kapitolu Údržba, časť "Uťahovacie momenty".

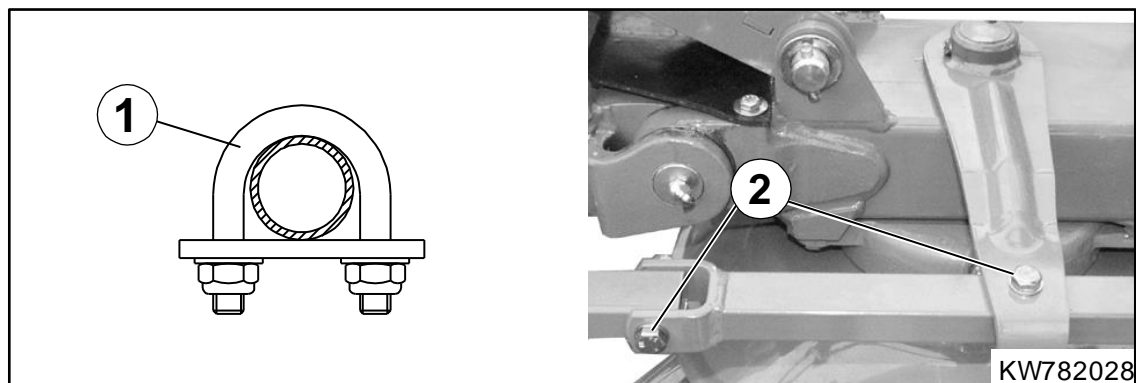
Skrutky/matice	M_A (Nm)
Hroty (3)	95
U-strmeň (1) na kotúčoch	15
Ovládacie sútyčie (2)	20

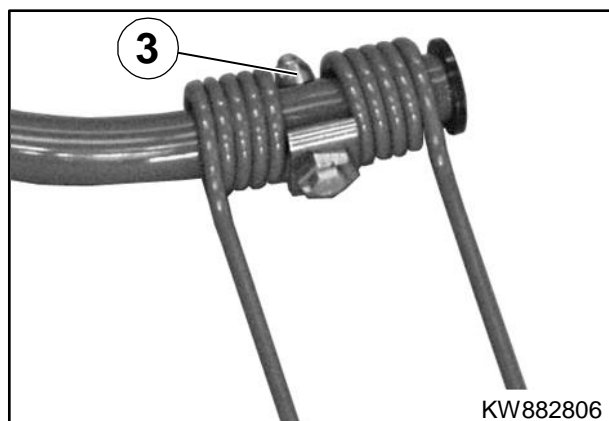

Obr. 36



Obr. 37

13 Údržba – mazanie



VÝSTRAHA!

Vplyvom nedodržiavania základných bezpečnostných pokynov môže dôjsť k ťažkému poraneniu alebo usmrteniu osôb.

- Aby sa zabránilo nehodám, musia sa prečítať a dodržiavať základné bezpečnostné pokyny v kapitole Bezpečnosť, pozri kapitolu Bezpečnosť, časť "Základné bezpečnostné pokyny".



VÝSTRAHA!

Vplyvom nedodržiavania bezpečnostných postupov môže dôjsť k ťažkému poraneniu alebo usmrteniu osôb.

- Aby sa zabránilo nehodám, musia sa prečítať a dodržiavať základné bezpečnostné postupy v kapitole Bezpečnosť, pozri kapitolu Bezpečnosť, časť "Bezpečnostné postupy".

Predpoklad:

- Stroj sa nachádza v pracovnej polohe, pozri kapitolu Obsluha, časť "Uvedenie stroja do pracovnej polohy".
- Stroj odstavte a zaistite, pozri kapitolu Bezpečnosť -> Bezpečnostné postupy, časť "Odstavenie a zaistenie stroja".

13.1 Miesta mazania na kĺbových hriadeľoch

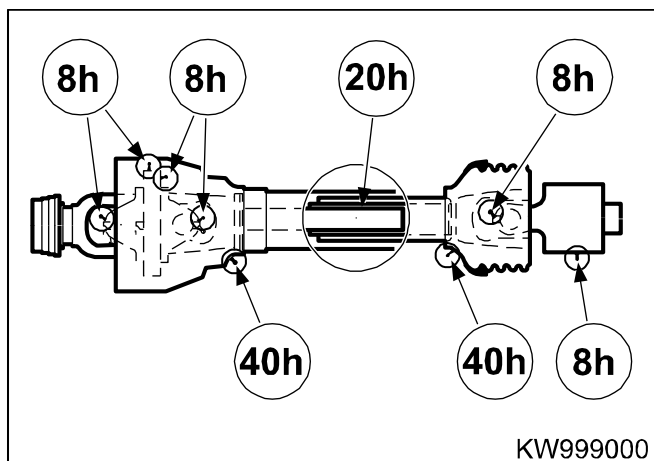

Obr. 38

- Kĺbové hriadele mastite viacúčelovým tukom v intervaloch uvádzaných na obrázku.
- Dbajte na návod na obsluhu výrobcu kĺbového hriadeľa.

13.2

Plán mazania

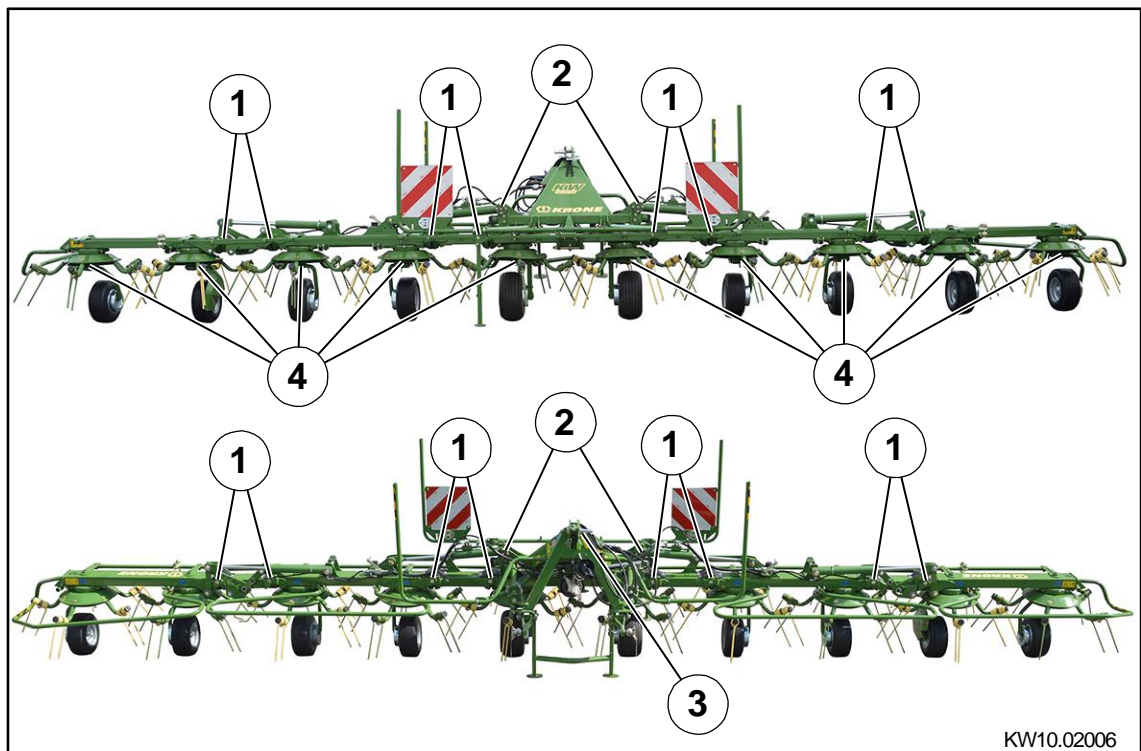

KW10.02006

Obr. 39

Miesta mazania premazávajú sa každých 50 prevádzkových hodín.

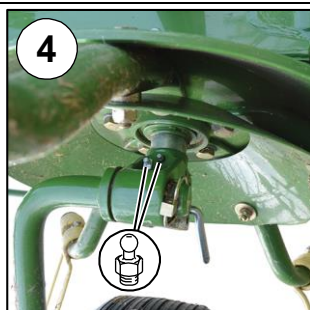
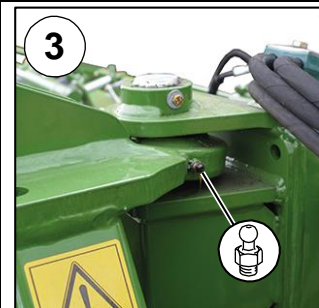
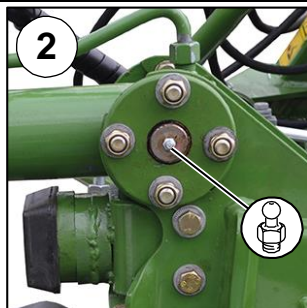
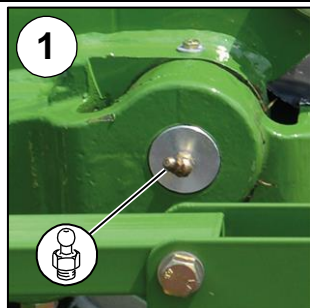

14 Údržba – hydraulika



VÝSTRAHA!

Vplyvom nedodržiavania základných bezpečnostných pokynov môže dôjsť k ťažkému poraneniu alebo usmrteniu osôb.

- Aby sa zabránilo nehodám, musia sa prečítať a dodržiavať základné bezpečnostné pokyny v kapitole Bezpečnosť, pozri kapitolu Bezpečnosť, časť "Základné bezpečnostné pokyny".



VÝSTRAHA!

Vplyvom nedodržiavania bezpečnostných postupov môže dôjsť k ťažkému poraneniu alebo usmrteniu osôb.

- Aby sa zabránilo nehodám, musia sa prečítať a dodržiavať základné bezpečnostné postupy v kapitole Bezpečnosť, pozri kapitolu Bezpečnosť, časť "Bezpečnostné postupy".



VÝSTRAHA! – Hydraulické hadicové potrubia podliehajú starnutiu

Dôsledok: Nebezpečenstvo ohrozenia života alebo ťažké poranenia

Vlastnosti hadíc sa menia na základe tlaku, tepelného zaťaženia a vplyvov UV-žiarenia.

Na hydraulických hadiciach je vytlačený dátum výroby. Takto sa dá stanoviť ich vek bez dlhého hľadania.

Na základe zákona sa vyžaduje, že hydraulické vedenie sa musia vymeniť po uplynutí životnosti šesť rokov.

Na výmenu hadíc používajte iba originálne náhradné diely!

14.1 Schéma zapojenia hydrauliky

Schéma hydraulického obvodu sa nachádza v prílohe.

15 Údržba - prevodovka

**VÝSTRAHA!**

Vplyvom nedodržiavania základných bezpečnostných pokynov môže dôjsť k ťažkému poraneniu alebo usmrteniu osôb.

- Aby sa zabránilo nehodám, musia sa prečítať a dodržiavať základné bezpečnostné pokyny v kapitole Bezpečnosť, pozri kapitolu Bezpečnosť, časť "Základné bezpečnostné pokyny".

**VÝSTRAHA!**

Vplyvom nedodržiavania bezpečnostných postupov môže dôjsť k ťažkému poraneniu alebo usmrteniu osôb.

- Aby sa zabránilo nehodám, musia sa prečítať a dodržiavať základné bezpečnostné postupy v kapitole Bezpečnosť, pozri kapitolu Bezpečnosť, časť "Bezpečnostné postupy".

**Upozornenie**

Kontrolu hladiny oleja a výmenu oleja vykonávajte vo vodorovnej polohe stroja!

Interval pre kontrolu a výmenu oleja: pozri kapitolu Údržba, časť Tabuľka údržby

Kvalita oleja / množstvo oleja: pozri kapitolu Popis stroja, časť "Prevádzkové materiály"

Likvidácia starého oleja: pozri kapitolu Bezpečnosť, časť "Prevádzkové materiály"

Predpoklad:

- Stroj sa nachádza v pracovnej polohe, pozri kapitolu Obsluha, časť "Uvedenie stroja do pracovnej polohy".
- Stroj odstavte a zaistite, pozri kapitolu Bezpečnosť -> Bezpečnostné postupy, časť "Odstavenie a zaistenie stroja".

**Upozornenie**

Uzatváracie skrutky na prevodovkách pevne pritiahnite predpísanými ťahovacími momentmi, pozri kapitolu Údržba, časť "Ťahovacie momenty pre uzatváracie skrutky a odvzdušňovacie ventily na prevodovkách".

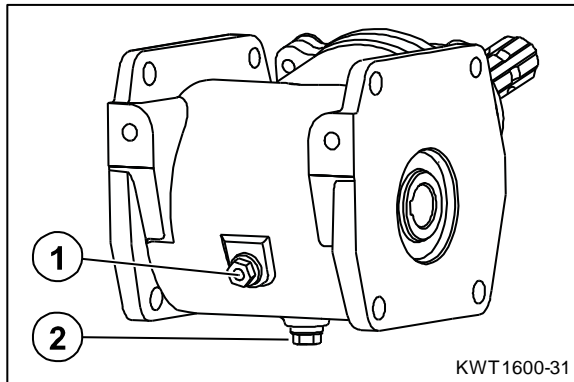

Obr. 40

1) Kontrolná skrutka

2) Skrutka na vypúšťanie oleja

Kontrola hladiny oleja:

- Demontujte kontrolnú skrutku.
- Hladina oleja po kontrolný otvor.

Keď olej siaha po kontrolný otvor:

- Namontujte kontrolnú skrutku, ťahovací moment pozri v kapitole Údržba, časť "Ťahovacie momenty pre uzatváracie skrutky a odvzdušňovacie ventily na prevodovkách".

Keď olej nesiaha po kontrolný otvor:

- Doplníte olej po kontrolný otvor cez kontrolný otvor.
- Namontujte kontrolnú skrutku, ťahovací moment pozri v kapitole Údržba, časť "Ťahovacie momenty pre uzatváracie skrutky a odvzdušňovacie ventily na prevodovkách".

Výmena oleja:

Vytekajúci olej zachyťte do vhodnej nádoby.

- Vyskrutkujte skrutku na vypúšťanie oleja a vypustite olej.
- Vyskrutkujte kontrolnú skrutku.
- Zaskrutkujte a natesno pritiahnite skrutku na vypúšťanie oleja.
- Naplňte nový olej cez kontrolný otvor až po kontrolný otvor.
- Zaskrutkujte a natesno pritiahnite kontrolnú skrutku.

16 Špeciálna výbava



VÝSTRAHA!

Vplyvom nedodržiavania základných bezpečnostných pokynov môže dôjsť k ťažkému poraneniu alebo usmrteniu osôb.

- Aby sa zabránilo nehodám, musia sa prečítať a dodržiavať základné bezpečnostné pokyny v kapitole Bezpečnosť, pozri kapitolu Bezpečnosť, časť "Základné bezpečnostné pokyny".



VÝSTRAHA!

Vplyvom nedodržiavania bezpečnostných postupov môže dôjsť k ťažkému poraneniu alebo usmrteniu osôb.

- Aby sa zabránilo nehodám, musia sa prečítať a dodržiavať základné bezpečnostné postupy v kapitole Bezpečnosť, pozri kapitolu Bezpečnosť, časť "Bezpečnostné postupy".

16.1 Poistka proti strate hrotov

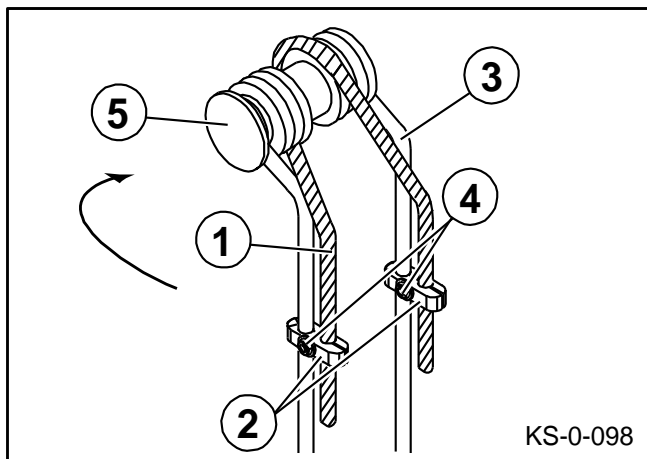

Obr. 41

Montáž poistky proti strate hrotov

Poistka proti strate hrotov pre dvojité hroty pozostáva z:

- lanka
- dvoch svoriek lanka
- každá s dvomi plochými okrúhlymi skrutkami, podložkami a kontramaticami

Lanko (1) so svorkami lanka (2) upevníte na hroty zhrňovača (3).



Upozornenie

Lankosa musí vo vzťahu k smeru otáčania nachádzať za hrotom zhrňovača. Matice (4) svoriek lanka musia smerovať von.

Doplňujúca poistka proti strate hrotov - obj. č.: 153 479 0

16.2

Snímacie koleso vpredu

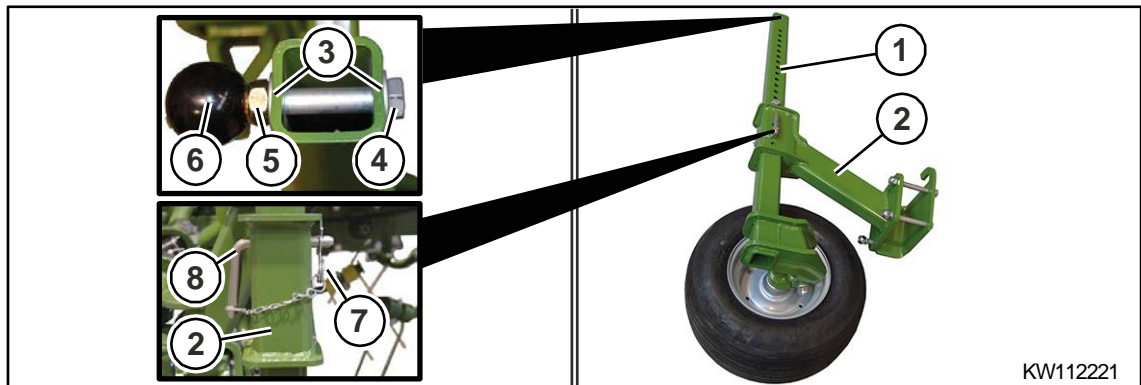

KW112221

Obr. 42

Demontáž držiaka (2)

- Demontujte guľovú hlavu (6) so skrutkou (4), podložkami (3) a maticou (5).
- Vytiahnite pružinovú závlačku (7) a demontujte čap (8).
- Držiak (2) stiahnite zo snímacieho kolesa (1).

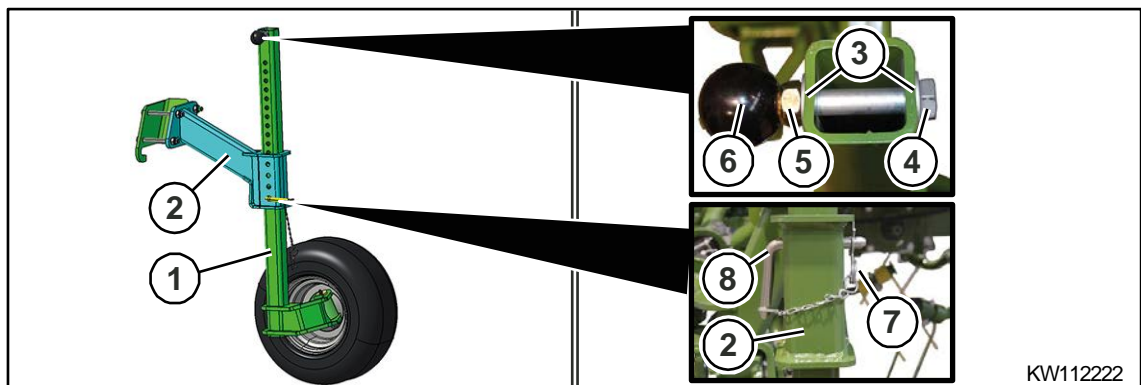

KW112222

Obr. 43

Montáž držiaka (2)

- Držiak (2) nasmerujte ako na obrázku.
- Držiak (2) nasuňte na snímacie koleso (1) a snímacie koleso (1) vyrovnajte ako **vlečené**.
- Čap (8) nasuňte cez otvory držiaka (2) a snímacieho kolesa (1).
- Čap (8) zaistíte pomocou pružnej závlačky (7).
- Guľovú hlavu (6) so skrutkou (4), podložkami (3) a maticou (5) namontujte do najvrchnejšieho otvoru na snímacom kolese (1).

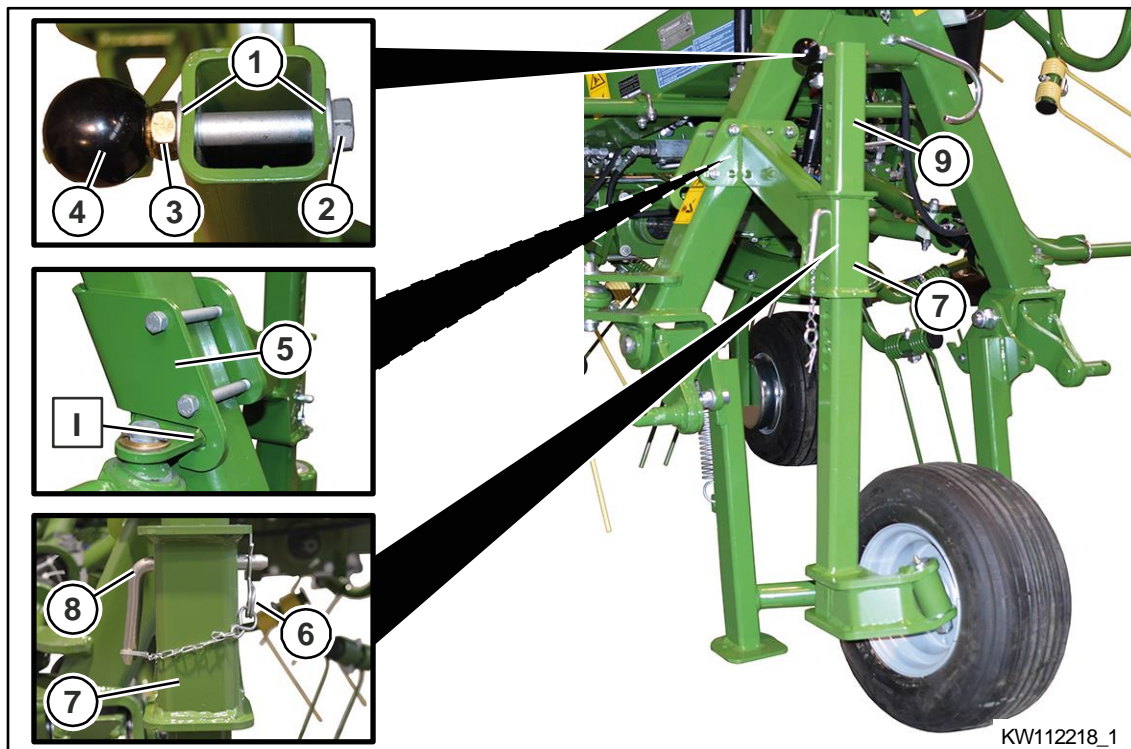

Obr. 44

Montáž snímacieho kolesa (9)

- Upínaciu platňu (5) držiaka snímacieho kolesa (7) namontujte do pozície (I) na trojbodovej konzole.
- Držiak snímacieho kolesa (7) namontujte za použitia upínacej platne (5), skrutiek, podložiek a matíc na trojbodovú konzolu.

Nastavenie pracovnej výšky

- Na nastavenie pracovnej výšky prestavte snímacie koleso (9) v držiaku snímacieho kolesa (7).



POZOR!

Škoda na snímacom kolese v dôsledku vysokého zaťaženia

Keď sa stroj nachádza v pracovnej polohe a horné tiahlo nie je umiestnené v strede v pozdĺžnej diere, môže sa snímacie koleso poškodiť.

- Keď sa stroj nachádza v pracovnej polohe, umiestnite horné tiahlo v strede v pozdĺžnej diere na trojbodovej konzole stroja.
- Aby sa čap na hornom tiahle zaistil proti pretočeniu, namontujte čap v smere jazdy vľavo.

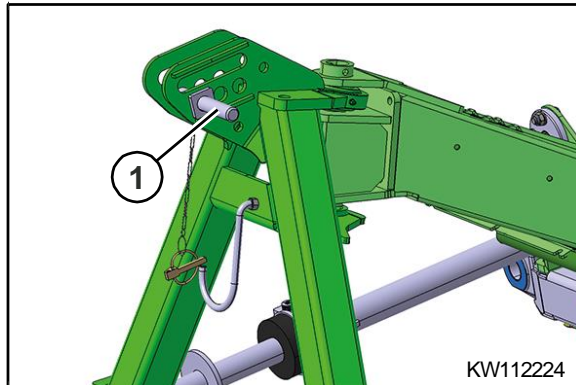

Obr. 45



POZOR!

Škoda na stroji v transportnej polohe v dôsledku kolízie stroja s traktorom

Keď sa stroj nachádza v transportnej polohe a horné tiahlo je umiestnené v pozdĺžnej diere, môže sa chránič stroja zatlačiť do skla traktora.

- Keď sa stroj nachádza v transportnej polohe, umiestnite horné tiahlo do jedného z troch otvorov na trojbodovej konzole stroja.
- Aby sa čap na hornom tiahle zaistil proti pretočeniu, namontujte čap (1) v smere jazdy vľavo.

Odstavenie stroja – pri prevedení "snímacie koleso vpredu"



POZOR!

Škody na stroji v dôsledku neúmyselného pohybu stroja a príliš vysokého zaťaženia

Keď sa stroj odstavi na snímacie koleso a nie na podpernú nohu, môže sa stroj uviesť do pohybu. Okrem toho sa môže poškodiť snímacie koleso v dôsledku príliš vysokého zaťaženia.

- Stroj nikdy neodstavuje na snímacom kolese.
- Stroj odstavte na podpernú nohu.

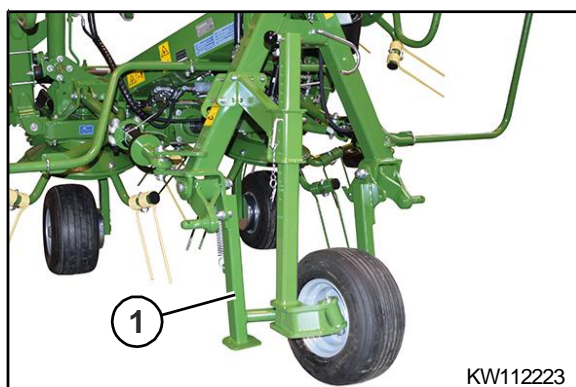

Obr. 46

- Stroj odstavte na podpernú nohu (1).

16.3 Nočná hrabacia prevodovka

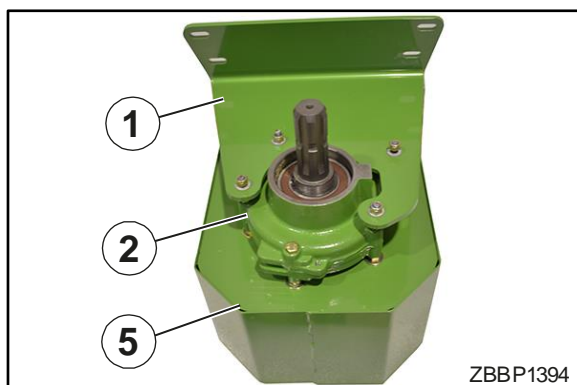

Obr. 47

- Namontujte držiak (1) na nočnú hrabaciu prevodovku (2).
Dbajte na to, aby sa použil správny držiak, pozri prehľad stroja v kapitole "Rozsah príslušenstva".
- Namontujte ochranný kryt kĺbového hriadeľa (5) na nočnú hrabaciu prevodovku (2).

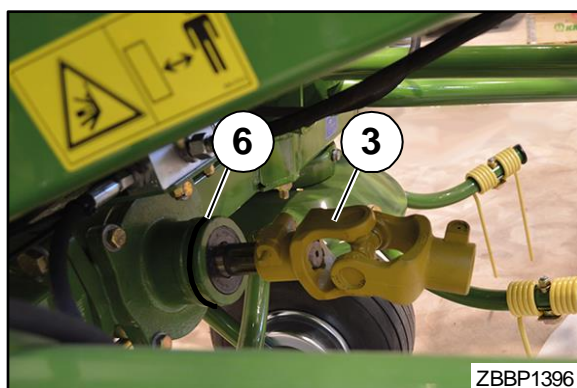

Obr. 48

- Nasadíte o-krúžok (6).
- Nastrčte krížový kĺb (3), až kým nezaklapne poistka.

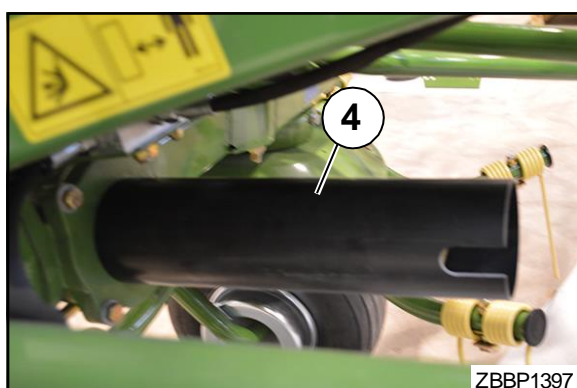

Obr. 49

- Nastrčte rúru (4).

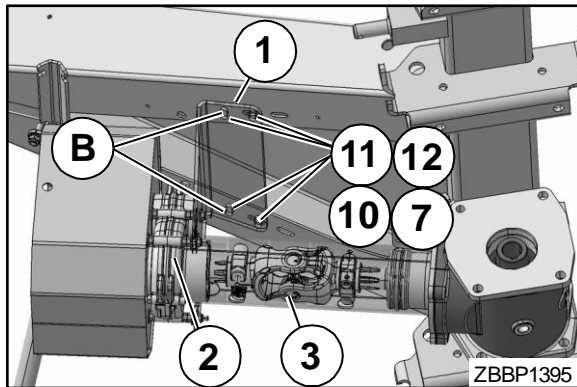

Obr. 50

- Do nosníka vyvrtajte dva otvory (B) Ø 12 mm.
- Nastrčte nočnú hrabaciu prevodovku (2) do krížového kĺbu (3), až kým nezaklapne poistka.
- Namontujte držiak (1) pomocou skrutiek s plochou guľovou hlavou (10), príložiek (7), podložiek (11) a poistných matíc (12).

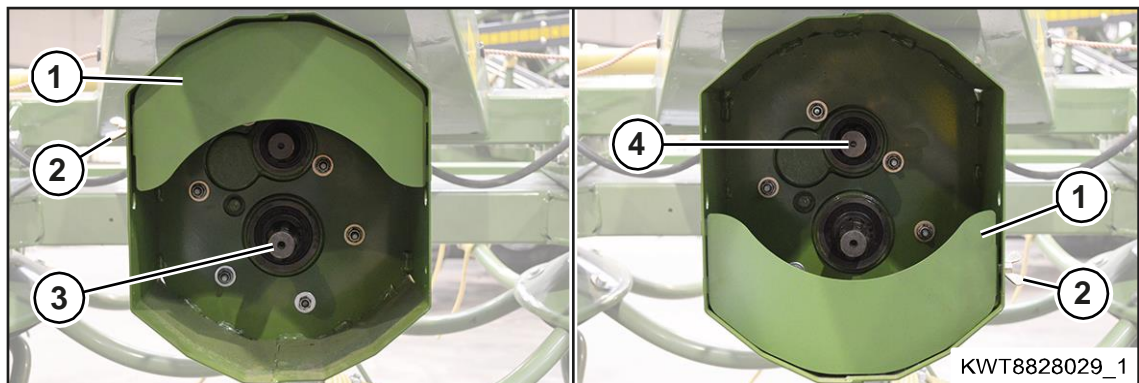

Obr. 51

- Demontujte plech (1) a krídlovú skrutku (2).

Na účely rozmetávania, resp. čechrania:

- Nasuňte kĺbový hriadeľ na dolnú koncovku vývodového hriadeľa (3).
- Namontujte plech (1) pomocou krídlovej skrutky (2) hore na telese.

Na účely nočného hrabania:

- Nasuňte kĺbový hriadeľ na hornú koncovku vývodového hriadeľa (4).
- Namontujte plech (1) pomocou krídlovej skrutky (2) dole na telese.

VAROVANIE! – Nebezpečenstvo poranenia na rotujúcej koncovke vývodového hriadeľa

Rotujúca koncovka vývodového hriadeľa môže zachytením a navinutím vlasov, odevu a končatín spôsobiť ťažké alebo smrteľné poranenia.

- Na voľnej koncovke vývodového hriadeľa musí byť vždy nastrčený ochranný kryt.

16.4 Montáž osvetľovacieho zariadenia

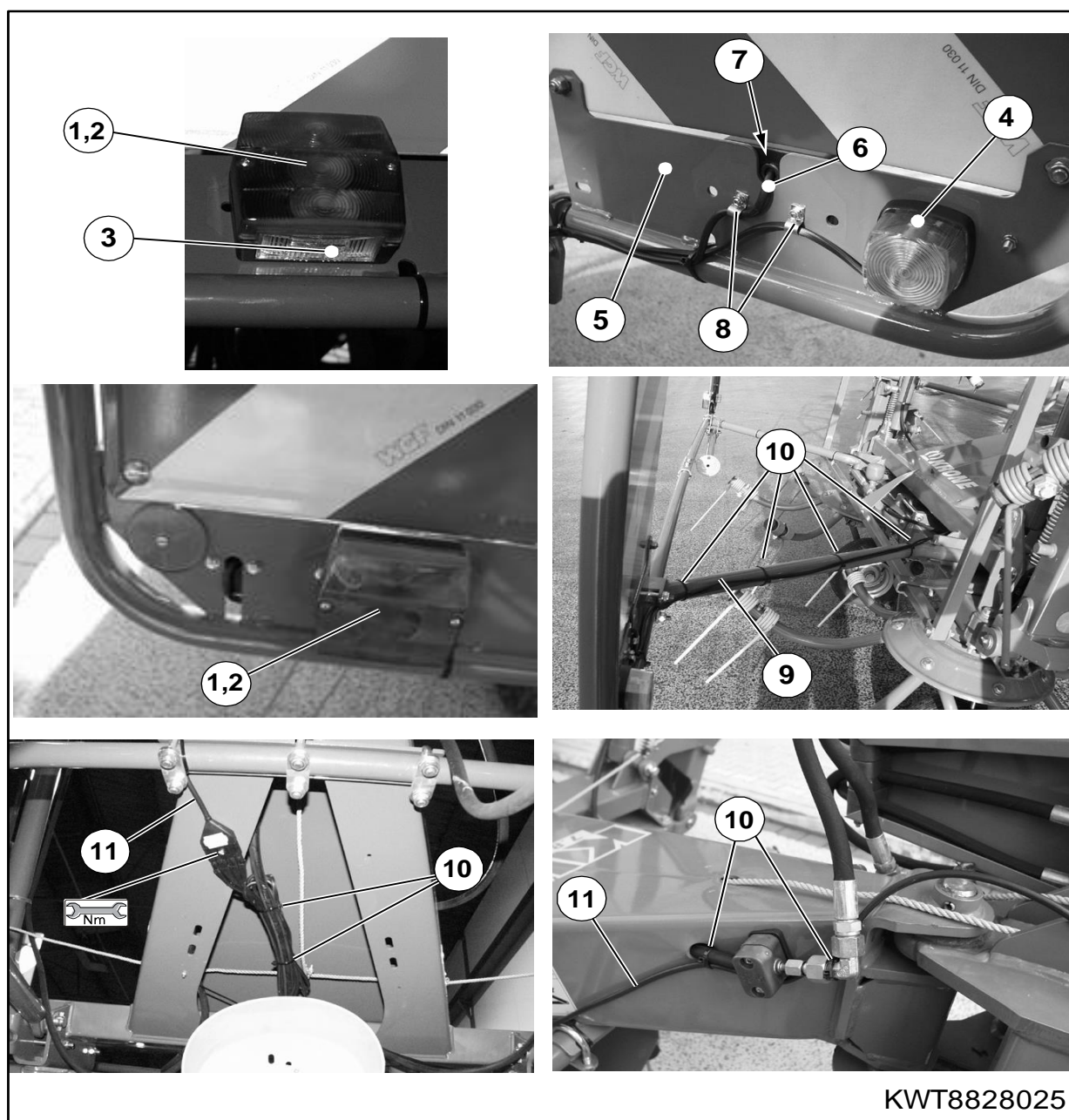

KWT8828025

Obr.52

**Upozornenie**

Ľavé a pravé trojkomorové svetlo (1,2) odlíšite podľa nasledujúcich znakov:

- ľavé trojkomorové svetlo je opatrené bielym (transparentným) krytom (3).
 - pravé trojkomorové svetlo je opatrené čiernym krytom (3).
-

- Namontujte obrysové svetlá (4) na držiakoch výstražných tabúľ (5) (pravá a ľavá strana stroja).
- Elektrické káble (6) trojkomorového sveta (1,2) prived'te zozadu cez štrbinu (7) držiakov výstražných tabúľ (5) (pravá a ľavá strana stroja).
- Namontujte trojkomorové svetlo (1,2) na držiak výstražnej tabule (5).
- Elektrické káble trojkomorového svetla a obrysového svetla zafixujte na držiakoch výstražných tabúľ (5) pomocou káblových spôn (8).
- Elektrické káble osvetľovacieho zariadenia položte pozdĺž na ochrannom ráme (9) až pod nosník a zafixujte pomocou káblových spojok (10).
- Pod nosníkom spojte elektrické káble osvetľovacieho zariadenia s medzikáblom (11).
- Naskrutkujte medzikábel (11) na nosník.
- Medzikábel (11) položte ďalej až k trojbodovej konzole a zafixujte ho pomocou káblových spojok (10).
- Skontrolujte funkciu osvetlenia.

16.5 Ochranný plech pneumatiky

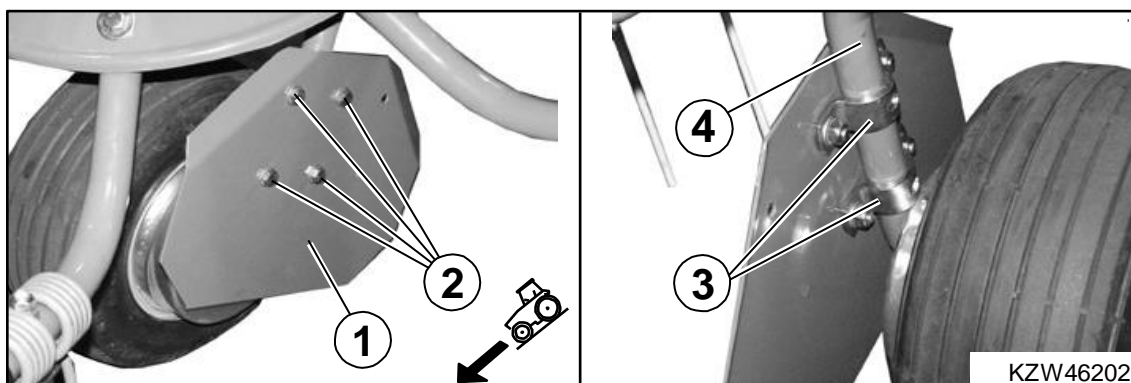

Obr. 53

Namontovanie ochranného plechu (1) :

- Ochranný plech (1) upevnite pútkami (3), skrutkami (2), maticami a podložkami na ramená kolesa (4).

Počet ochranných plechov:

Typ	Počet
KW 10.02/10	6

16.6 Náhradné koleso s držiakom

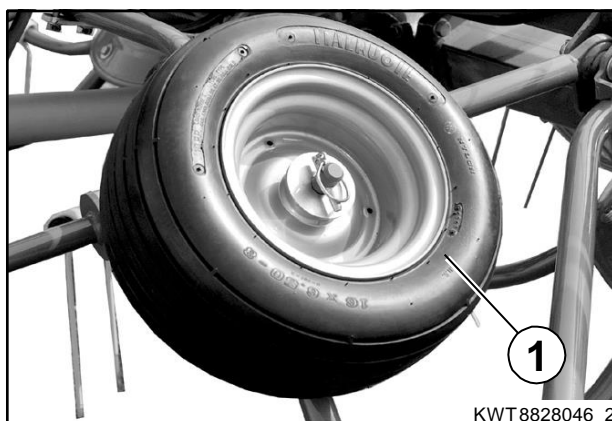

Obr. 54

Náhradné koleso (1) sa dá prostredníctvom priloženého držiaka namontovať na rôzne miesta na stroji.

Náhradné koleso je možné dodať vo veľkosti pneumatiky:

16/6.50 - 8

18/8.50 - 8

16.7 Montáž dlhších spodných riadiacich pák

Upozornenie

Dlhšie spodné riadiace páky (3) sú potrebné vtedy, keď je traktor vybavený širokými pneumatikami alebo krátkymi spodnými riadiacimi pákami.

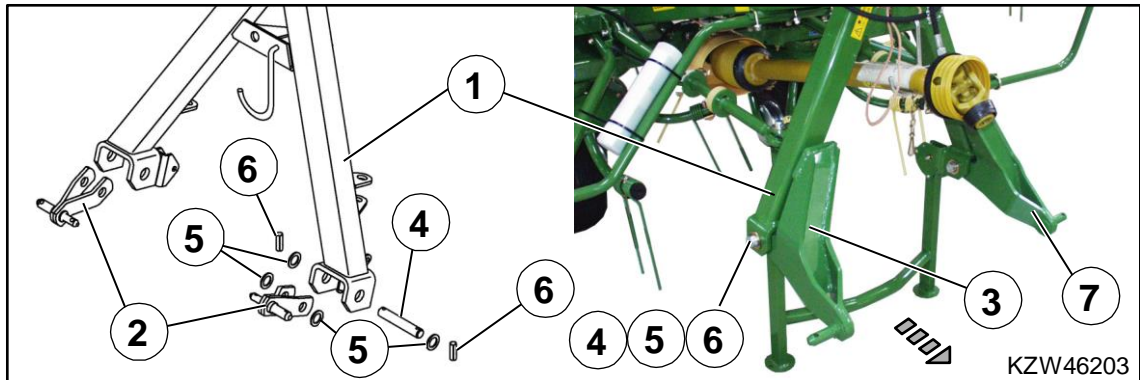

Obr.55

1. Demontáž štandardných spodných riadiacich pák (2) z trojbodovej konzoly (1) (vpravo/vľavo):
 - Obe upínacie puzdra (6) vyrazte z čapu (4) a odstráňte čap (4).
 - Odnímate štandardné spodné riadiace páky (2) a všetky podložky (5).

Upozornenie

Štandardné riadiace páky uschovajte na účely prípadného opätovného použitia.

1. Montáž dlhších spodných riadiacich pák (3) a (7) (vpravo/vľavo) na trojbodovej konzole (1):
 - Spodnú riadiacu páku (3) upevnite pomocou čapu (4) a podložiek (5) na pravej strane trojbodovej konzoly (1).
 - Spodnú riadiacu páku (7) upevnite pomocou čapu (4) a podložiek (5) na ľavej strane trojbodovej konzoly (1).
 - Každý čap (4) zaistíte dvoma upínacími puzdrami (6).

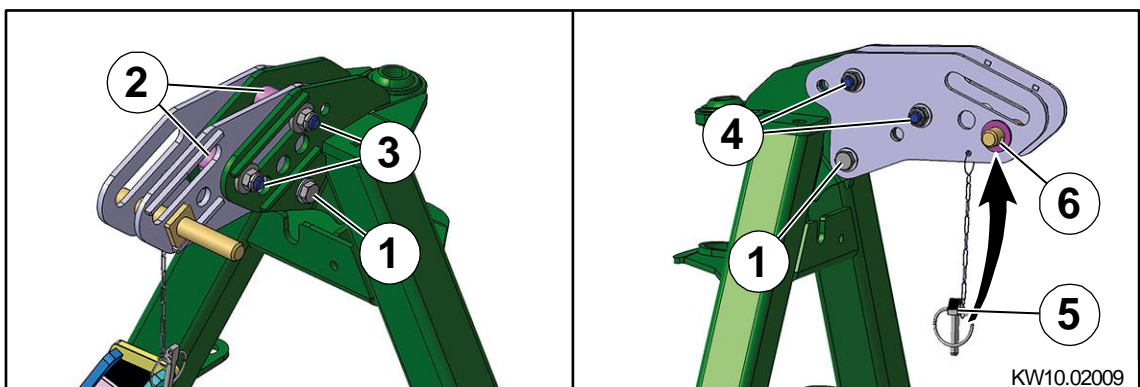

Obr. 56

- Namontujte dosku horného tiahla a dosku vpravo pomocou skrutiek so šesťhrannou hlavou, poistných podložiek a poistných matic (1).
- Namontujte závitové čapy (2).
- Zaistíte závitové čapy v smere jazdy vľavo pomocou poistnej podložky a šesťhrannej matice (3), v smere jazdy vpravo pomocou podložky a šesťhrannej matice (4).
- Nasadíte uzlovú reťaz pomocou sklopnej zástrčky (5) na hornom tiahle.
- Zasuňte čap horného tiahla (6) cez dosky, zaistíte pomocou podložky a sklopnej zástrčky.

16.8 Elektrická obsluha pre medzné rozmetávacie zariadenie

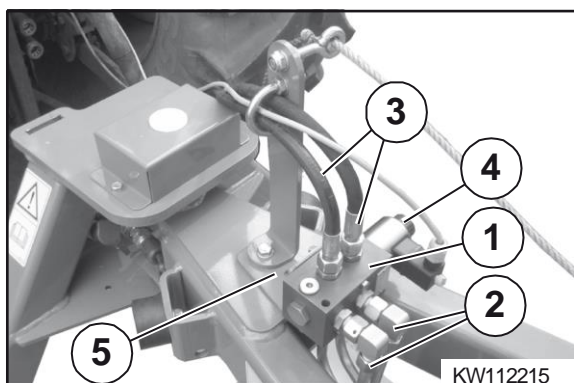

Obr. 57

Na použitie hydraulicky nastaviteľného medzného rozmetávacieho zariadenia pri traktoroch s iba jedným dvojčinným ovládacím ventilom, je možné namontovať elektricky ovládateľný 6/2-cestný ventil (1):

- Uvoľnite hydraulické potrubia (2) zo stroja.
- 6/2-cestný ventil (1) pripojte na hydraulické potrubia (2) a upevnite ich pomocou držiaka (5).
- Prípojné hadice (3) k traktor priskrutkujte na 6/2-cestný ventil (1).

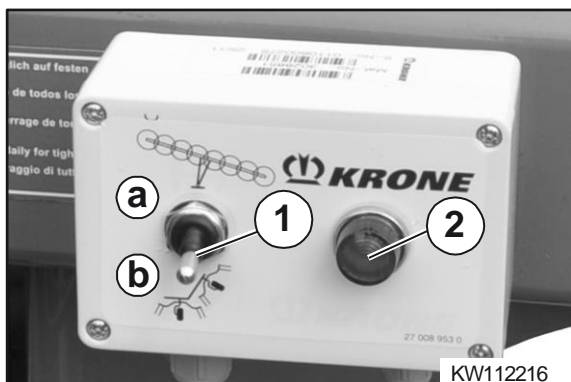

Obr. 58

Sklápací spínač (1) hore v pozícii (a):

- Kontrolka (2) svieti (ventil je zopnutý).
- Medzné rozmetávacie zariadenie je pripravené na ovládanie.

Sklápací spínač (1) dole v pozícii (b):

- Kontrolka (2) nesvieti.
- Prestavenie z pracovnej do transportnej polohy a späť.



Oznámenie

Odblokovanie rámu je počas otáčania kolies hydraulicky zablokované.

Pri výpadku prúdu je možné tieto pracovné kroky vykonať aj prostredníctvom núdzového ručného ovládania (4) (Pri stlačení a otočení je ventil zopnutý).

17 Skladovanie

**VÝSTRAHA!**

Vplyvom nedodržiavania základných bezpečnostných pokynov môže dôjsť k ťažkému poraneniu alebo usmrteniu osôb.

- Aby sa zabránilo nehodám, musia sa prečítať a dodržiavať základné bezpečnostné pokyny v kapitole Bezpečnosť, pozri kapitolu Bezpečnosť, časť "Základné bezpečnostné pokyny".

**VÝSTRAHA!**

Vplyvom nedodržiavania bezpečnostných postupov môže dôjsť k ťažkému poraneniu alebo usmrteniu osôb.

- Aby sa zabránilo nehodám, musia sa prečítať a dodržiavať základné bezpečnostné postupy v kapitole Bezpečnosť, pozri kapitolu Bezpečnosť, časť "Bezpečnostné postupy".

17.1 Na konci žatvy

Pred zazimovaním stroj zvnútra a zvonka dôkladne vyčistiť. Na to sa používa vysokotlakový čistič. Prúd vody nesmerovať priamo na miesta ložísk. Po vyčistení namazať všetky hlavice mazania. Unikajúci tuk z ložísk neutierať. Prstenec tuku vytvára prídavnú ochranu voči vlhkosti. Skontrolujte ľahkosť pohybu všetkých pohyblivých konštrukčných častí, ako napr. vratný valček, kĺby, upínacie valčeky atď. V prípade potreby demontujte, vyčistite a namazané znovu namontujte. Ak je to potrebné, vymeňte za nové diely.

Používajte iba originálne náhradné diely KRONE.

Kĺbový hriadeľ rozložte. Vnútorne rúry a ochranné rúry namažte tukom. Namažte tukom masťacu hlavicu na krížovom kĺbe, ako aj na ložiskách ochranných rúr.

Lekážne miesta opravte, lesklé plochy zakonzervujte prostriedkom proti hrdzaveniu.

Stroj odstavte na suchom mieste, avšak nie v blízkosti umelých hnojív alebo stajní. Lekážne miesta opravte, lesklé plochy zakonzervujte prostriedkom proti hrdzaveniu.

**Pozor!**

Stroj dvíhajte iba vhodným zdvíhacím prostriedkom. Dbajte na to, aby mal zodvihnutý stroj bezpečnú stabilitu.

Na odľahčenie pneumatík stroj nadvihnite. Pneumatiky chráňte voči vonkajším vplyvom ako je olej, tuk, slnečné žiarenie, atď.

Potrebné opravy nechajte urobiť v čase hneď po žatve. Zostavte si zoznam všetkých potrebných náhradných dielov. Na základe neho uľahčíte predajcovi KRONE spracovanie Vašich objednávok a budete mať istotu, že Váš stroj bude na začiatku novej sezóny k dispozícii pripravený na použitie.

17.2 Pred začiatkom novej sezóny

- Pred začiatkom sezóny skontrolujte nastavenie prepravných zablokovaní vpravo a vľavo a, ak treba, uskutočnite nastavenie (pozri kapitolu Nastavenia, časť "Nastavenie prepravných zablokovaní").
- Stroj kompletne nazamať. Tým sa odstráni kondenzovaná voda, ktorá sa prípadne nazbierala v ložiskách.
- Skontrolujte hladinu oleja v prevodovkách a prípadne doplňte.
- Skontrolujte tesnosť hydraulických hadíc a potrubí, prípadne ich vymeňte.
- Skontrolujte tlak vzduchu v pneumatikách, prípadne doplňte.
- Skontrolujte pevné osadenie všetkých skrutiek, prípadne dotiahnite.
- Skontrolujte všetky elektrické spojovacie káble, ako aj osvetlenie, prípadne opravte alebo vymeňte.
- Skontrolujte celé nastavenie stroja, v prípade potreby skorigujte.
- Ešte raz si dôkladne prečítajte prevádzkový návod.



Upozornenie

Používajte oleje a tuky na rastlinnej báze.

18 Likvidácia stroja**18.1 Zlikvidovanie stroja**

Po uplynutí doby životnosti stroja sa musia jednotlivé súčasti stroja riadne zlikvidovať. Treba dbať na aktuálne smernice o likvidácii odpadu špecifické pre danú krajinu a príslušné platné zákony.

Kovové časti

Všetky kovové časti treba odovzdať na miesto recyklácie kovov.

Konštrukčné časti treba pred zošrotovaním zbaviť prevádzkových látok a mazív (prevodový olej, olej z hydraulického systému, ...).

Prevádzkové látky a mazivá treba oddelene odovzdať na ekologickú likvidáciu, resp. recykláciu.

Prevádzkové látky a mazivá

Prevádzkové látky a mazivá (nafta, chladiaca kvapalina, prevodový olej, olej z hydraulického systému, ...) treba odovzdať na miesto likvidácie starého oleja.

Plasty

Všetky plasty treba odovzdať na miesto recyklácie plastov.

Guma

Gumové časti (hadice, pneumatiky, ...) treba odovzdať na miesto likvidácie gummy.

Elektronický šrot

Elektronické konštrukčné časti treba odovzdať na miesto likvidácie elektroodpadu.

Príloha

19 Príloha

19.1 Schéma zapojenia hydrauliky

Schéma hydraulického obvodu sa nachádza v prílohe.

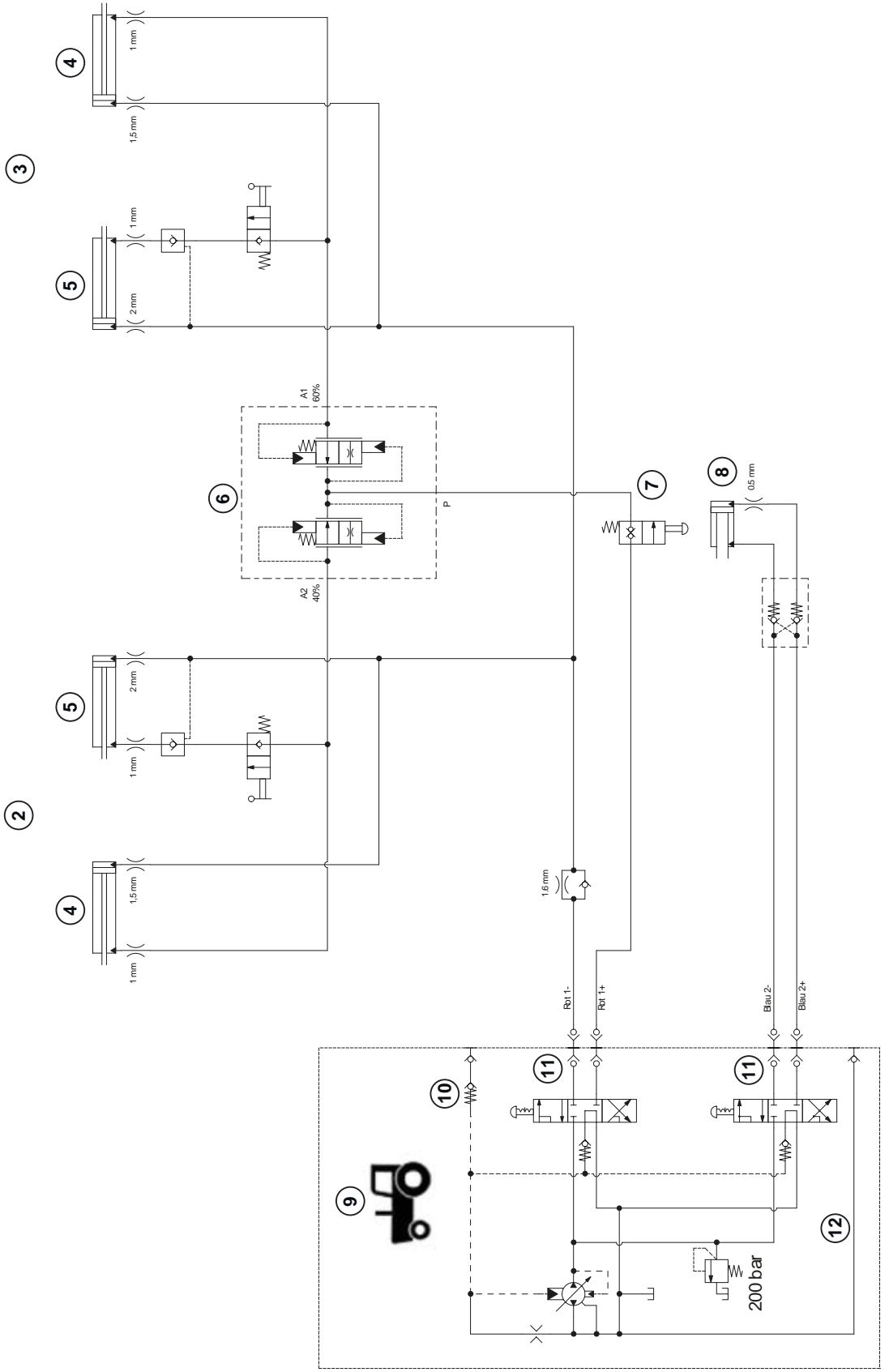
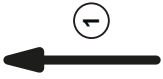

Legenda:

1	Smer jazdy	2	Vľavo
3	Vpravo	4	Vonkajší rotor
5	Vnútorý rotor	6	Prúdový regulačný ventil
7	Uzatvárací ventil	8	Valec medzného rozmetávania
9	Hydraulika traktora	10	LS = Load-Sensing
11	Dvojčinný riadiaci prístroj	12	Vofný spätný prívod

B

Bezpečné odstavenie stroja	19
Bezpečné podloženie zdvihnutého stroja a dielov stroja	23
Bezpečné vykonanie kontroly hladiny oleja, výmeny oleja a filtračného prvku	24
Bezpečnosť	11
Bezpečnosť prevádzky: Technicky bezchybný stav	13
Bezpečnostné nálepky na stroji	24
Bezpečnostné označenia stroji	18
Bezpečnostné postupy	23

C

Cieľová skupina tohto dokumentu	6
Cieľové zadanie pre rýchlejšie vysušenie	56

D

Deti v nebezpečenstve	12
Doba životnosti stroja	11
Dodatočná objednávka tohto dokumentu	6
Doobjednávanie bezpečnostných nálepiek a nálepiek s upozorneniami	29
Dopravná bezpečnosť stroja	18

J

Jazda a transport	57
Jazda na kopci	59

K

Kíbový hriadeľ	41
Konštrukčné zmeny na stroji	12
Kontaktní partneri	29
Kvalifikácia personálu	12

L

Likvidácia stroja	93
-------------------------	----

M

Medzné rozmetávacie zariadenie	65
Metrické závitové skrutky s jemným závitom	71
Metrické závitové skrutky s normálnym závitom	70
Metrické závitové skrutky so zapustenou hlavou a vnútorným šesťhranom	71
Miesta mazania na kíbových hriadeľoch	74
Montáž dlhších spodných riadiacich pák	89
Montáž kíbového hriadeľa	46
Montáž osvetľovacieho zariadenia	86

N

Na konci žatvy	91
----------------------	----

Náhradné diely	68
Náhradné koleso s držiakom	88
Namontovanie ochranného plechu (1):	88
Nastavenia	62
Nastavenie hrotov	66
Nastavenie spodných riadiacich pák	40
Nastavenie uhla rozmetávania rotorov	63
Nebezpečenstvá pri určitých činnostiach	
Práce na kolesách a pneumatikách	22
Práce na stroji	21
Nebezpečné oblasti	15
Nočná hrabacia prevodovka	84

O

Obracanie	55
Obsluha	50
Obslužné prvky a ukazovatele	36
Ochranný plech pneumatiky	88
Odišný krútiaci moment	73
Odstavenie a zaistenie stroja	23
Odstavenie stroja	60
Odstránenie konzervačného vosku z hrotov	38
Osobné ochranné vybavenie	17
Označenie	31

P

Plán mazania	75
Platnosť	6
Podperná noha vpredu	60
Podperná noha vzadu	60
Poistka proti preťaženiu	32, 39
Poistka proti strate hrotov	80
Pojem	7
Poloha a význam bezpečnostných nálepiek na stroji	24
Používanie v súlade so stanoveným účelom	11
Pracoviská na stroji	13
Pracovná poloha	51
Pracovná výška hrotov rotora	53
Pracovné použitie	55
Pred začiatkom novej sezóny	92
Prehľad o stroji	30
Prevádzkové materiály	19, 35
Prídavné príslušenstvo a náhradné diely	13
Pripojenie hydraulických vedení	49
Pripojenie stroja na traktor	43
Prípravy na jazdu po ceste	58
Prvé uvedenie do prevádzky	37



Prvotná montáž.....	37	Údaje pre dotazy a objednávky	31
R		Údržba	68
Registre a odkazy	6	Údržba - hydraulika.....	76
Rozsah dokumentu.....	7	Údržba – mazanie	74
S		Udržiavanie ochranných zariadení vo funkčnom stave.....	17
Schéma zapojenia hydrauliky	77, 94	Umiestnenie bezpečnostných nálepiek a nálepiek s upozoreniami.....	29
Široké rozhadzovanie (čechranie)	55	Uťahovacie momenty	70
Skladovanie	91	Uťahovacie momenty pre uzatváracie skrutky a odvzdušňovacie ventily na prevodovkách	72
Snímacie koleso vpredu	81	Uvedenie do prevádzky	42
Špeciálna výbava.....	80	V	
Spoločne platné dokumenty	6	Výmena kolies.....	67
Spôsob používania tohto dokumentu	6	Význam návodu na obsluhu	11
Správanie sa pri nebezpečných situáciách a pri nehodách	22	Z	
T		Základné bezpečnostné pokyny	11
Tabuľka krútiaceho momentu	39	Zdroje nebezpečenstva na stroji.....	20
Tabuľka údržby	69	Zmenšenie transportnej šírky	59
Technické údaje.....	33	Zobrazovacie prostriedky.....	7
Tlmič kolísavého pohybu	65	Obrázky	7
Transportná poloha.....	54, 58	Upozornenia s informáciami a odporúčaniami .	9
U		Výstražné upozornenia.....	9
Údaje o smere	7		



KRONE

THE POWER OF GREEN

**Maschinenfabrik
Bernard Krone GmbH & Co. KG**

Heinrich-Krone-Straße 10, D-48480 Spelle
Postfach 11 63, D-48478 Spelle

Phone +49 (0) 59 77/935-0
Fax +49 (0) 59 77/935-339
Internet: <http://www.krone.de>
eMail: info.ldm@krone.de