



TECNIS 3100

Před použitím zařízení si důkladně přečtěte návod k použití.

Návod k použití

- Určeno pro koncového uživatele stroje nebo vybavení
- Popisuje způsoby používání a údržby stroje nebo zařízení
- Uvádí pokyny pro používání stroje za maximální bezpečnosti.
- Je integrální součástí stroje.
- Musí být uchováván v kabině traktoru., nebo na stroji, pokud má kmen
- Musí být celý přečten všemi uživateli stroje.

Tabulka 1. Právní informace

návod k použití

Produkt: Tecnis 3100

Číslo dokumentu: 990035 index N

Jazyk originálu: francouzština

Všechny verze v jiných jazycích

- Jsou původní překlady. V případě, že se překlady francouzského originálu od původního textu nějak odchýlí, budou obsahovat nepřesnosti, nejasnosti či protichůdná tvrzení, platí znění originálního textu.

Z důvodu neustálého zlepšování naší produkce

- Vyhraujeme si právo naše výrobky vylepšovat a měnit naši koncepci či technické údaje bez předchozího upozornění. Tyto skutečnosti nezakládají nárok na provádění těchto modifikací na prodaných strojích či vybavení.

Copyright © Publikovány a vytiskl

Tecnom

54, rue Marcel Paul F-51206 EPERNAY

Společnosti

- SAS se základním jměním ve výši 1174400 €
- R.C.S B Reims 350 484 309
- APE 2830 Z

kontakt

- ☎: +33 (0)3 26 51 99 99
- 📠: +33 (0)3 26 51 83 51
- ✉: tecnom@tecnom.com

Webové stránky :

- 🌐: <http://www.tecnoma.com>



Poprodejní servis :

- ☎: +33 (0)3 26 51 18 55
- 📠: +33 (0)3 26 51 18 38

Náhradní díly



Informace :

- ☎: +33 (0)3 26 51 18 55
- 📠: +33 (0)3 26 51 18 38

Objednávky - lhůty :

- 🌐: <http://shop.tecnoma.com>
- ☎: +33 (0)3 26 51 18 56
- 📠: +33 (0)3 26 51 18 70

Facebook

- 🌐: <https://fr-fr.facebook.com/groupe.tecnoma/>



ÚVOD

1. Předmluva	9
--------------	---

1. IDENTIFIKACE STROJE

1.1. Razítko autorizovaného dealera Tecnom	11
---	----

2. OBECNÉ INFORMACE

2.1. Úvod	13
2.2. Návod k použití	13
2.2.1. Vylepšení výrobku	13
2.2.2. Označení pro uživatele	13
2.3. Všeobecná sdělení	13
2.3.1. Vysvětlení pojmů	13
2.3.2. Použité konvence	14
2.3.3. Ilustrace, Schémata a přílohy	14
2.4. Předpokládané podmínky použití	14
2.4.1. Funkce stroje nebo materiál	14
2.4.2. Kvalifikace operátora	15
2.5. Informace pro autorizovaného dealera Tecnom	15
2.6. Informace pro vlastníka	15
2.6.1. Záruka	15

3. OBECNÁ BEZPEČNOST STROJ

3.1. Úvod	17
3.2. Používání zemědělského stroje	17
3.3. Používání ošetrovacích produktů	17
3.4. Konvence týkající se bezpečnostních symbolů	18
3.5. Pokyny před použitím	18
3.5.1. Návod k použití	18
3.5.2. Ochrana osob	19
3.5.3. Bezpečnostní a ochranná zařízení	19
3.6. Rizika spojená s používáním stroje	20
3.6.1. Rizika spojená s nedodržením bezpečnostních pokynů	20
3.6.2. Zapřažení stroje	20
3.6.3. Hnací výstupy a hřídele	21
3.6.4. Pneumatiky	22
3.6.5. Brzdové systémy	22
3.6.6. Pohyb po veřejné komunikaci	22
3.6.7. Přeprava na kamiónu	23
3.6.8. Před vystoupením z traktoru	23
3.6.9. Další rizika	23
3.7. Čištění, údržba a oprava	25
3.7.1. Čištění stroje	25
3.7.2. Údržba a opravy stroj	25
3.8. Úprava stroje	27
3.9. Ochrana životního prostředí	27
3.10. Výstražné piktogramy a jiná označení	27

4. POPIS STROJE

4.1.Všeobecné charakteristiky	29
4.1.1.Nádrže	29
4.1.2.Podvozek	29
4.1.3.Náprava	29
4.1.4.Brzdění	29
4.1.5.Pneumatiky	29
4.1.6.Čerpadlo	29
4.1.7.Hydraulický okruh	29
4.1.8.Regulace (DPAE)	29
4.1.9.Volitelné vybavení pro podvozek	30
4.1.10.Různé volitelné vybavení	30
4.1.11.Volitelné vybavení pro pneumatiky	30
4.1.12.Varianty ramp:	31
4.2.Umístění identifikačního štítku	31
4.3.Užitečné specifikace	31
4.4.Technické charakteristiky	31
4.4.1.Riziko překlopení sroje	32
4.4.2.Hmotnost postřikovače	32
4.4.3.Rozměry postřikovače	33
4.4.4.Technické údaje nádob	34
4.4.5.Měření hluku	34
4.5.Prezentace souborů	35
4.5.1.Umístění na stroji	35
4.6.Přívodní potrubí mezi traktorem a strojem	37
4.7.Schéma principu provozu postřikovacího okruhu Schéma principu provozu postřikovacího okruhu	37
4.8.Bezpečnostní piktogramy	38
4.8.1.Popis bezpečnostních piktogramů	39
4.8.2.Umístění piktogramů	39
4.8.3.Vysvětlení piktogramů	40
4.9.plány k dispozici	42

5.UVEDENÍ STROJE DO PROVOZU

5.1.Přejímka stroje	43
5.1.1.Úvod	43
5.1.2.Nakládací - Vyložení	43
5.1.3.Kontrola při přejímce	44
5.2.Zprovoznění	44
5.2.1.Prostředí	44
5.2.2.Kontrola požadovaných charakteristik traktoru	44
5.2.3.Kvalifikace operátora	45
5.2.4.Příprava stroje	45
5.2.5.Pneumatiky	46
5.2.6.Nápravy	48
5.2.7.Uvedení do provozu zařízení SOFTAIR	51
5.2.8.Uvedení do provozu zařízení AXAIR	52
5.2.9.Montáž snímače rychlosti	53
5.2.10.Zapřažení - Vypřažení stroje	54
5.2.11.Poloha držáků ramen	56
5.2.12.Montáž obou vodítek ramen	58

5.2.13. Instalace kardanového hnacího hřídele	59
5.2.14. Připojovací roury	62
5.2.15. Zprovoznění brzdového systému	66
5.2.16. Montáž majáku snímacího hydraulického ramene	66
5.2.17. Znehybnění soupravy traktor - stroj.	67
5.3. Doplnující dokumenty	67
5.4. Proplachování / test postřikování	67
6. POUŽITÍ STROJE	
6.1. Předběžné doporučení	69
6.1.1. Doporučení před každým postřikovače použitím	69
6.1.2. Pracovní podmínky	70
6.1.3. Práce v noci	71
6.2. Zapřažení a vypřažení	71
6.3. Kardanový hřídel	71
6.3.1. Napojení kardanové hřídele	72
6.3.2. Odpojení kardanového hřídele	72
6.4. Celkové kontroly	72
6.4.1. Kontrola otáček hnacího výstupu traktoru	72
6.4.2. Kontrola pojezdové rychlosti traktoru	73
6.4.3. Výpočet průtoku na rampě	73
6.4.4. Příklad výpočtu průtoku/min trysky	73
6.4.5. Kontrola průtoku trysek rampy	74
6.5. Princip činnosti postřikovače	75
6.6. Pracoviště	75
6.7. Používání ventilů	76
6.7.1. Umístění vícecestných ventilů	76
6.7.2. Popis možných funkcí	77
6.7.3. Tabulka používání ventilů	78
6.8. Realizace funkcí	82
6.8.1. Doporučení	82
6.8.2. Plnění nádrží externím sáním	85
6.8.3. Přimíchávání fytosanitárních produktů	87
6.8.4. Vyplachování zásobníku a obalů (LAV'BOX)	93
6.8.5. míchání postřiku v hlavní nádrži	93
6.8.6. Postřikování	93
6.8.7. Rozstřikování tekutého dusíku	94
6.8.8. Vyplachování samotné rampy z vyplachovací nádrže, Bez ředění postřikovacího roztoku v hlavní nádobě.	94
6.8.9. Vyplachování nádrže na postřik pomocí LAV'BOX	98
6.8.10. Vyplachování s čisticím prostředkem	99
6.8.11. Externí čištění postřikovače	101
6.9. Struktura a prvků	103
6.9.1. hlavní nádrž (na postřik)	103
6.9.2. Vyplachovací nádrž 390 L (Tecnis 3100)	108
6.9.3. Přimíchávací nálevka	109
6.9.4. Postřikovací čerpadla	109
6.9.5. Tecflow (příplatková výbava)	112
6.9.6. Autonet (volitelné příslušenství)	113

6.9.7.Vybavení filtry postřikovacího okruhu	119
6.9.8.Manometr	119
6.9.9.Elektroventily postřikování	120
6.9.10.Průtokoměry	121
6.9.11.Elektronická měrka	122
6.9.12.Postřikovací rampa	129
6.9.13.Pracovní plošina se schůdky	130
6.9.14.Nádrž na mytí rukou (22 L)	131
6.9.15.Prostor technických ústrojí	132
6.9.16.Hydraulický okruh	133
6.9.17.Připojení hydraulických potrubí	134
6.9.18.Hydraulické montáže	134
6.9.19.Připojení se stlačeným vzduchem potrubí	136
6.9.20.Sestava nádrže, kompresoru s vzduchovým filtrem a tlakovým regulátorem nebo blokovacím ventilem	137
6.9.21.Sestava, maznice - regulátor tlaku - dehydratační filtr pneumatického obvodu pro montáž OSS a Pentix SP	139
6.9.22.Brdění	141
6.9.23.pevná náprava	144
6.9.24.Vlečená náprava (volitelně)	145
6.9.25.AXAIR - SOFTAIR	147
6.9.26.Pneumatiky	148
6.9.27.Tažná ramena	148
6.9.28.Vzpěry	149
6.10.Pohyb po veřejné komunikaci	152
6.11.Zastavení stroje	153
6.11.1.Nouzové zastavení	153
6.11.2.Nouzové vypnutí	153
6.12.Odstraňování problémů se stříkací jednotkou	153
6.12.1.hlavní zjištěné závady	153
7.ÚDRŽBA STROJE	
7.1.Výstraha!	157
7.2.Celková údržba postřikovače	158
7.2.1.Produkty pro ochrany a údržbu	160
7.2.2.Čištění	160
7.2.3.Periodické kontroly tažených postřikovačů	162
7.3.Opravy	163
7.4.Nátěr	164
7.5.Likvidace postřikovače	164
7.6.Údržba modelů Tecnis 3100	164
7.6.1.Mazání rampy	165
7.6.2.Mazání strojů Tecnis	165
7.6.3.Kardanovou hřídel	167
7.6.4.Tažné rameno	167
7.6.5.Kloubové tažné rameno (volitelné)	167
7.6.6.Multiplikátoru (volitelné příslušenství)	168
7.6.7.Nádoba na olej (volitelné)	168
7.6.8.Hydraulický filtry	170

7.6.9.Hydraulický a postřikovací okruh	171
7.6.10.Nápravy a brzdy	172
7.6.11.Vlečená náprava	173
7.6.12.Hydraulické brzdění	173
7.6.13.Pneumatické brzdění	174
7.6.14.Vzduchové zásobníky	175
7.6.15.Údržba Malý model kompresoru	175
7.6.16.Údržba Velký model kompresoru	176
7.6.17.Vzduchový filtr	176
7.6.18.Údržba sestavy pneumatické maznice - seřizovače tlaku - dehydratačního filtru	177
7.6.19.Parkovací brzda	179
7.6.20.Pneumatiky	179
7.6.21.Údržba AXAIR a SOFTAIR	179
7.6.22.Filtry postřikovacího obvodu	180
7.6.23.Manometr s rozšířeným průměrem	182
7.6.24.Údržba elektroventily postřikování	183
7.6.25.Údržba postřikovacího čerpadla	184
7.6.26.Zazimování postřikovače	186

8.PŘÍLOHY

8.1.standardní pro maziva a oleje	191
8.2.Šrouby	191
8.2.1.Nerezové šrouby	191
8.2.2.Lepení šroubů	191
8.2.3.Utahovací momenty	192
8.3.hydraulické armatury	192
8.3.1.Těsnost adaptérů a otočných koncovek s vnitřním závitem	192

9.OCHRANA ŽIVOTNÍHO PROSTŘEDÍ

9.1.Preventivní opatření	195
9.1.1.Úvod	195
9.1.2.Plnění nádrží	195
9.1.3.Příprava k postřikování	195
9.1.4.Postřikování	195
9.1.5.Přeprava	196
9.1.6.Zacházení se zbytky	196
9.1.7.Externí čištění postřikovače	196
9.1.8.Zacházení s odpady	196
9.1.9.Znečištění vzduchu	196
9.1.10.Vyřazení	197
9.2.Podmínky použití	197
9.3.Kompatibilní trysky a filtry	197
9.3.1.Typy a velikosti trysek	197
9.3.2.Typy a velikosti filtračních součástí	197
9.4.Frekvence kontrol	198
9.5.Předpisy týkající se údržby	198
9.6.Typy pesticidů, které mohou mít negativní vliv na správnou funkci postřikovače	198
9.6.1.Produkty, které mohou vyvolat špatnou funkci postřikovače	198
9.7.Použité pesticidy	199
9.8.Připojení a použití zařízení	199

9.9.Národní požadavky	199
9.10.Charakteristiky, které je třeba kontrolovat pro správnou funkci postřikovače	199
9.11.Měření tlaku na sekcích rampy	199
9.12.Měření tlaku na olejovém hydraulickém okruhu	200

10.POZNÁMKY

10.1.V případě nehody	201
10.2.Poznámky k postřikování	201
10.3.Osobní poznámky	202

REJSTŘÍK

1. PŘEDMLUVA

Děkujeme vám, že jste si vybrali značku Tecnomat!

Jsme rádi, že vás můžeme provázet při každodenní práci a úsilí, kdy se snažíte o co nejkvalitnější produkci, ale respektujete okolní prostředí

Tecnomat navrhuje, vyrábí a uvádí na trh zemědělské a vinařské postřikovače již od roku 1952. Pokud si zvolíte postřikovač nebo některý z doplňků značky Tecnomat, získáte záruku téměř 70 let inovací, odborného přístupu a naslouchání. Společnost Tecnomat je ve Francii synonymem kvalitní produkce.

Na našich webových stránkách www.tecnomat.com najdete aktuální informace o společnosti a našich výrobcích. V případě dalších otázek se obraťte na některého z autorizovaných distributorů. Kontakty na ně najdete na našich stránkách.

Také celý tým společnosti Tecnomat je vám pochopitelně k dispozici.

Pokud si tento návod k použití pročtete a budete se jím řídit, zajistíte si nejen bezpečné pracovní prostředí, ale i dlouhou životnost vašeho postřikovače

Přejeme vám bohaté sklizně.

KAPITOLA 1. IDENTIFIKACE STROJE

1.1. RAZÍTKO AUTORIZOVANÉHO DEALERATECNOMA

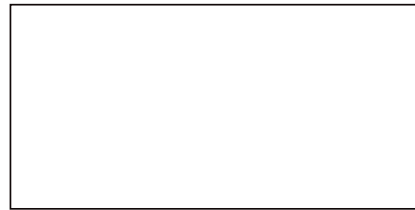

KAPITOLA 2. OBECNÉ INFORMACE

2.1. ÚVOD

Doporučuje se, aby si prodejce tohoto stroje a/nebo zařízení, nového či použitého, uschoval písemné potvrzení, že byl se strojem a/nebo zařízením určitě dodán i tento návod (charta z Phytomieux).

2.2. NÁVOD K POUŽITÍ



DŮLEŽITÉ

Pokud i po přečtení této příručky zůstávají některé body nepochopeny, kontaktujte autorizovaného dealera **Tecnomau**, à défaut, contacter Tecnomat **Tecnomat**

⇒ Čist uvnitř předního krytu.

Originál návodu k použití byl sepsán a vydán ve francouzštině. Ostatní jazykové mutace jsou překlady této originální verze. V případě, že se překlady od francouzského originálu nějak odchýlí, budou obsahovat nepřesnosti, nejasnosti či protichůdná tvrzení, platí znění originálního textu.

Funkce :

- Je určen konečný uživatel stroje nebo zařízení.
- Popisuje způsoby používání a údržby stroje nebo zařízení
- Uvádí pokyny pro používání stroje za maximální bezpečnosti.
- Je integrální součástí stroje.
- Musí být vždy po ruce, v kabině traktoru, nebo na zařízení (pokud je vybaveno odkládací skříň).
- **Musí být celý přečten všemi uživateli stroje.**

Tecnomat Společnost Tecnomat vynakládá při vytváření tohoto návodu veškeré možné úsilí a snaží se o jeho úplnost a přesnost, a není proto zodpovědná za možné nepřesnosti či opomenutí.

13

2.2.1. VYLEPŠENÍ VÝROBKU

Ve snaze o soustavné vylepšování svých výrobků, **Tecnomat** vyhrazuje právo přistupovat bez předchozího upozornění ke změnám, které se jí budou jevit jako nezbytné, aniž by proto byla povinna provést tyto změny nebo vylepšení na stroji, které prodala dříve.

Je zakázáno provádět úpravy na stroji a/nebo zařízení **Tecnomat**, s výjimkou těch, které byly specificky a písemně povoleny servisním oddělením nebo technickým ředitelstvím společnosti **Tecnomat**.

2.2.2. OZNÁMENÍ PRO UŽIVATELE

Pravidelně aktualizujeme naše návody a nasloucháme Vaším návrhům na vylepšení naší dokumentace.

2.3. VŠEOBECNÁ SDĚLENÍ

2.3.1. VYSVĚTLENÍ POJMŮ

výrazy

Nebezpečná zóna	Každá zóna uvnitř a/nebo kolem stroje, ve které přítomnost exponované osoby navozuje riziko, pokud jde o její bezpečnost nebo zdraví.
Exponovaná osoba	Každá osoba, která se celkově nebo částečně nachází v nebezpečné zóně.
Operátor - řidič	Osoba nebo osoby pověřené instalovat, uvádět do chodu, seřizovat, čistit, opravovat a přepravovat stroj.
Autorizovaný dealer Tecnomat	Každá osoba, která bylo uděleno svolení společností Tecnomat realizaci specifického školení stanoveného společností Tecnomat .
levá strana - pravá strana	Všechny směrové údaje v návodu k použití jsou uváděny vzhledem ke směru chodu.
Stroje	Obecný pojem označující postřikovač.
Materiál.	Pojem obecný označující postřikovač nebo materiál

2.3.2. POUŽITÉ KONVENCE

► POKYNY K OPERACÍM, REAKCE

Operace jsou znázorněny ve formě číslovaného seznamu, který je třeba dodržet, přesná akce operátora může být popsána (#), reakce vyplývající z aplikace operace nebo akce je signalizována šipkou (→) např:

Úkoly

- Operace 1
 - ⇒ zásah obsluhy (otočit ventilu #)
 - Důsledek akce (Začne vytékat voda)

2.3.3. ILUSTRACE, SCHÉMATA A PŘÍLOHY



DŮLEŽITÉ

Tecnomap pravidelně provádí vývojové změny svých strojů a existují četné montážní varianty, nejsou obrázky, nákresy a fotografie ilustrující tento návod smluvně závazné.

Tabulka 2.1. Označení na ilustracích

- | | |
|---|----------------|
| 1 | Směr pojezdu |
| 2 | Levá strana |
| 3 | Složená strana |

Obrázek 2.1.

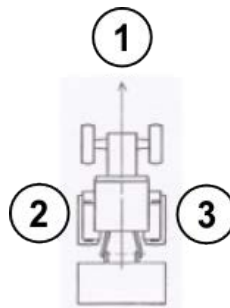

POZNÁMKA

- Ilustrace jsou uvedeny v návodu k použití (např obrázku 1.1, ilustrační 1 kapitoly 1)
- Číslice v závorkách indikují pozice na ilustracích, např. (1) nebo (1 / fig2.1) položka 1 na obrázku 1 kapitoly 2.

2.4. PŘEDPOKLÁDANÉ PODMÍNKY POUŽITÍ

2.4.1. FUNKCE STROJE NEBO MATERIÁL



POZNÁMKA

Důsledky spojené s použitím některých fyto-sanitárních produktů

Pozor, některé produkty mohou svým působením poškozovat materiály použité při výrobě postřikovače. Pro omezení působení těchto produktů na integritu stroje je vhodné:

- Vyhýbat se dlouhodobým kontaktům (přibližně 20 hodin).
- Nepoužívat nepovolené směsi získané z různých fyto-sanitárních produktů.
- Nepoužívat produkty, které mají tendenci tuhnout nebo lepit se.
- Po dokončení postřikování stroj ihned vypustit a vypláchnout.

Stroj je kompatibilní s použitím tekutého hnojiva.

Membrány postřikovacích čerpadel jsou konstrukce **Tecnomap**, jsou odolné široké škále produktů.

V případě pochybností kontaktujte svého autorizovaného dealera **Tecnomap**.

Tento stroj je určen výhradně pro použití při běžných zemědělských, sadových nebo vinařských pracích, to jest k rozmetávání fyto-sanitárních produktů za dodržení předpisů týkajících se životního prostředí.

Jakékoliv jiné použití je považováno jako odporující normálnímu použití a je tudíž zakázáno.

2.4.2. KVALIFIKACE OPERÁTORA

- Stroj smí být používán, udržován a opravován výhradně osobami, které jsou obeznámeny s odpovídajícími bezpečnými pracovními postupy.
- Před použitím stroje se seznamte se všemi ovládacími prvky a jeho správným používáním.

2.5. INFORMACE PRO AUTORIZOVANÉHO DEALERA TECNOMA

Autorizovaný dealer Tecnomat je při dodávce nového stroje a/nebo zařízení Tecnomat povinen provést určité úkony. Zprovoznění stroje je v odpovědnosti autorizovaného dealera Tecnomat.

- Zkontrolujte, zda dodávaný stroj správně odpovídá objednávce.
- Přečíst návod k obsluze.
- Než předáte stroj jeho vlastníkovi, ujistěte se, že body uvedené na kontrolních seznamech před dodávkou a při dodávce byly všechny pečlivě zkontrolovány a jsou v pořádku.
- Dealer musí dát zákazníkovi kompletní pokyny k základním principům, použití a údržbě stroje a rovněž uvést limity použití, při jejichž překročení by byla ohrožena fyzická integrita stroje a jeho uživatelů.
- Dealer musí zákazníkovi předat návod ke stroji.

2.6. INFORMACE PRO VLASTNÍKA



VAROVÁNÍ

Nedodržení pravidel uvedených níže:

- Může učinit Váš stroj nebezpečným.
- Zprošťuje výrobce jakékoliv odpovědnosti v případě škod nebo zranění.

Společnost Tecnomat Vám děkuje za volbu, kterou jste učinili zakoupením postřikovače její značky.

Tento stroj byl zkonstruován a vyroben tak, aby Vám dlouhá léta dobře sloužil.

Jeho správná funkce a životnost však z velké části závisí na způsobu, jakým byl používán a udržován.

- Dodržujte bezpečnostní pokyny uváděné v celé této příručce. Číst 3 – „*Obecná bezpečnost Stroj*“ [17].
- Používejte tento stroj tak, jak je popsáno v této příručce. Číst 6 – „*Použití stroje*“ [69].
- Udržujte tento stroj na každodenní bázi a jak je popsáno v této příručce. Číst 7 – „*Údržba stroje*“ [157].
- Používejte pouze originální náhradní díly Tecnomat které samo o sobě může mít prospěch ze záruky.
- Nemění zařízení.
- Používejte stroj pouze s bezpečnostními zařízeními nebo ochrany, jež byla ověřena Tecnomat, a řádně namontovány a v dobrém stavu.
- Neinstalujte doplňkové vybavení, které není pro stroj určeno nebo není v katalogu.
- Kontroluje identifikaci zařízení byla naplněna číst 1 – „*Identifikace stroje*“ [11].

V případě pochybností kontaktujte svého autorizovaného dealera Tecnomat.

Pro dodávku náhradních dílů jsou Vám k dispozici autorizovaní dealeri Tecnomat. Mohou provést montáž a mohou Vám poradit, pokud jde o montáž a použití těchto náhradních dílů.

2.6.1. ZÁRUKA



DŮLEŽITÉ

- Záruka počíná běžet ode dne zprovoznění s výhradou přijetí dokumentů v maximální lhůtě 15 dnů.
- V případě, že nebudou dodržena opatření pro používání a údržbu, bude mít společnost Tecnomat právo odmítnout veškeré záruky nebo finanční důsledky způsobené nedodržením těchto pokynů.

KAPITOLA 3. OBEČNÁ BEZPEČNOST STROJ

3.1. ÚVOD



DŮLEŽITÉ

Obeznamení se s bezpečnostními předpisy a jejich pochopení je předběžnou podmínkou nutnou pro používání Vašeho stroje za maximální bezpečnosti a jeho správnou funkci.

Bezpečné používání je založeno na dodržování pokynů uvedených v této kapitole a celé této příručce. Nezbytné je také dodržování platných zákonů z oblasti bezpečnostních předpisů, prevence úrazů, pracovního zákoníku a dopravních předpisů.

3.2. POUŽÍVÁNÍ ZEMĚDĚLSKÉHO STROJE

Používání zemědělského stroje může navozovat rizika pro jeho uživatele nebo třetí osoby pro stroj samotný nebo pro jeho okolí. K minimalizaci rizik :

- Používejte stroj k účelům, k nimž je určen, číst .2 – „*Obecné informace*“ [13]
- Udržujte stroj v optimálním provozním a bezpečnostním stavu.
- Pravidelně kontrolujte doporučené utahovací momenty.
- Pravidelně kontrolujte hydraulický obvod, ověřte utažení spojů.
- Před každým uvedením do provozu musí být instalována a funkční bezpečnostní a ochranná zařízení.
- Údržbu a opravy svěřujte pouze kompetentním osobám
- Po použití stroj vyčistěte, aby byly čitelné bezpečnostní samolepky a aby byla umožněna údržba.
- Doporučuje se používat traktor vybavený bezpečnostní kabinou.
- Zkontrolujte, zda traktor kompatibilní s Vaším strojem :
 - tažné zařízení
 - maximální přípustné zatížení traktoru na tažném zařízení
 - dostatečný poloměr rejdů
- Pokud je Váš stroj vybaven vlečenou nápravou, nepřekračujte její rejdový úhel.
- Stroj používejte pouze při pojezdu dopředu.
- Stroj musí řídit pouze jedna osoba usazená na sedadle řidiče traktoru.
- Nestoupejte na kryty ani na žádné jiné místo stroje s výjimkou zón určených k tomu to účelu.
- Je zakázáno na stroji přepravovat osoby, zvířata nebo nářadí.
- Při práci s kontaminovaným vybavením nesmíte pít, jíst ani kouřit. Stejný zákaz platí i při jeho údržbě.
- Děti držte vždy v bezpečné vzdálenosti od stroje
- Dálková ovládání uchovávejte na místech stanovených výrobcem.
- Spouště pro rychlé připojení musí být umístěny volně, aby se samovolně nespustily v dolní poloze.
- Zachovávejte bezpečnou vzdálenost od pohyblivých součástí.
- Nenoste příliš volné oděvy, dlouhé a volné vlasy ani šperky, které by mohly být zachyceny nebo sevřeny pohyblivými součástmi.
- Před spuštěním stroje se přesvědčte, že se v jeho okolí nenachází žádné osoby, zvířata nebo překážky.
- Při manipulaci s rameny v blízkosti elektrického či telefonního vedení dbejte zvýšené opatrnosti.
- Nestůjte v blízkosti pohybujícího se stroje nebo rampy.
- Když zaslechnete zvuk nebo pocítíte vibrace, které jsou neobvyklé, zastavte stroj a vyhledejte a odstraňte příčinu problému, než budete pokračovat v práci. V případě potřeby se obraťte na svého dealera.
- Při zapřáhání nebo vypřáhání buďte extrémně opatrní.
- Zaparkujte vypřažený stroj na rovném povrchu za použití ruční brzdy (v případě potřeby použijte klíny).

Nezapomínejte, že ostražitost a opatrnost jsou nejlepšími zárukami Vaší bezpečnosti.

3.3. POUŽÍVÁNÍ OŠETŘOVACÍCH PRODUKTŮ



DŮLEŽITÉ

Po skončení postřikování se umyjte a vyměňte oděv. Umyjte použité vybavení, které mohlo být kontaminováno.

Tentopostřikovač byl navržen a vyroben podle Tecnomax k provozu pro použití ošetřovacích prostředků dle vašeho výběru. S ohledem na bezproblémový provoz postřikovače vám doporučujeme striktně dodržovat naše pokyny, uvedené v návodu k použití, který je vám předán při koupi postřikovače.

Je však pouze na vaší odpovědnosti, jakožto uživatele, zda se budete striktně řídit doporučeními výrobců ošetřovacích produktů, jež používáte a dodržovat platné zákony, zejména pokud jde o získání osvědčení o schváleném ošetřovateli plodin pro operátora.

Všem uživatelům se vřele doporučuje zejména:

- Před naplněním nádrže proveďte kontrolu tlaku pomocí čisté vody.
- Pozorně prostudovat štítek (štítky) výrobce použitého(ých) ošetřovacího(ích) produktů(ů) a dodržovat uvedené pokyny (dávkování, osobní ochranné pomůcky, atd...);
- Míchejte pouze produkty, jejichž kompatibilita byla výslovně uznána výrobcem fytosanitárních výrobků;
- Dejte pozor, aby se do nádrže vašeho postřikovače nedostal při plnění vzduch a nezačala se tak tvořit pěna. Vznikly by tak problémy s přetečením produktu z nádrže;
- Řiďte se doporučeními pro použití a výstrahami výrobce fytosanitárních produktů, pokud jde o skladování ošetřovacích produktů a vždy je raději uchovávejte v uzamčených prostorách mimo dosah dětí a zvířat;
- Dodržujte doporučení týkající se zpracování obalů podle doporučení výrobců fytosanitárních výrobků;
- Respektujte neošetřované zóny;
- V případě pochybností nebo nevyplněných položek se obraťte na výrobce fytosanitárního produktu (nebo jeho zástupce).

3.4. KONVENCE TÝKAJÍCÍ SE BEZPEČNOSTNÍCH SYMBOLŮ

Termíny NEBEZPEČÍ, VÝSTRAHA a UPOZORNĚNÍ jsou použity s trojúhelníkovým bezpečnostním symbolem. Tento symbol indikuje stupeň závažnosti podstupovaného rizika.



NEBEZPEČÍ

Představuje okamžité nebezpečí vysokého stupně!

Nedodržení pokynů může mít za následek smrt nebo velmi vážná zranění (s dlouhodobými následky, ztráta končetin).



VAROVÁNÍ

Označuje potenciální nebezpečí středního stupně!

Nedodržení pokynů může mít za jistých okolností za následek smrt či velmi vážná zranění.



VÝSTRAHA

Označuje nebezpečí nízkého stupně!

Nedodržení pokynů může mít za následek tělesná zranění a materiální škody nižší až střední závažnosti.



DŮLEŽITÉ

Označuje povinnost!

Nedodržení předepsaného jednání popsaného v těchto varovných zprávách může mít za následek nehody či poruchy.



POZNÁMKA

Označuje informace nebo rady k použití!

Tyto rady Vám umožní používat stroj tím nejvhodnějším způsobem.

3.5. POKYNY PŘED POUŽITÍM

3.5.1. NÁVOD K POUŽITÍ



DŮLEŽITÉ

Návod k použití musí být vždy přístupný pro uživatele a pro personál údržby a je třeba jej vždy přechovávat na místě používání stroje. A musí být také správně pochopen.

3.5.2. OCHRANA OSOB

**VAROVÁNÍ**

Riziko otravy z důvodu kontaktu s fytosanitárními přípravky!, oleje, nemrzoucí kapaliny, rozpouštědla a paliva !

- Řiďte se pokyny výrobců, abyste tyto produkty používali bezpečným způsobem.
- Aby se zamezilo jakémukoli kontaktu s kůží, očima a ústy, uživatel musí být vybaven osobními

ochrannými pomůckami. **CE**

Příklad individuální ochrany:

- rukavice a kombinace odolné chemickým produktům
- voděodolná bezpečnostní obuv
- ochranné brýle
- ochrana dýchacího ústrojí

**DŮLEŽITÉ**

Mějte vždy po ruce lékárníčku

**POZNÁMKA**

V případě nehody vyhledejte lékaře a předložte údaje o příslušném přípravku.

Tabulka 3.1. Hlavní způsoby kontaminace

- | | |
|---|---|
| 1 | Přes sliznice (oči) <ul style="list-style-type: none"> ■ potřísnění ■ otírání očí kontaminovanými rukama |
| 2 | Přes dýchací ústrojí <ul style="list-style-type: none"> ■ prach ■ aerosol při postřikování ■ výpary |
| 3 | Přes trávicí ústrojí <ul style="list-style-type: none"> ■ jezení, pití a kouření během aplikace nebo po zpracování produktu bez následného umytí rukou ■ náhodné požití |
| 4 | Přes pokožku <ul style="list-style-type: none"> ■ potřísnění ■ kontakt s ošetřenými kulturami |

Obrázek 3.1.

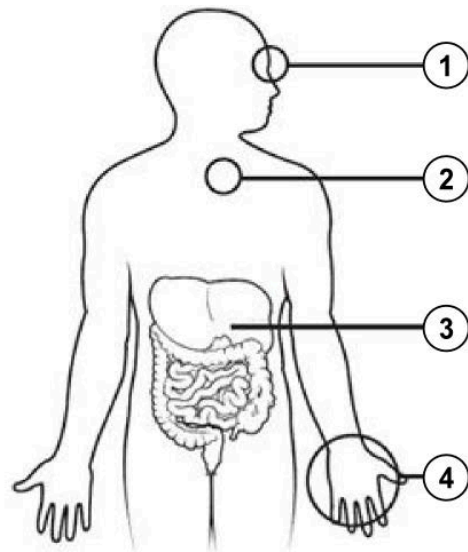

3.5.3. BEZPEČNOSTNÍ A OCHRANNÁ ZAŘÍZENÍ

- Před každým uvedením do provozu musí být instalována a funkční bezpečnostní a ochranná zařízení.
- Pravidelně ověřujte dobrý stav těchto zařízení vizuální kontrolou.
- Je zakázáno demontovat nebo otevírat ochranná zařízení, dokud jsou postřikovač, jeho vybavení nebo součásti v provozu.

**VAROVÁNÍ**

Vadný ochranný prostředek může být zdrojem nebezpečných situací.

**VÝSTRAHA**

Nepoužívejte rozprašovač bez svých obrazovek a štítů.

3.6. RIZIKA SPOJENÁ S POUŽÍVÁNÍM STROJE



VAROVÁNÍ

Nebezpečí nehod způsobené nárazem, přimáčknutím, pořezáním, sevřením vlečením pohyblivými mechanismy může nastat v důsledku nedodržení bezpečnostních opatření nebo nedostatku ostražitosti !

Musí být bdělá, pokud je Váš stroj vybaven hydraulickou rampou, je při pohybech rampy spuštěn výstražný zvukový signál.



POZNÁMKA

Bezpečnostní piktogramy a další označení na stroji indikují potenciální rizika a uvádějí důležitá doporučení pro bezpečné používání stroje.

Rizika spojená se specifickými funkcemi stroje jsou uváděna v celém rozsahu různých kapitol obsažených v této příručce.

3.6.1. RIZIKA SPOJENÁ S NEDODRŽENÍM BEZPEČNOSTNÍCH POKYŇŮ

Nedodržení bezpečnostních pokynů může

- vést k ohrožení osob, ale rovněž ke hmotné odpovědnosti za škody na stroji a okolí,
- mít za následek ztrátu nároku na úhradu škody.

3.6.2. ZAPŘAŽENÍ STROJE

► UPOZORNĚNÍ PRO VYPŘAŽENÍ



NEBEZPEČÍ

Riziko nehody rozdrčením v důsledku překlopením stroje nezapřažený za traktor s prázdné nádrže a otevřená rampa !

Odpojte nikdy stroj otevřená rampa i prázdná nádrž. Pokud je rozprašovač dolů, před odpojením, zajistěte jej zastavením zad

► VŠEOBECNÉ ÚDAJE



DŮLEŽITÉ

Pro montáž čtení 5 – „Uvedení stroje do provozu“ [43].

- Ujistěte se o kompatibilitě stroje s traktorem.
- Při zapřahání stroje za traktor nebo jeho demontáži umístěte ovládací páku hydraulického okruhu traktoru do polohy, která eliminuje jakékoliv riziko samovolného zvednutí nebo klesnutí.
- Zapřahnutí stroje za traktor smí být provedeno výhradně v tažných bodech určených k tomuto účelu.
- Při zapřahání nebo demontáži stroje umístěte všechna podpěrná a stabilizační zařízení na jejich příslušné místo (u strojů, které jimi jsou vybaveny).
- Při manévrování zvolte co možná nejnižší dopřednou rychlost traktoru.
- Nestůjte mezi traktorem a strojem během manévru zvedání tří bodů traktoru (asistující osoby se musí nacházet dále od soupravy, aby naváděly řidiče, a pro provedení konečné operace zapřažení musí počkat na úplné zastavení traktoru).
- Jakmile bude stroj zapřažen, tažné zařízení musí být zajištěno. Před každým uvedením do pohybu zkontrolujte správné zajištění a stav tažného zařízení.

► KONTROLY

Jakmile je stroj zapřažen vpředu a/nebo vzadu, ujistěte se, že tažné zařízení není přetíženo a že nedochází ke špatnému rozložení zatížení na traktor, kterým by mohla být narušena jeho stabilita. Zkontrolujte, že nejsou překročeny následující hodnoty:

- celková povolená hmotnost
- povolená zatížení náprav traktoru
- přípustná zatížení pneumatik traktoru

- nepřekračujte maximální přípustné zatížení v tažných bodech.
- V případě potřeby umístíte zatěžovací závaží na držáky na traktoru určené k tomuto účelu.

► ZVLÁŠTNÍ PŘÍPADY



DŮLEŽITÉ

V případě stroj vléci

⇒ ZVLÁŠTNÍ PŘÍPAD TAŽENÍ STROJE NA DOLNÍCH RAMENECH ZVEDACÍHO ZAŘÍZENÍ : ZAPŘAŽENÍ VE DVOU BODECH



DŮLEŽITÉ

číst 6 – „Použití stroje“ [69].

- Zapřáhněte stroj za traktor, jehož zvedání je vybaveno zařízeními pro boční a vertikální blokování.
- Při jízdě na silnici dodržujte výšku uvedenou v návodu k použití a zablokujte zvedání.

⇒ ŠÍPKY NA DEMONTOVATELNÝCH TAŽNÝCH OKÁCH



DŮLEŽITÉ

číst 6 – „Použití stroje“ [69].

- V případě demontáže/zpětné montáže oka dodržte směr montáže.
- Pravidelně kontrolujte a dodržujte utahovací momenty matic upevňovací šroubů ok.

3.6.3. HNACÍ VÝSTUPY A HŘÍDELE



NEBEZPEČÍ

Nebezpečí úrazu po zachycení, vláčení a vržení cizích těles v případě, že nejsou použity ochranné kryty v dobrém stavu.

- Ochranné kryty hnacích hřídelů musí být bezpodmínečně na místě a v dobrém stavu.
- Poškozené ochranné kryty je proto třeba ihned vyměnit.



DŮLEŽITÉ

Pro montáž čtení 5 – „Uvedení stroje do provozu“ [43].

► BEZPEČNOSTNÍ OPATŘENÍ SPOJENÁ S HNACÍM VÝSTUPEM TRAKTORU A HNANÝM HŘÍDELEM STROJE

- Před každým použitím zkontrolujte, zda jsou rychlost a směr otáčení hnacího výstupu traktoru kompatibilní s plánovaným použitím stroje.
- Před každým použitím se ujistěte, že jsou ochranné kryty hnacích výstupů na místě a v dobrém stavu. Ihned je vyměňte, jsou-li poškozené.
- Neuvádějte hnací výstup traktoru do záběru, když je motor zastaven.
- Uvedte hnací výstup mimo záběr, když hrozí dosažení úhlového limitu hnacího hřídele, zejména při otáčení, stoupání nebo klesání.
- Jakýkoliv kontakt kardanového hnacího hřídele s traktorem nebo se strojem, může způsobit poškození.
- Před každým zásahem na vysílání nebo vývodové hřídele:
 - Uvedte hnací výstup mimo záběr.
 - zastavit motor;
 - Vyjměte klíč zapalování.
 - počkejte do úplného zastavení všech pohyblivých součástí.

► BEZPEČNOSTNÍ OPATŘENÍ SPOJENÁ S KARDANOVÝMI HNACÍMI HŘÍDELI

- Používejte výhradně hnací hřídel dodaný se strojem nebo předepsaný výrobcem.

- Dbejte na správné překrytí trubek kardanových hnacích hřídelů jak v pracovní tak i v přepravní poloze.
- Dodržujte bezpečnostní pokyny výrobce kardanového hnacího hřídele.
- Před každým použitím zkontrolujte vhodný stav převodové hřídele a jej správné namontování a uzamčení. Při opravě jakéhokoliv problému na hnacím hřídeli nechte zásah provést odborníkem.
- Před připojením nebo odpojením kardanového hnacího hřídele uveďte hnací výstup mimo záběr, vypněte motor a vyjměte klíč ze spínače.
- Před každým použitím se ujistěte, že jsou vazné řetězy ochranných krytů na místě.
- Po odpojení kardanového hnacího hřídele od hnacího výstupu traktoru musí být tento zakryt jeho ochrannou krytkou.
- Umístěte kardanový hřídel na držák určený k tomuto účelu.

3.6.4. PNEUMATIKY



DŮLEŽITÉ

V případě stroj vléci

- Práce na pneumatikách a ráfcích musí být prováděny odborníky vybavenými nástroji pro demontáž/montáž.
- Pravidelně kontrolujte a dodržujte předepsaný tlak v pneumatikách.
- Pravidelně kontrolujte a dodržujte utahovací moment matic kol (Label na straně kola) přečtěte si kapitola nastavením služby stroj
- U svého stroje používejte jen pneumatiky doporučených rozměrů, zejména to platí u strojů se vzduchovými brzdami homologovanými zkušebnou UTAC, které umí vyvinout rychlost 40 km/h
- Dodržujte „PŘESAŇ KOL“, což je vzdálenost mezi koncem nápravnice a osou pneumatiky, přečtěte si kapitola nastavením služby stroj

3.6.5. BRZDOVÉ SYSTÉMY



DŮLEŽITÉ

V případě stroj vléci



VÝSTRAHA

V případě funkční poruchy brzdového systému:

- Ihned zastavte traktor.
- Nechte provést opravu specializovaným servisem způsobilým pro práci na brzdových systémech.

► HYDRAULICKÉ BRZDĚNÍ

V případě doplňování nebo výměny:

- Používejte předepsaný olej;
- postupujte podle pokynů.

► BRZDĚNÍ NA STLAČENÝ VZDUCH

- Denně odvzdušňujte zásobník vzduchu
- Dbejte na čistotu těsnicích kroužků v oblasti spojovacích hlav.
- Před uvedením stroje do pohybu je nutný tlak 0,5 bar.
- V žádném případě neměňte výrobní nastavení.
- Vyměňte zásobník vzduchu
 - pokud nadále není pevně spojen s jeho držákem,
 - pokud je poškozený.

3.6.6. POHYB PO VEŘEJNÉ KOMUNIKACI

Kromě dodržování platné silniční vyhlášky, aplikovat níže uvedená doporučení

- Před jízdou na silnici
 - Zkontrolujte brzdový systém.
 - Zkontrolujte povinné dopravní vybavení (osvětlení, signalizace, ochrana).
 - Proveďte vizuální kontrolu, abyste se ujistili, že jsou na místě bezpečnostní prvky, zejména na tažném zařízení.

- Ujistěte se o dostatečném zajištění dolních tažných ramen traktoru.
- Otočné díly stroje umístěte do přepravní polohy a zajistěte je bezpečnostními prvky určenými za tímto účelem.
- Zajistěte ovládací páku 3bodového tažného zařízení, abyste předešli samovolnému zvednutí nebo klesnutí stroje.
- V případě potřeby použijte přední zatěžovací závaží.
 - Přední náprava traktoru musí vždy nést nejméně 20 % prázdné hmotnosti traktoru.
 - Upevněte zatěžovací závaží v souladu s předpisy na určených místech.
- Zcela povolte parkovací brzdu.
- Ujistěte se o předepsaném brzděném výkonu traktoru.
- Uzpůsobte řízení,
- Dodržujte maximální povolenou rychlost
- Dávejte pozor na nadzemní elektrická vedení.

**DŮLEŽITÉ**

V případě stroj vléci

- Pokud je Váš stroj vybaven kloubovým ramenem nebo korekční vlečenou nápravou zajistěte je v přepravní poloze. Přečtěte si kapitolu Použití stroje
- Pokud je Váš stroj vybaven zavěšením kol AXAIR AXAIR, nejezděte nevyjíždějte se strojem s podhuštěnými měchy. Přečíst kapitolu uvedení stroje do provozu pro nafouknutím proceduru měchů

3.6.7. PŘEPRAVA NA KAMIÓNU**DŮLEŽITÉ**

V případě stroj vléci

- K zajištění stability postřikovačů vybavených odpružením AXAIR během přepravy na kamionu nebo vlaku vypusťte měchy

3.6.8. PŘED VYSTOUPENÍM Z TRAKTORU**Přijměte potřebná opatření pro zamezení samovolného rozjetí a/nebo přemístění traktoru:**

1. Umístěte stroj na rovnou plochu
2. Snižte stroj k zemi
3. Utáhněte parkovací brzdu
4. Zastavte motor a vytáhněte klíček ze zapalování
5. Potřebujete-li zaparkovat ve svahu, zajistěte kola klíny

3.6.9. DALŠÍ RIZIKA**► NADZEMNÍ ELEKTRICKÁ VEDENÍ****NEBEZPEČÍ**

Nebezpečí usmrcení elektrickým proudem při elektrickém kontaktu s rampou!

- Minimální výška elektrického vedení od země je různá!
- Ověřte, že světlá výška vzhledem ke stroji je dostatečná ve všech případech použití stroje (například rampa v maximální výšce s otevřeným zadním krytem)

Bezpečnostní vzdálenost od zavěšeného vedení

- závisí na jmenovitém napětí elektrického vedení
 - ⇒ Dodržujte minimální doporučenou vzdálenost, aby byla zajištěna bezpečnost všech.
- Myslete také na anténu rádia nebo jakékoli jiné příslušenství, buď originální nebo namontované později.

Obrázek 3.2. Štítek 5319913

V případě kontaktu stroje s elektrickým vedením ihned zastavte pohyb stroje,

1. Motor traktoru nebo samojízdného stroje a zatáhněte parkovací brzdu.
2. Přivolejte rychlou záchrannou službu.
3. Zůstaňte uvnitř kabiny.
4. Upozorněte na nebezpečí každou osobu, která se přiblíží ke stroji.
5. Kabinu můžete opustit až po získání povolení pracovníka záchranné služby.

► ELEKTRICKÁ INSTALACE

- Dbejte na správné zapojení pólů baterie, dávejte pozor během
Odpojování, začněte negativním pólem
Připojení začněte pozitivním pólem
- Před jakýmkoli zákrokem na elektrickém obvodu odpojte baterii.
- Používejte pouze předepsané pojistky (riziko požáru)
- Před jakýmkoli elektrickým svářením odpojte baterii a alternátor a všechna elektrická zařízení nebo elektronické moduly.
- Zamezte tvorbě jisker nebo plamene v blízkosti baterie.
- V případě nabíjení baterie traktoru odpojte všechna elektrická či elektronická zařízení.
- V případě instalace přídatných elektrických či elektronických zařízení zkontrolujte, zda neruší původní zařízení.

► ELEKTRICKÉ BATERIE

Baterie obsahují kyselinu sírovou.

V případě kontaktu s kůží

1. Ji opláchněte velkým množstvím čisté vody;
2. A vyhledejte lékaře

► ZBYTKOVÉ ENERGIE**NEBEZPEČÍ**

Zbytkové energie!

Přítomnost zbytkových energií v různých systémech (mechanické, hydraulické, pneumatické, elektrické nebo elektronické) na vašem počítači.

► NÁDRŽ NA POSTŘÍK

- Nikdy nesestupujte do nádoby na postřikovací směs!
 - aniž by byla dokonale vyčištěná;
 - ochrana dýchacího ústrojí

► HYDROPNEUMATICKÝ ZÁSOBNÍK

- Je zakázáno měnit jeho vnější vzhled obráběním, svařováním, litím, vrtáním nebo jakýmkoliv jiným způsobem.
- Hydropneumatický zásobník a jeho upevnění musí být udržovány v dobrém stavu.
- Vždy dodržujte maximální povolený tlak pro hydropneumatický akumulátor.
- Nesmí vykazovat žádný únik plynu.

► POTRUBÍ POD TLAKEM**VAROVÁNÍ**

Kapalina, která unikne z obvodu, může způsobit zranění či otravu.

Nikdy neotvírejte potrubí pod tlakem

► HYDRAULICKÉ OKRUHY**VAROVÁNÍ**

Hydraulické oleje pod tlakem!

Hydraulická kapalina, která uniká z okruhu, může proniknout pokožkou a způsobit vážná zranění a rovněž otravu.

- Pravidelně kontrolujte celkový dobrý stav hydraulických obvodů.
- U strojů bez hydraulické centrály
 - ⇒ Dodržujte postup odpojování napájecích hadic, jako první odpojte hadici pod tlakem (červená značka)
- V případě poranění hydraulickým olejem ihned kontaktujte lékaře.

3.7. ČIŠTĚNÍ, ÚDRŽBA A OPRAVA



DŮLEŽITÉ

Pro obecné údržby, čtení 7 – „Údržba stroje“ [157]

3.7.1. ČIŠTĚNÍ STROJE



VÝSTRAHA

Vysokotlaký čistič!

- nesměřujte paprsek na elektrická a hydraulická ústrojí, kompresor, motory, hydraulické hadice, těsnění, plnicí uzávěry, a další citlivé komponenty .
- Pokud čistíte stroj vysokotlakým čističem, je nutno zcela zopakovat promazávání přístroje.



DŮLEŽITÉ

Udržujte tento stroj na každodenní bázi a jak je popsáno v této příručce. číst 7 – „Údržba stroje“ [157].

Jakmile bude čištění dokončeno,

1. Kontrolujte kapalinové okruhy a ujistěte se, že nedochází k únikům a že nejsou přípojky povolené.
2. Ihned opravte zjištěné nedostatky.

3.7.2. ÚDRŽBA A OPRAVY STROJ

► VŠEOBECNÉ ÚDAJE



POZNÁMKA

Stroj může podléhat národním požadavkům na periodické kontroly vydaným pověřenými organizacemi podle podmínek stanovených těmito požadavky.

- Úkony údržby a opravy smí být prováděny výhradně kvalifikovanými osobami.
- Stroj a jeho příslušenství vždy udržujte v dokonalém provozním stavu.
- Dbejte na čistotu všech nádrží.
- Dodržujte předepsané intervaly prohlídek stroje.
- Jakmile bude práce provedena, zkontrolujte utažení přípojek a jiných součástí dotčených údržbou.

Díly pro údržbu a výměnu po opotřebení a příslušenství.

- Používejte originální hadice Tecnom, které jsou odolné vůči různým druhům namáhání
- Všechny součásti, které nejsou v dokonalém funkčním stavu, ihned vyměňte
- Používejte náhradní díly a originální příslušenství nebo příslušenství doporučené společností Tecnom.



POZNÁMKA

Společnost Tecnom odmítá jakoukoliv odpovědnost při použití nehomologovaných dílů nebo příslušenství ..

► PŘED KAŽDÝM ZÁSAHEM:

Vypne pohyblivé prvky stroje

1. Uvedte hnací výstup mimo záběr.
2. Vyřadte z chodu provozní média (vzduch, olej atd.)
3. Počkejte, až budou zcela zastaveny všechny pohyblivé prvky.

4. Nechte vychladnout motory, hnací hřídele a další ústrojí, která mohou být horká.

Přijměte potřebná opatření pro zamezení samovolného rozjetí traktoru:

1. Zastavte motor a vytáhněte klíček ze zapalování
2. Uvedte řadící páku do neutrálu.
3. Utáhněte parkovací brzdu

Ujistěte se o stabilitě stroje a jeho prvků.

1. Je-li třeba práci provést se zdviženou rampou.
 - ⇒ uzavřete hydraulický uzavírací ventil pro zdvih - pokles
2. Umístěte stabilizační zařízení, pokud jsou použita.
3. Při provádění výměny ústrojí pečlivě zajistěte.

► ÚDRŽBA

Před jakýmkoli elektrickým svářením

1. Odpojte baterii a alternátor a rovněž všechna elektrická zařízení nebo elektronické moduly.
2. Dávejte pozor na potrubí
3. Neprovádějte svařovací práce v blízkosti nádrže nebo součásti, která byla v kontaktu s tekutým hnojivem (riziko exploze)
 - ⇒ Pro eliminaci tohoto rizika součásti pečlivě opláchněte čistou vodou..

Před jakýmkoli zákrokem na elektrickém obvodu

- odpojte baterii

Před každým zásahem na hydraulickém okruhu

1. Ujistěte se, že okruh není pod tlakem.
 - ⇒ Eliminujte tlak před odpojením hydraulických potrubí.
2. Nevyhledávejte únik prsty.
 - ⇒ Obráťte se na vašeho autorizovaného prodejce.

Hadice

- Je-li poškozené ohebné nebo pevné potrubí, je třeba je ihned vyměnit
- K výměně používejte pouze nové potrubí.
- Tuhé potrubí nesmí vykazovat žádné svařování.

Potrubí pod tlakem nebo tahem

- Opravy těchto orgánů být prováděny pouze kvalifikovaným pracovníkem.

Opravy uvnitř nádrží

- Opravy smí být prováděny až po dokonalém vyčištění
- Z bezpečnostních důvodů je důležité, aby na práce dohlížela druhá osoba vně nádrže.

► ZÁSADY NA PNEUMATIKÁCH



DŮLEŽITÉ

V PŘÍPADĚ VLÉCÝ POSTŘIKOVAČ NEBO SAMOJÍZDNÝ POSTŘIKOVAČ



VÝSTRAHA

Nesprávná montáž může vážně ohrozit Vaši bezpečnost !

- Zásahy na pneumatikách provádějte, výhradně pokud budete mít k dispozici speciální nářadí a potřebné zkušenosti.
- V případě pochybností se obraťte na kvalifikovaného pracovníka.



DŮLEŽITÉ

Montáž pneumatik s jinými charakteristikami, než jsou ty předepsané výrobcem, je zakázána.

3.8. ÚPRAVA STROJE



VAROVÁNÍ

Nebezpečí nehod způsobených nárazem, přimáčknutím, pořezáním a sevřením spojené s prasknutím nosných dílů !

Změny a transformace telles quelles soient ne sont possibles que sur autorisation de Tecnomat, y compris les modifications de mécano-soudure.

3.9. OCHRANA ŽIVOTNÍHO PROSTŘEDÍ



DŮLEŽITÉ

Číst 9 – „Ochrana životního prostředí“ [195].

3.10. VÝSTRAŽNÉ PIKTOGRAMY A JINÁ OZNAČENÍ



DŮLEŽITÉ

- Dbejte na přítomnost a čistotu výstražných piktogramů.
- Nečitelné nebo chybějící piktogramy vyměňte za nové. Objednat je lze u vašeho prodejce (je třeba uvést referenční číslo př.:5319909
- Najdete zde odkazy na tyto piktogramy používané na vašeho stroje v 4.8.3 – „Vysvětlení piktogramů“ [40].



DŮLEŽITÉ

K nalezení Výstražné piktogramů, číst 4.8.1 – „Popis bezpečnostních piktogramů“ [39]

KAPITOLA 4. POPIS STROJE

4.1. VŠEOBECNÉ CHARAKTERISTIKY

Společnost Tecnomax pravidelně obnovuje své stroje a varianty montáže je velká řada, takže následující popis není smluvně závazný.

4.1.1. NÁDRŽE

- Jmenovitý objem 3100 litrů jmenovitého objemu (+5% min) se sítím Ø 380 mm
- Velký skládací žebřík umožňující přístup na velkou plošinu
- Bubnový měřič a dálkové ovládání vypouštění.
- Vyplachovací nádrž
 - 390 L Nádrž na mytí rukou 22 L.
- 3 LAV'TON pro proplachování nádoby.
- Snímatelný přímíchávač odstupňovaný po 20 litrech s integrovaným LAV'BOXem a proplachovací hadicí
- Hasičské přípojky Ø 50 mm pro vnější sání a výtlač
- Okruh O'CLEAR pro plnění na stojanu
- Spuštění obvodu : 2 multi-cesta ventily.
- Hydraulické natřásání pomocí hydro-vstřikovačů.

4.1.2. PODVOZEK

- Jednoduchý podvozek s dvojitými podélníky masivní a testovaný
- Polyesterový nátěr na základní vrstvě
- Nerezové šroubové spoje
- Osvětlení / signalizace podle platných norem
- Homologace DRIRE nebo DREAL 25 km/h (v závislosti na modelu).

4.1.3. NÁPRAVA

- 2 ½ čtvercové nápravy 90 nebo 100 (podle homologace) posuvné brzdy a parkovací brzda – 25 km/h
- Rozchod od 1,60 do 2,25 m (variabilní rozchod kol ½ nápravy + otáčení)

4.1.4. BRZDĚNÍ

- Hydraulické ovládání
- Na stlačený vzduch (volitelně)

4.1.5. PNEUMATIKY

- Sériově dodávaná kola:
 - 11.2xR48 (270/95R48)

4.1.6. ČERPADLO

- Písty/membrány PM500 – 240 l/min @ 15 barů

4.1.7. HYDRAULICKÝ OKRUH

- Přepínač obvodu SC
- - 1DE + 1 SE : hle
- - 1DE + 1 SE + 1 volný návrat : LVS a LVX
- Elektrorozvaděč(ED) s hydraulickou centrálou pro ED.

4.1.8. REGULACE (DPAE)

► TECTRONIC

- Průtoková regulace se snímačem rychlosti
- Ovládání sekcí rampy
- Ovládání hydraulických funkcí
- Parametrizace postřikovače
- Počítadlo 1 pozemku
- Zobrazení informací: Obj/h, l/min, km/h
- Manuální režim

► NOVATEC - NOVATOP - NOVATOP VISIO

- Průtokoměrná regulace se snímačem rychlosti (konzola, palubní počítač, multifunkční rukojeť)
- Sekvenční ovládání sekcí rampy
- Ovládání hydraulických funkcí
- Ovládání volitelných funkcí plnění, AUTONET, pěnový značkovač, kloubové rameno atd.)
- Správa pozemků (20 pozemků)
- Manuální režim
- Funkce předávkování a poddávkování
- Parametrizace regulace a volitelných funkcí
- Zobrazení všech informací potřebných pro chod

4.1.9. VOLITELNÉ VYBAVENÍ PRO PODVOZEK

- Brzdy pneumatické
- Sada 2 blatníků velký a malý vzor.
- Pneumatické tlumiče nápravy SOFTAIR
- AXAIR + kompresoru
- AXAIR u nebo pneumatických brzd
- AXAIR + Korekční náprava + RAZ (hydraulickými brzdami) (až na TECTRONIC)
- AXAIR + Korekční náprava + RAZ (pneumatických brzd) (až na TECTRONIC)
- AXAIR + Asistovaná korekční náprava + RAZ (hydraulickými brzdami) (až na TECTRONIC)
- AXAIR + Asistovaná korekční náprava + RAZ (pneumatických brzd) (až na TECTRONIC)
- Poloautomatický korektor naklápění na vlečené nápravě (ve výbavě u TOPFIELD)
- Hydraulické tažné rameno + RAZ si ED (nekompatibilní s Tectronic)
- Kloubové rameno s ovladačem 1 DE traktor
- Flèche SOFTEC (pouze u standardního ramene)
- Pravá oj s destičkou a kroužkem
- Pravá oj s destičkou a otočným kroužkem (povinné ve Španělsku)
- Pravá oj s destičkou a koulí

4.1.10. RŮZNÉ VOLITELNÉ VYBAVENÍ

- Vypínání sekcí postřikovače ze zvláštní skříňky s Novatec a Novatop
- Sada výbavy 2. traktor TECTRONIC, NOVATEC, NOVATOP (2. napáj. AXAIR není součástí dodávky)
- Dodatečné připojení AXAIR (není nutné v případě pneumatických brzd)
- Sada NOVA Guide II pro použití GPS na Tectronic
- Zmenšení pro dodávku bez kabinového modulu na ISOBUS NOVATOP
- Hadicový naviják 20 m na oplach stroje
- Elektronický indukční měřič
- Autonet na bázi gravitace
- AUTONET ED s čerpadlem PM150 (60 l/mn)
- Oplach samotné rampy bez zpětného toku do nádrže, ovládaný z kabiny (nutnost Novatop a Autonet ED)
- Hyper-sání 350 l/min (při 540 ot/min)
- Hyper O'Clear (nutnosthyper sání)
- Integrovaný průtokoměr plnění VOLUTOP 2"
- TECFLOW (elektrická ochrana proti přetečení)
- NOVAFLOW s Novatec nebo Novatop
- Elektrický systém Novaflow PA (vícecestné elektricky ovládané ventily a Novaflow pro Novatop)
- Elektrický systém Novaflow PA Integrovaný Autonet PA a oplach rampy bez zpětného toku do nádrže pro Novatop
- SPIROVIT (Si hyper-odsávání)
- Spojka pro vnější zpětný tah pro přenos nádoby
- Sací trubka se sacím košem
- Přípojka CamLock namísto hasičské přípojky (x 2 s výtlačnou přípojkou)
- Sada osvětlení: ventily + držák majáku + 2 světla na plošině

4.1.11. VOLITELNÉ VYBAVENÍ PRO PNEUMATIKY

► TECNIS 3100

sériová kola 9,5R44 - 8 otvorů - (230/95R44)

Mohou být montována kola

Rozměr kola Zvláštnost

11.2R54 270/95R54 8 otvorů

12.4R46 320/90R46 8 otvorů

12.4R52 300/95R52 8 otvorů

13.6R38 340/85R38 8 otvorů

13.6R48 340/85R48 8 otvorů pouze s hydraulickými brzdami

14.9R46 380/90R46 8 otvorů

16.9R38 420/85R38 8 otvorů

18.4R38 460/85R38 8 otvorů

20.8R38 520/85R38 8 otvorů

► KOMPATIBILNÍ RAMPY

- Rampa hle ocelová 18 a 21 m
- Rampa LVS ocelová 24/12 až 28/16 m
- Rampa LVX hliník 28/16 a 30/16 m

4.1.12. VARIANTY RAMP:

- Proměnlivá geometrie pro 24/12 a 28/15 LVS ED
- Automatická hydraulika na rampě na konci pole (pokud ED NOVATEC nebo NOVATOP).
- TOPFIELD 1 (verze ED a Novatec nebo Novatop)
- TOPFIELD 2 (verze Novatop)
- Podhodnocení pro rampu LVS 24/15 namísto 24/12m a 27/15m namísto 28/15m
- Skládací nástavce 2x0,5m pro LVS: 27/28/15 - 28/29/16
- Polokontinuální cirkulace 24 až 28 m a 30 m
- Kontinuální cirkulace s proti-odkapem 24 až 28 m (v případě vybavení AXAIR nebo pneumatických brzd)
- 6 sekcí místo 4 pro rampu 24m LVS bez proti-odkapu
- Každá dodatečná sekce (s AGP) až celkem max. 9 na Novatec a Novatop
- Koncové trysky s elektrickým ovládním (pouze u proti-odkapu)
- Koncové trysky s ručním ovládním (nekompatibilní s proti-odkapem AGP)
- Pěnový značkovač

31

4.2. UMÍSTĚNÍ IDENTIFIKAČNÍHO ŠTÍTKU

Tabulka 4.1. Postřikovač je opatřen přinýtovaným nebo přilepeným identifikačním štítkem

objednací číslo identifikačního štítku	Umístění identifikačního štítku
1 Typový štítek <ul style="list-style-type: none"> ■ DREAL objednací číslo : 4636011 (Francie a Export) ■ DEKRA objednací číslo : 4636006 (Německo) ■ Objednací číslo :4636012 (Španělsko) ■ CCC : 620816 (Čína) 	Obrázek 4.1.



POZNÁMKA

Číslo podvozku je vyraženo v blízkosti destičky výroby.

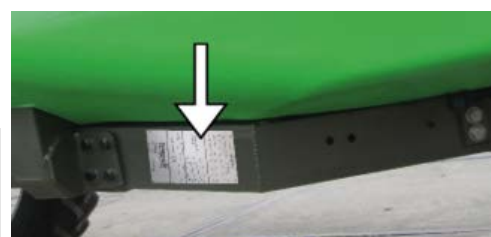

4.3. UŽITEČNÉ SPECIFIKACE

Viz 1 – „Právní informace“ [2] uvnitř předního krytu.

4.4. TECHNICKÉ CHARAKTERISTIKY



DŮLEŽITÉ

rozměry a hmotnost se uvádějí jen pro informaci a liší se podle vybavení vašeho stroje (rampa, pneumatiky, objem nádoby, příplatková výbava)!

4.4.1. RIZIKO PŘEKLOPENÍ SPROJE

Obrázek 4.2. Etiketa nalepen na přední straně zařízení



▶ NESENÉ POSTŘIKOVAČE

**NEBEZPEČÍ**

Riziko nehody rozdrčením v důsledku překlopením stroje nezapřažený za traktor!
Před odpojením stroje, pokud postřikovač obsahuje prodloužení podpěr, použijte je

▶ VLEČNÉ POSTŘIKOVAČE

**NEBEZPEČÍ**

Riziko nehody rozdrčením v důsledku překlopením stroje nezapřažený za traktor s prázdné nádrže a otevřená rampa !

Odpojte nikdy stroj otevřená rampa i prázdná nádrž. Pokud je rozprašovač dolů, před odpojením, zajistěte jej zastavením zad

4.4.2. HMOTNOST POSTŘIKOVAČE

**DŮLEŽITÉ**

Maximální zatížení nápravy: číst 5.2.6.1 – „Parametry náprav“ [49]

▶ ZATÍŽENÍ

**NEBEZPEČÍ**

Riziko nehod při nestabilní jízdě přetížení !

- Užitečné zatížení = PTAC - hmotnost prázdného stroje
- Je zakázáno překračovat povolené užitečné zatížení
- V závislosti na hustotě používaných výrobků neumožňují všechny postřikovače úplné naplnění nádrže.

Obrázek 4.3. Rozložení zatížení

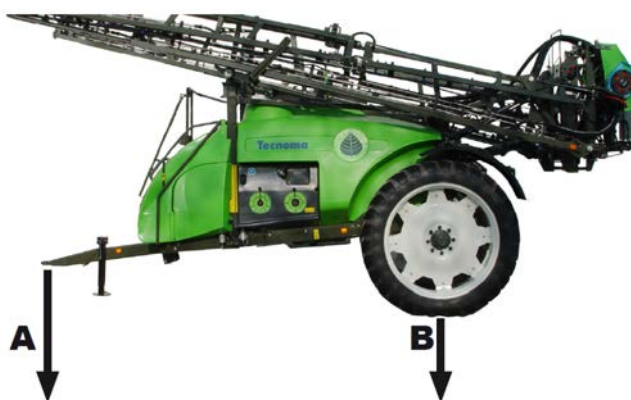

Stroje	Maximální rychlost	Zatížení o A	Zatížení o B	PTAC
Tecnis 3100 homologace DEKRA (Německo)	40 km/h	1440 kg	5465 kg	6905 kg
Tecnis 3100 homologace DREAL (France a Export)	25 km/h	2500 kg	7000 kg	7660 kg
Tecnis 3100 homologace Španělsko	25 km/h	1500 kg	5020 kg	6280 kg
Tecnis 3100 homologace CCC (Čína)	25 km/h	2500 kg	7000 kg	7660 kg

4.4.3. ROZMĚRY POSTŘIKOVAČE



NEBEZPEČÍ

Nebezpečí usmrčení elektrickým proudem při elektrickém kontaktu s rampou!

Při manévrování s rampou buďte extrémně opatrní.

Obrázek 4.4. Štítek 5319913



33

► NASTAVENÍ POSTŘIKOVAČE PŘI MĚŘENÍ

⇒ SEŘÍZENÍ RAMENE



DŮLEŽITÉ

Tažné rameno postřikovače je nastaveno do střední polohy

Obrázek 4.5. střední otvor na podvozku



POZNÁMKA

číst 5.2.11.2 – „Nastavení výšky tažného ramene:“ [57].

► MAXIMÁLNÍ ROZMĚRY STROJŮ

Obrázek 4.6.

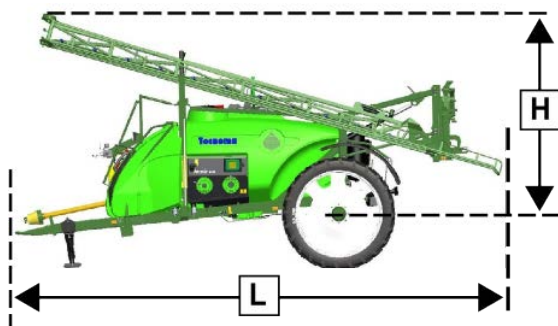

Obrázek 4.7.

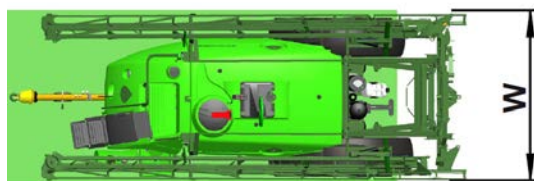

	H K této výšce je třeba přičíst poloměr typu kola zvoleného.	L	W
Tecnis 18 hle	(a)	(a)	2550
Tecnis 21 hle	(a)	5400	2550
Tecnis 21/12 LVS	(a)	(a)	2550
Tecnis 24/12 LVS	2634	7300	2550
Tecnis 28/15 LVS	2878	7300	2550
Tecnis 28/16 LVX	3034	7300	2550
Tecnis 30/16 LVX	(a)	(a)	2550

(a): Hodnota není dostupná k datu vydání tohoto návodu

4.4.4. TECHNICKÉ ÚDAJE NÁDOB

- Kapacita naplnění (vodou) hlavní nádoby
 - 3100 litrů
- Kapacita naplnění (vodou) nádoby pro proplachování
 - 390 litrů
- Kapacita naplnění (vodou) nádoby na mytí
 - 22 litrů

4.4.5. MĚŘENÍ HLUKU



POZNÁMKA

- Emisní hodnota vztažená k pracovnímu místu (hladina akustického tlaku) je 80,8 dB (A), je měřena v úrovni ucha řidiče během provozu při zavřené kabině.
- Hladina akustického tlaku závisí zejména na použitém vozidle.

4.5. PREZENTACE SOUBORŮ

4.5.1. UMÍSTĚNÍ NA STROJI

Obrázek 4.8.

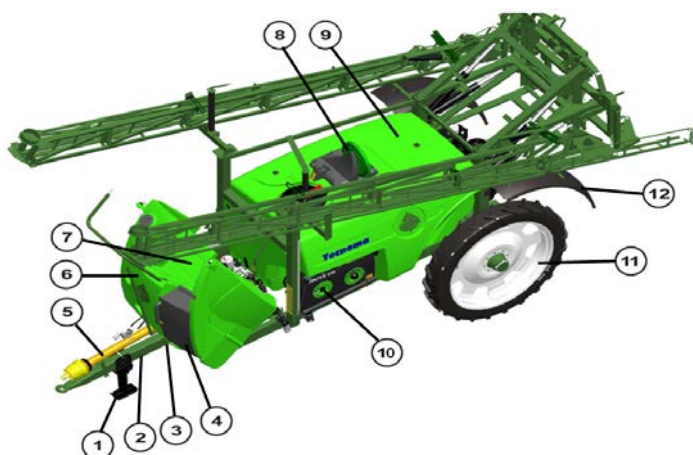

Obrázek 4.9.

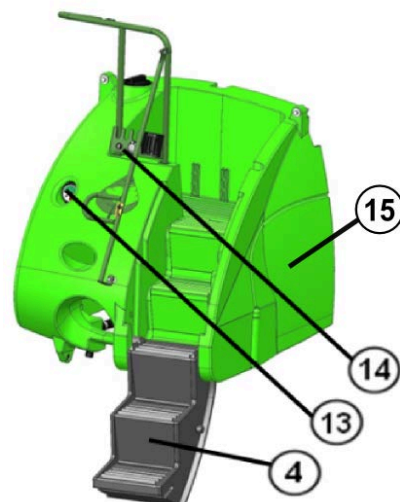

Tabulka 4.2.

1	Ruční vzpěra	15	Boční dveře (s integrovaným úložným prostorem) skrývají pracovní stanici
2	Pravá oj(Kloubové tažné rameno volitelné)	17	Sestava multiplikátoru a hydraulického čerpadla
3	Seřizovací čep vertikálnosti stroje	18	Skříňka NOVAFLOW (Volitelné)
4	Sklopné schůdky pro přístup na plošinu	19	Volící ventil funkcí (výtlak)
5	Hnací hřídel	20	Volící ventil sání
6	Výklopná nádrž na proplach umožňující přístup k postřikovacímu čerpadlu	21	Přepouštěcí ventil
7	Přístupová plošina k průlezu	22	Osvětlení pracovní jednotky (volitelné)
8	Měřič bubnový	23	Regulační ventil (TECTRONIC, NOVATEC, NOVATOP)
9	Hlavní nádrž	24	Štítek používání ventilů
10	Pracoviště	25	Sací filtr
11	Kolo a pneumatika	26	Motorizovaný plnicí ventil (NOVAFLOW, TECFLOW)
12	Blatník		
13	Manometr		
14	Držák hydraulických hadic a elektrických zásuvek		

Obrázek 4.10.

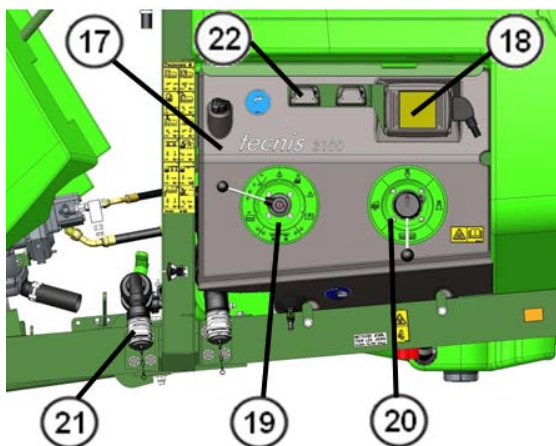

Obrázek 4.11.

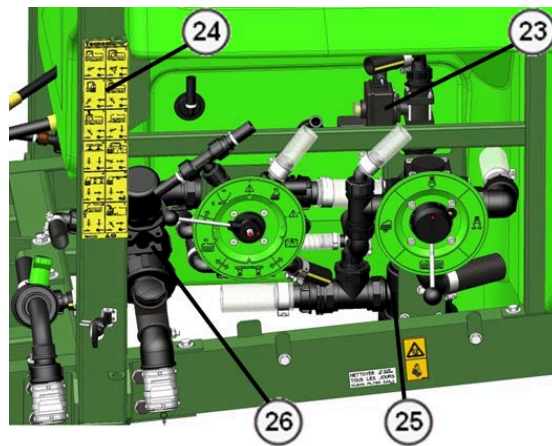

Tabulka 4.3.

46	Postřikovací čerpadlo	53	Kompresor
47	Sestava multiplikátoru a hydraulického čerpadla	54	Elektrická skříň (liší se v závislosti na stroji)
48	Omezovač tlak	55	Typový štítek
49	Míchací ventil		
50	Čerpadlo AUTONET PM 150		
51	Filtr AUTONET		
51	Filtr trysek LAV'TON		

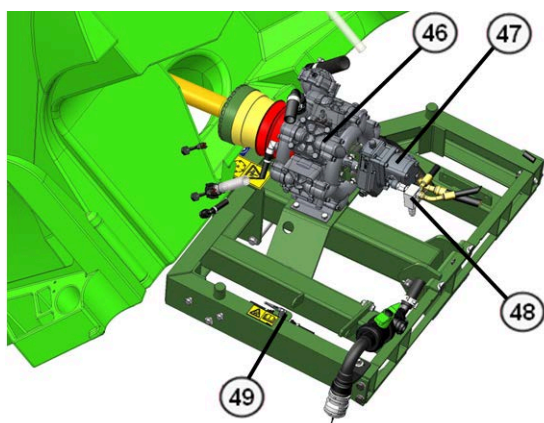
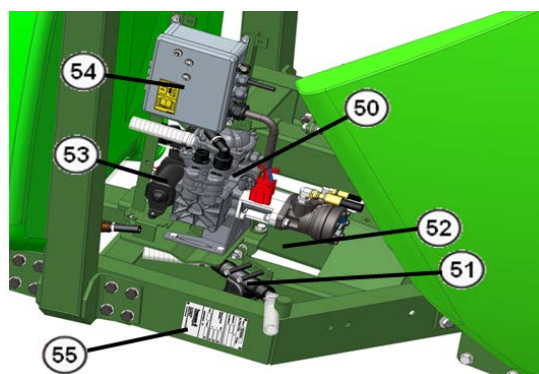
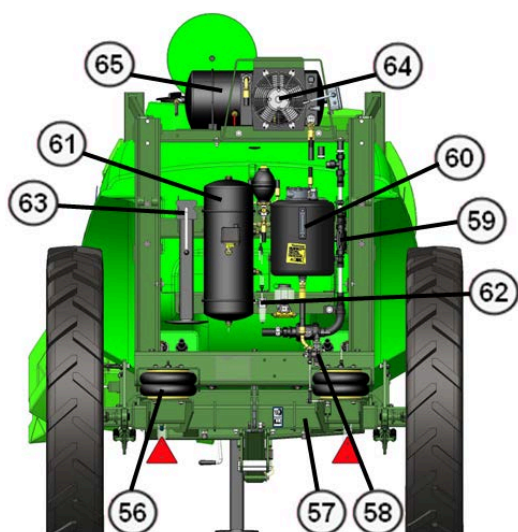
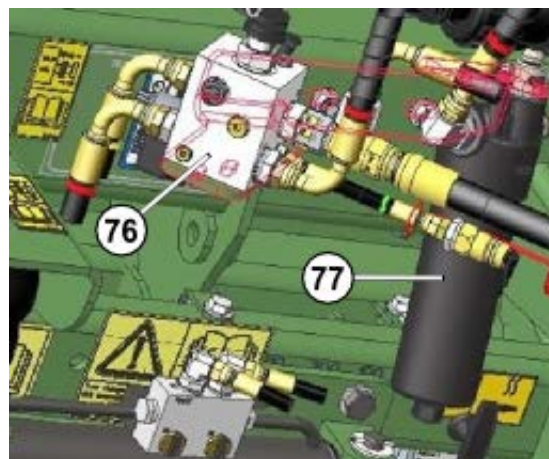
Obrázek 4.12.**Obrázek 4.13.****Tabulka 4.4.****Obrázek 4.14.****Obrázek 4.15. U strojů bez hydraulické centrály**

56	Tlumiče AXAIR, SOFTAIR nebo SOFTEC
57	Pevná, korečnická nebo vlečená náprava, 25 km/h, s hydraulickým nebo pneumatickým brzděním
58	Nivelační ventil
59	Průtokoměr postřikování
60	Olejová nádrž
61	Zásobník vzduchu
62	Vzduchový filtr
63	Uložení vzpěry:
64	Chladič vzduchu/oleje
65	Zásobník vzduchu (pneumatické brzdy)
76	Ventil CO / CF LS (strojů bez hydraulické centrály)

77 Filtr hydraulického okruhu (strojů bez hydraulické centrály)

Tabulka 4.5. Pevná, korekční nebo vlečená náprava, 25 km/h, s hydraulickým nebo pneumatickým brzděním

- | | |
|----|---|
| 66 | Brzdový buben |
| 67 | Hydraulický válec brzd |
| 68 | Magnetický kroužek pro snímač rychlosti |
| 69 | Snímač rychlosti |
| 70 | Lanko ruční brzd |
| 71 | Válec vlečená náprava |
| 72 | bezpečnostní tyč (jízda po silnici) |

Obrázek 4.16. Korekční náprava (s brzdy hydraulické) brzděním

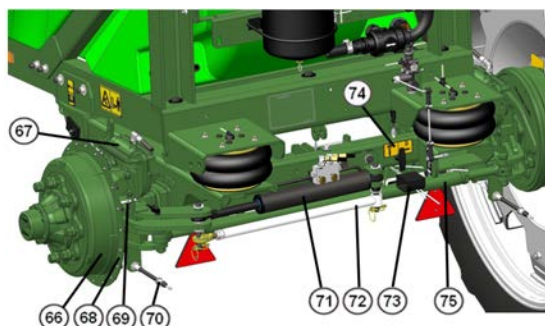

- | | |
|----|------------------------------|
| 73 | Úhlový snímač |
| 74 | Snímač Poloha vozovce / pole |
| 75 | řízení baru |

4.6. PŘÍVODNÍ POTRUBÍ MEZI TRAKTOREM A STROJEM

Obrázek 4.17. Přívodní potrubí v úložné poloze (v závislosti na vybavení)

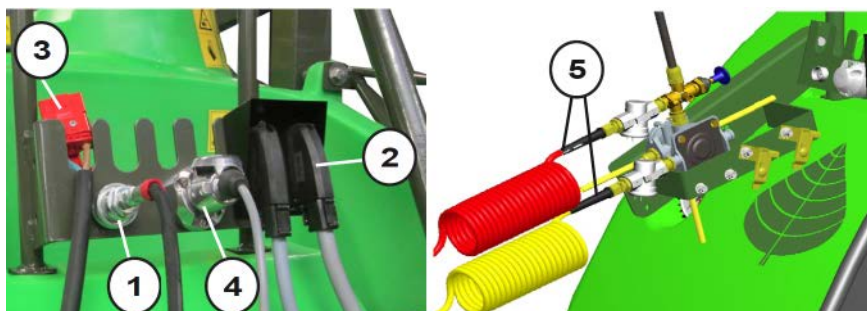

- | | |
|---|--|
| 1 | Vedení prohydraulické brzdy |
| 2 | Elektrické kabelové svazky se zapojeními k řídicí skříni v kabině (zde TECTRANIC ED) |
| 3 | Elektrický napájecí kabel výkonu stroje |
| 4 | Elektrický kabel osvětlení |
| 5 | Vedení pro brzdy se stlačeným vzduchem |

4.7. SCHÉMA PRINCIPU PROVOZU POSTŘIKOVACÍHO OKRUHU SCHÉMA PRINCIPU PROVOZU POSTŘIKOVACÍHO OKRUHU



DŮLEŽITÉ

Maximální stálý tlak použití okruhu: 13 bar

Obrázek 4.18. Schéma principu Tecnis 3100 s Autonet bez AGP

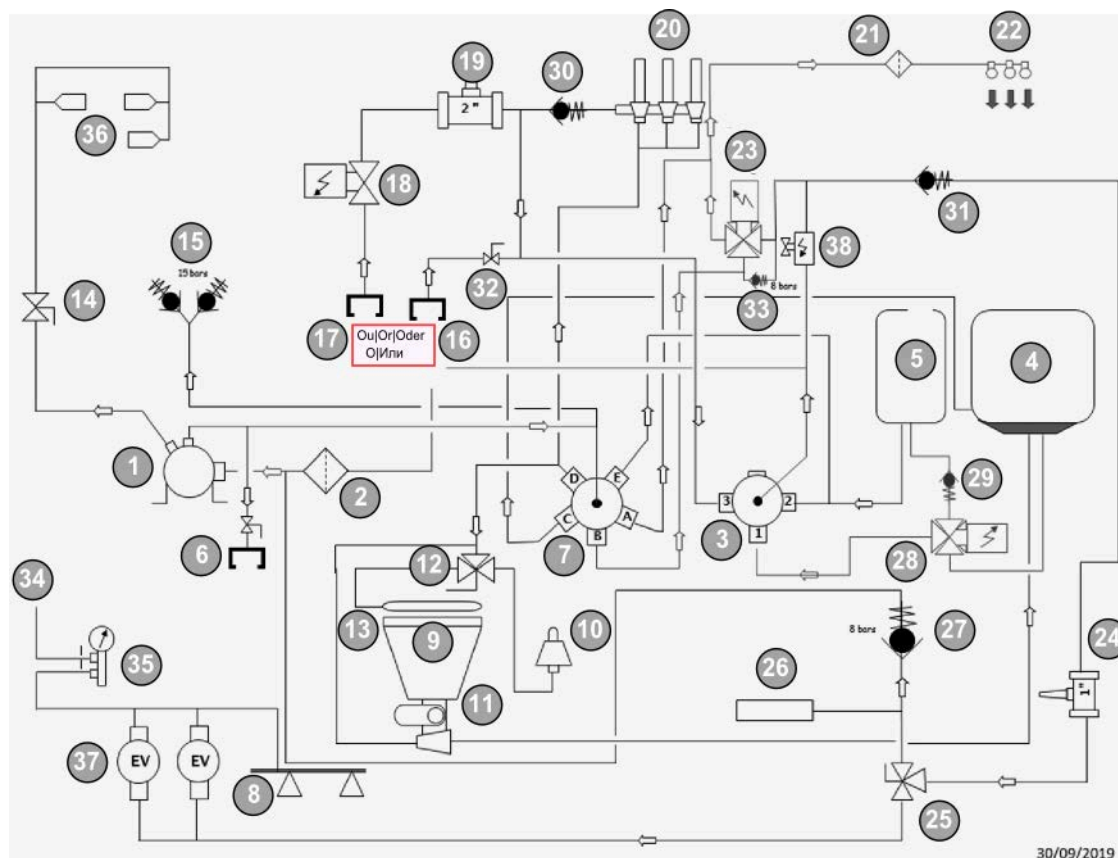

- | | | | |
|----|--|----|---|
| 1 | Postřikovací čerpadlo | 20 | Hydro-vstřikovače |
| 2 | Sací filtr | 21 | Filtr trysek LAV'TON |
| 3 | Volící ventil sání | 22 | LAV' TON |
| 4 | hlavní nádrž | 23 | ventil AUTONET zabudovaný |
| 5 | Vyplachovací nádrž | 24 | ventily 8 barů |
| 6 | Plnicí ventil a spojka | 25 | Průtokoměr postřikování |
| 7 | Volící ventil funkci | 26 | Ventil příslušenství ruční tryska |
| 8 | Postřikovací rampa | 27 | ventily 8 barů |
| 9 | Skládací přimíchávač | 28 | Ruční tryska |
| 10 | LAV' BOX | 29 | Zpětná klapka |
| 11 | Inkorporace ventil | 30 | Ventil AUTONET zabudovaný / na bázi gravitace |
| 12 | ventil příslušenství: | 31 | Zpětná klapka |
| 13 | Vyplachování zásobníku | 32 | Plnicí ventily |
| 14 | Míchací ventil | 33 | ventily 8 barů |
| 15 | ventily 15 barů | 34 | Návrat do nádoby |
| 16 | plnicí přípojka | 35 | Manometr |
| 17 | Plnicí přípojka Hyper odsávání | 36 | Mísidla |
| 18 | Plnicí ventil NOVAFLO, TECFLOW (volitelně) | 37 | Elektroventily postřikování |
| 19 | Plnicí průtokoměr NOVAFLOW (volitelně) | 38 | Elektrický regulační ventil |

4.8. BEZPEČNOSTNÍ PIKTOGRAMY



DŮLEŽITÉ

- Zajistěte, aby tato upozornění i piktogramy byly neustále čisté a viditelné.
- Při poškození si objednejte u autorizovaného prodejce Tecnomu nové samolepky Tecnomu.
- V případě opravy dbejte, aby byly náhradní díly opatřeny stejnými samolepkami jako původní díly.

**POZNÁMKA**

Upozornění a piktogramy umístěné na stroji přinášejí údaje o bezpečnostních opatřeních, která je nutno dodržovat, a pomáhají předcházet nehodám, část 3 – „*Obecná bezpečnost Stroj*“ [17]

4.8.1. POPIS BEZPEČNOSTNÍCH PIKTOGRAMŮ

Výstražný piktogram upozorňuje na rizikové, potenciálně nebezpečné zóny na stroji a na zbytková rizika. **Obrázek 4.19.**

Výstražný piktogram se skládá ze dvou zón :

- 1 zóna, která formou ilustrace popisuje v bezpečnostním trojúhelníku související riziko
- 2 zóna, která zobrazuje ilustrovaný pokyn umožňující vyhnout se riziku
- 3 Objednací číslo piktogramu

**4.8.2. UMÍSTĚNÍ PIKTOGRAMŮ****Obrázek 4.20.**

Obrázek 4.21.



4.8.3. VYSVĚTLENÍ PIKTOGRAMŮ

Struktura vysvětlení piktogramů je uspořádána následovně:

1. Popis rizik a nebezpečí.
2. Důsledky v případě nedodržení pokynu nebo pokynů určených k předcházení riziku.
3. Pokyn či pokyny pro vyloučení rizika.

Obrázek 4.22.

5319912 :

Nebezpečí popálení rukou chemickými produkty. Chraňte si ruce rukavicemi.



Obrázek 4.23.

5319913 :

Pozor! Nebezpečí usmrcení elektrickým proudem při elektrickém kontaktu s rampou.



Obrázek 4.24.

5784925 :

Mazání ! Přečíst návod k obsluze.



Obrázek 4.25.

5319921 :

Zóna uchopení



Obrázek 4.26.

5319909 :

Nebezpečí pořezání prstů nebo rukou ! Počkejte do úplného zastavení.



Obrázek 4.27.

7114901 :

Bezpečnost na silnici ! Povinně umístit pro zablokování hydraulických funkcí



Obrázek 4.28.

5319901 :

Dodržte směr a rychlost otáčení 540 ot./min.



Obrázek 4.29.

622925 :

Riziko způsobené převrácením stroje. Neotevírejte rampu při prázdném nebo nezapřaženém stroji.



Obrázek 4.30.**5319906 :**

Pozor! Přečíst návod k obsluze.

**Obrázek 4.31.****7114965 :**

Pozor! Pro recalibraci viz návod k použití řídicí jednotky regulace

**Obrázek 4.32.****622862 :**

Doporučený olej



U strojů s hydraulické centrálý

Obrázek 4.33.**5319922 :**

Riziko horizontálního nárazu Udržujte dostatečnou vzdálenost.

**Obrázek 4.34.****5319916 :**

Nebezpečí Vertikální tlaková ! Zamknout tlak oleje před každým zásahem

**Obrázek 4.35.****7114940 :**

Pozor! Přednost odpojování hydraulických hadic

**Obrázek 4.36.****7114930 :**

Pozor! Dodržujte utahovací moment 270/290 Nm

**Obrázek 4.37.****7114961 :**

Tlak huštění Přečíst návod k obsluze.

**Obrázek 4.38.****5319903 :**

Pozor, Sestupovat do nádrže ! Nikdy nesestupujte do nádoby na postřikovací směs!

**Obrázek 4.39.****5319904 :**

Pozor! Vypuštění nádrže zatažením horní rukojeti.

**Obrázek 4.40.****5784944 :**

Centrum otevřeno / zavřeno centrum, přečtete si návod.

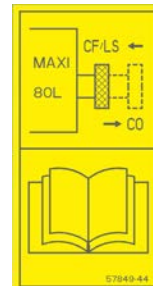

U strojů bez hydraulické centrálý

Obrázek 4.41.**5319907 :**Pozor! Nezapomeňte naplnit nádrž
na mytí rukou čistou vodou.**Obrázek 4.42.****5319937 :**

Pozor! mytí rukou

**Obrázek 4.43.****5784965 :**Pozor! Povinnost použít ochranné
prostředky**4.9. PLÁNY K DISPOZICI****POZNÁMKA**

Identifikační tabulky a schémata vodních, vzduchových, hydraulických a elektrických obvodů pro koncesionáře jsou k dispozici na internetu na stránkách www.tecnoma.com.

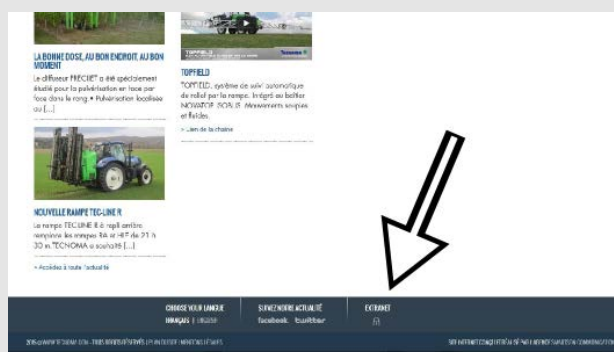
Obrázek 4.44.

KAPITOLA 5. UVEDENÍ STROJE DO PROVOZU



DŮLEŽITÉ

Váš autorizovaný dealer Tecnom je odpovědný za uzpůsobení pro traktor, instalaci a první uvedení stroje do provozu.

5.1. PŘEJÍMKA STROJE

5.1.1. ÚVOD



DŮLEŽITÉ

Při úkonech vykládání-nakládání udržujte veškeré ostatní osoby kromě zasahujících pracovníků v dostatečné vzdálenosti.

5.1.2. NAKLÁDACÍ - VYLOŽENÍ

Obrázek 5.1.



43

▶ NAKLÁDKA A VYKLÁDKA S TRAKTOREM



NEBEZPEČÍ

Nebezpečí nehody způsobené převrácením nebo pokles stroje
Před vložením nebo vykládání stroje, vyprázdnění jeho nádrží



VAROVÁNÍ

Hrozí nebezpečí nehody, pokud brzdová soustava není připojena k vhodnému traktoru !
Používejte výhradně traktor s výkonem, který odpovídá daným podmínkám.



DŮLEŽITÉ

Pro páskovací stroj na kamionu použijte místa vyznačená bezpečnostními etiketami
Štítek 7114956



DŮLEŽITÉ

- Při spojování stroje-traktoru dodržujte pokyny
- Demontujte přepravní podložky a popruhy
- Brzdový systém na stlačený vzduch
 - ⇒ Než začnete přemisťovat stroj připojený za traktor, vyčkejte, dokud nebude na manometru traktoru 5 bar.

► NAKLÁDÁNÍ A VYKLÁDÁNÍ SE ZDVIHACÍM JEŘÁBEM



NEBEZPEČÍ

Nebezpečí nehody způsobené převrácením nebo pokles stroje
Před vložením nebo vykládáním stroje, vyprázdnění jeho nádrží



NEBEZPEČÍ

Riziko nehody rozdrčením, v důsledku používání nevhodných popruhů !
Minimální pevnost v tahu každého popruhu musí být 2000 kg



NEBEZPEČÍ

Riziko nehody rozdrčením, Následující používání kotevní body stroj zvedněte !
Vazné body neslouží ke zvedání stroje.

5.1.3. KONTROLA PŘI PŘEJÍMCE



DŮLEŽITÉ

Zkontrolujte, zda je stroj dodán v souladu s objednávkou

5.2. ZPROVOZNĚNÍ

5.2.1. PROSTŘEDÍ



DŮLEŽITÉ

Pro uzpůsobení stroje pro traktor a rovněž naložení je nezbytné stroj umístit na plochý, vodorovný a tvrdý povrch.

5.2.2. KONTROLA POŽADOVANÝCH CHARAKTERISTIK TRAKTORU



VAROVÁNÍ

Neuzpůsobený traktor by mohl vést k rizikům nedostatečné stability při zatížení a nedostatečné manévrovatelnosti a brzdového výkonu a rovněž k riziku prasknutí.

- Zkontrolujte, zda traktor správně vyhovuje požadavkům.
- Otestujte brzdy, abyste zkontrolovali, zda traktor dosahuje předepsaného brzdového výkonu, a to i s taženým/neseným strojem

Požadavky na traktor se týkají zejména následujících hodnot:

- Povolená hmotnost
- Povolená zatížení na nápravu
- Povolené zatížení v bodě připojení traktoru
- Přípustná zatížení namontovaných pneumatik
- Dostatečné povolené zatížení tažného zařízení

Tyto informace se nacházejí na označovacím štítku nebo technickém průkazu vozidla a v návodu k použití traktoru.

- Přední náprava traktoru musí vždy nést nejméně 20 % prázdné hmotnosti traktoru.
- Traktor musí poskytovat brzdny výkon předepsaný výrobcem, jak u neseného tak i u zapřaženého stroje.
- Traktor musí být vybaven zadním hnacím výstupem průměru 1"3/8 (34,9 mm) s profilem se 6 drážkami (nebo s 8 drážkami podle země) otáčejícím se na jmenovitých otáčkách 540 ot./min.



DŮLEŽITÉ

Dodržení následujících hodnot je předběžnou podmínkou pro použití traktoru se zapřaženým strojem.

- Zkontrolujte následující body:
 - Přípustné zatížení tažného zařízení na traktoru musí být dostatečné vzhledem ke skutečnému zatížení.
 - Zatížení na nápravu a hmotnost na nápravu modifikované tažným zatížením musí být nižší než povolené limity. V případě pochybností proveďte kontrolní vážení.
 - Skutečné statické zatížení na zadní nápravě traktoru musí být nižší než povolené zatížení na této nápravě.
 - Musí být dodržena povolená celková hmotnost traktoru.
 - Nesmí být překročeny hodnoty přípustného zatížení pneumatik traktoru.

5.2.3. KVALIFIKACE OPERÁTORA

Operátor stroje musí být osoba kvalifikovaná pro provádění činností obsažených kapitole

Uvedení stroje do provozu



DŮLEŽITÉ

Před uvedením stroje do provozu si uživatel musí prostudovat návod a porozumět mu.

5.2.4. PŘÍPRAVA STROJE



VAROVÁNÍ

Nebezpečí nehod způsobených nárazem, přimáčknutím, pořezáním, sevřením a zachycením v oblasti součástí s hydraulickým nebo elektrickým ovládním.

Neblokujte ovladače na traktoru, kterými se přímo ovládají různé součásti, jako je např. rozkládání/skládání, otáčení, posouvání.



POZNÁMKA

V závislosti na typu stroje se příslušenství nachází v bedně nebo uvnitř plnicího síta

Otevřete bednu s příslušenstvím nebo víko horního plnicího otvoru

- Vyměňte jednotlivé součásti a příslušenství uvnitř.
- Připravte si návod, celý jej prostudujte a na úvodní list kapitoly umístěte razítko autorizovaného distributora Tecnomoma
- Vyplňte záruční osvědčení, kartu Phytomieux a dodržujte pokyny vrácení společnosti Tecnomoma.
- Vyměňte držáky skříně, elektrické kabely atd., které jsou nezbytné pro konečnou montáž stroje (číst následující odstavec o elektrických zapojeních).

Obrázek 5.2.



Obrázek 5.3.



5.2.5. PNEUMATIKY

► PŘESAHI KOL



DŮLEŽITÉ

Je přísně zakázáno obracet disky kol směrem ven, když je náprava na svém maximálním přesahu kol.



DŮLEŽITÉ

číst tabulku 5.2.6.1 – „Parametry náprav“ [49].

► MONTÁŽ RÁFKU NA DISK (LZE-LI DEMONTOVAT)



DŮLEŽITÉ

- Dodržujte utahovací moment : 270 Nm
- Zkontrolujte utahovací moment po 20 prvních hodinách provozu
- pak dvakrát ročně

Obrázek 5.4. 1 Podložka Nomel

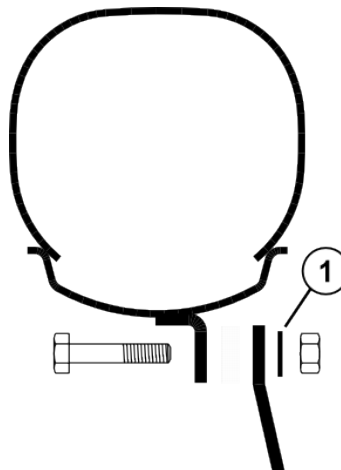

- Před montáží namažte závity.
- Po montáži zkontrolujte utažení po 1/2 hodině, pak po 2 hodinách provozu.
- Následně kontrolujte dvakrát ročně.

► DEMONTÁŽ A MONTÁŽ KOL NA NÁPRAVU



NEBEZPEČÍ

Při demontáži a montáži kol postupujte s maximální opatrností.



POZNÁMKA

Pokud je stroj vybaven přepravními koly, namontujte zemědělská kola před uvedením do provozu

⇒ DEMONTÁŽ

Demontáž kola

1. Zapojený postřikovač a utažená ruční brzda.
2. Lehce zvedněte stroj pomocí zvedáku umístěného pod držákem nápravy
3. Zajistěte stroj například zakládacími klíny nebo popruhy
4. Vyměňte matice z kola o demontáž
5. Vyměňte kola

⇒ MONTÁŽ



DŮLEŽITÉ

- Před montáží kol zkontrolujte, zda jsou všechny styčné plochy čisté a bez skvrn.
- Použijte momentový klíč nebo jiný vhodný nástroj, který prochází pravidelnou kontrolou. Nepoužívejte prodlužovací nástavce.



DŮLEŽITÉ

- Lehce utáhněte všechny matice
Zajistěte matice v určeném pořadí :
⇒ Po dotažení jedné matice dotáhněte buď matici protilehlou, nebo nejbzdálenější

Montáž kol

1. Postřikovač je zabezpečen a bez kol.
2. Namontujte zemědělská kola na náboj (8 nebo 10 šroubů podle nápravy).
3. Utáhněte matice na stanovený utahovací moment.

Tabulka 5.1. Utahovací moment naleznete na následujících etiketách:

Obrázek 5.5. 7114928 : Utahovací moment pro Kola s 10 šrouby



Obrázek 5.6. 7114930 : Utahovací moment pro Kola s 8 šrouby



4. Osadte krytky matic.
5. Vyjměte zakládací klíny a sejměte bezpečnostní popruhy
6. Snižte stroj k zemi

► TLAK HUŠTĚNÍ



DŮLEŽITÉ

- V závislosti na typu pneumatik na taženém postřikovači dodržujte tlak huštění uvedený v následujících tabulkách a odpovídající namontování kol ve výrobě.
- U jiných druhů pneumatik se řiďte údaji poskytnutými výrobcem.

Tecnis 3100 25 km / h	Rozměr	Tlak huštění (bar)
Obrázek 5.7. 7114961 	11,2R44	4,3
	11,2R48	4,3
	11,2R54	4,3
	12,4R46	3,6
	12,4R52	3,6
	13,6R38	4,8 (pouze hydraulická brzda)
	13,6R48	4,2
	14,9R46	4,0
	16,9R38	1,9
	16,9R46	2,4
	18,4R38	1,6
	18,4R46 (BKT)	2,4 (pouze hydraulická brzda)
	20,8R38	1,6
	20,8R38 (Michelin)	1,6

Tecnis 3100 25 km / h	Rozměr	Tlak huštění (bar)
	20,8R42	1,6

5.2.6. NÁPRAVY

Tabulka 5.2. Tyto přístroje jsou konstruovány pro použití při rychlosti 25 km/h.

Stroje	Náprava	Rychlost v km/h
Tecnis 3100	C= 100x100	25



DŮLEŽITÉ

Nepřekračujte rozchod 2250 mm s pneumatikami

Obrázek 5.8.

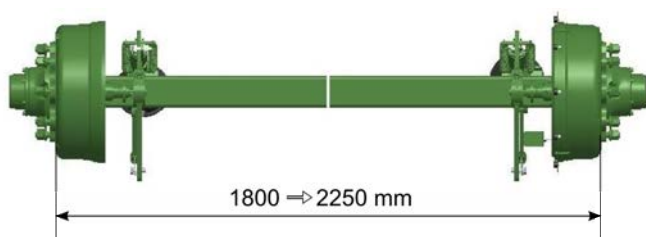

VÝSTRAHA

- Šrouby a pojistné matice náprav utahujte utahovacím momentem 280 Nm
- Uťahovací moment zkontrolujte po 20 ti prvních hodinách provozu, poté 2 krát ročně.

Obrázek 5.9. Šrouby pro zablokování nápravy Obrázek 5.10.

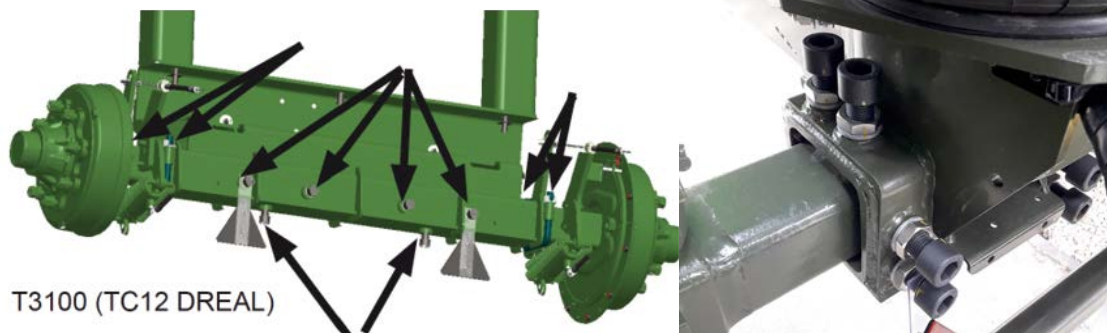

T3100 (TC12 DREAL)



DŮLEŽITÉ

Po prvním jízdě naloženého, ovládní :

- utažení všech matice;
- upevnění kryty kol

Po prvním 1000 km, ovládní :

- utažení všech matice;
- náboje ložiska brzdy.

► PARAMETRY NÁPRAV

Stroje	Nápravy <ul style="list-style-type: none"> ■ Fixní (EF) ■ Vlečená (ES) ■ Korekce (EC) ■ Pneumatické brz- dění (FP) ■ hydraulická brzda (FH) 	Max. přesah kol	Disky	B = max. zatížení na nápravu
Tecnis 3100	71707 EF25/8	510	1800 → 2250	8500
	71708 ES-EC 25/8 FH	570	1900 → 2250	7600
	71708 ES-EC 25/8 FP	570	2000 → 2250	7600

► VLEČENÁ NÁPRAVA



VÝSTRAHA

Riziko poškození nápravy v důsledku nesprávného seřízení!
Každá výměna pneumatik nebo změna rozchodu nutně vyžaduje
rekalibraci zadní nápravy

**Obrázek 5.11. Štítek
7114965**



DŮLEŽITÉ

- Vlečená náprava je dodávána v silniční poloze.
- Nechte blokovací tyč a rukojeť na místě.



POZNÁMKA

Pro pracovní polohovadla řídicí náprava, číst 6.9.24.2 – „Silniční nebo pracovní poloha vlečené nápravy“ [145].



DŮLEŽITÉ

Vlečená náprava musí být seřizena podle zvoleného rozchodu kol.

Obrázek 5.12. Seřízení podle rozchodu pomocí desky s kombinací otvorů

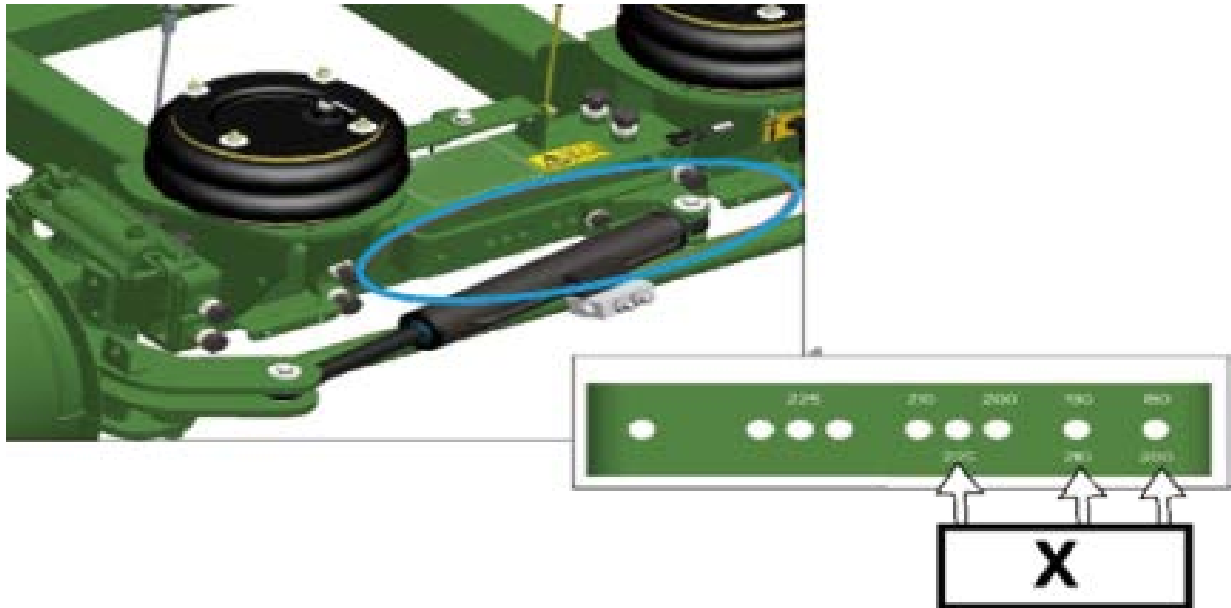

Polohy pro nápravy

X Označení pro jiné stroje (neberte v potaz)

⇒ **MONTÁŽ GYROSKOPU VLEČENÉ NÁPRAVY**



VÝSTRAHA

Instalace gyroskopu na vibrujícím (nepevném) povrchu by mohla vést ke špatné funkci vlečené nápravy !

Gyroskop vlečené nápravy musí být instalován na pevném a rovném povrchu, např. na zadní straně kabiny traktoru.

Obrázek 5.13.



⇒ **TEORETICKÉ ÚHLY REJDU VLEČENÝCH NÁPRAV**

Tabulka 5.3. Tecnis 3100

Technické údaje	Kolo	Brzdění	Rozchod 1900	Rozchod 2000	Rozchod 2100	Rozchod 2250
			Teoretické úhly rejdu (bez styku s podvozkem, vůle 50 mm)			
25 km/h - 8 otvorů	11.2R44	FH	15	20	25	25
		FP	kontakt			
	11.2R48	FH	15	18	22	25
		FP	kontakt			
	11.2R54	FH	15	18	20	25
		FP	kontakt			

Technické údaje	Kolo	Brzdění	Rozchod 1900	Rozchod 2000	Rozchod 2100	Rozchod 2250
	12.4R46	FH	15	18	20	25
		FP	kontakt			
	12.4R52	FH	10	15	18	22
		FP	kontakt			
	13.6R38	FH	10	15	18	22
		FP	není homologaci			
	kola13.6R48	FH	10	15	18	22
		FP	kontakt			
	14,9R46	FH	5	10	12	18
		FP	kontakt			
	16,9R38	FH	10	10	15	20
		FP	kontakt			
	18,4R38	FH	5	10	12	20
		FP	kontakt			
	20,8R38	FH	5	10	12	18
		FP	kontakt			

5.2.7. UVEDENÍ DO PROVOZU ZAŘÍZENÍ SOFTAIR



VÝSTRAHA

Riziko poškození SOFTAIR !
Nenechávejte postřikovač jezdit s vyfouknutými měchy.



DŮLEŽITÉ

Abyste zajistili stabilitu postřikovačů vybavených zařízením SOFTAIR při přepravě na kamionu nebo vagonu, je nutno vypustit obě trysky.



DŮLEŽITÉ

Viz doporučení etikety 5079993 (4)

Po skončení přepravy trysky znovu nahustěte :

1. Odstraněním zátky ventilu měch nafoukněte<segment 0063>
2. Nafoukněte měch pomocí ventilu tak, abyste získali výšku:

Kóta seřízená ve výrobě (3)

150 ± 3mm Tecnis 3100
140 ± 3mm Tecnis 3500 - 4500
170 ± 3mm Tecnis 6000
170 ± 3mm Galaxy

3. Vraťte zpět zátku ventilu.

Obrázek 5.14. Továrně nastaveno SOFTAIR

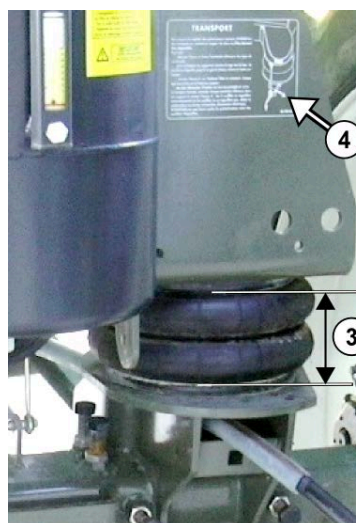

Pokud musíte stroj znovu přepravovat, vyfoukněte měchy :

1. Odstraněním zátky ventilu z měchu vypustíte vzduch
2. Vypustíte vzduch z měchu pomocí ventilu.
3. Vraťte zpět zátku ventilu.



DŮLEŽITÉ

Nedemontujte nic jiného, protože vše je přednastaveno ve výrobě.

5.2.8. UVEDENÍ DO PROVOZU ZAŘÍZENÍ AXAIR



VÝSTRAHA

Riziko poškození AXAIR

Nenechávejte postřikovač jezdit s vyfouknutými měchy.



DŮLEŽITÉ

Abyste zajistili stabilitu postřikovačů vybavených zařízením AXAIR při přepravě na kamionu nebo vagonu, je nutno vypustit obě trysky.

Obrázek 5.15. Axair v uložené poloze

Obrázek 5.16. Axair v Pracovní poloha

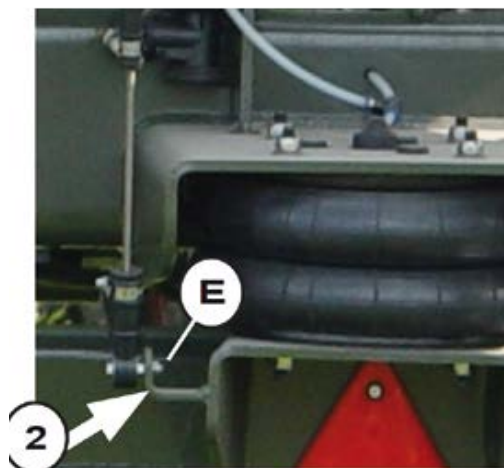
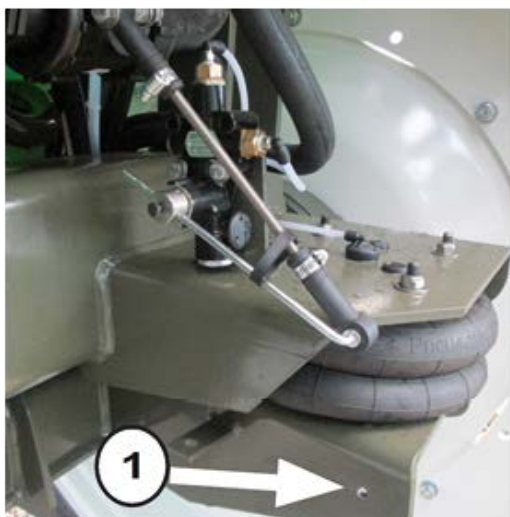

DŮLEŽITÉ

Viz doporučení etikety 5079993 (4)

Po skončení přepravy trysky znovu nahustěte :

1. Povolte kontra-matku **E** s ostříkovačem
2. Namontujte dolní konec ovládacího táhla do dolního držáku **1** nebo na svařovanou patku (podle stroje) **2** (podle stroje)
3. Nasadte ostříkovačem s maticí **E** a dotáhněte

Podle montáže s nebo bez kompresor

- Bez kompresor (Napájení traktoru)
 1. Zapojte žlutou hadici pro stlačený vzduch k brzdovému systému traktoru.
 2. spustit traktor, připojte elektrické napájení a zapněte skříň
 - Vzduch z traktoru nafoukne měchy.
 - ⇒ Nechte traktor běžet a počkejte, až kompresor přestane hustit.
- S kompresor
 - oba 2 měchy se znovu nafukují automaticky.
 - pokud se měchy znovu nenafouknou, zapřáhněte postříkovač za traktor, připojte elektrické napájení a zapněte modul.
 - ⇒ Nechte traktor běžet a počkejte, až kompresor přestane hustit.

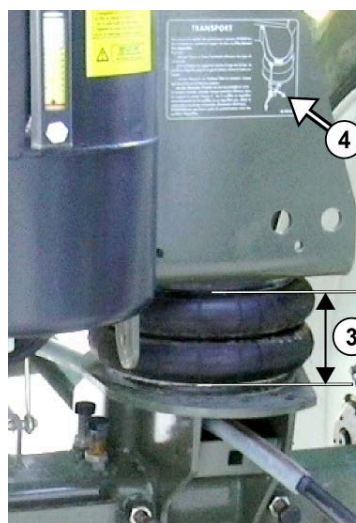
Obrázek 5.17. Továrně nastaveno AXAIR

Kóta seřízená ve výrobě (3)

150 ± 3mm	Tecnis 3100
140 ± 3mm	Tecnis 3500 - 4500
170 ± 3mm	Tecnis 6000
170 ± 3mm	Galaxy

Pokud musíte stroj znovu přepravovat, vyfoukněte měchy :

1. Povolte kontra-matku **E** s ostříkovačem
2. Sortir l' extrémité inférieure de la tige de commande du support inférieure **1**
3. Odjet pověsit prut
 - měchy se vyfouknou, až se vnitřní dorazy dostanou do styku s nápravou.
4. Našroubujte zpět matici **E** s ostříkovačem a závitovou koncovku a držte táhlo směrem dolů, přičemž jej upevněte k držáku

DŮLEŽITÉ

Nedemontujte nic jiného, protože vše je přednastaveno ve výrobě.

5.2.9. MONTÁŽ SNÍMAČE RYCHLOSTI
Obrázek 5.18.

- A** Červená strana u snímače **1**
- B** Snímač rychlosti
- E** Mezera $E = 5 \text{ à } 10 \text{ mm}$ mezi bočními magnetů **A** a naproti snímače rychlosti **B**

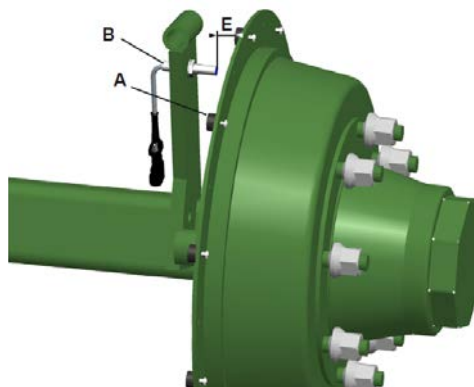

1. Připevněte snímače rychlosti **B** na podporu

2. Upevněte magnety **A**
 - Červená strana u snímače **B**
 - Pozor, snímače rychlosti **B**, musí být kolmý k ploše magnetů **A**
 - Dodržujte vzdálenost **E** de 5 až 10 mm, od konce magnetům **A** a k snímače **E**
 - Magnety **A** musejí být rozmístěny se stejnou vzdáleností
3. Připojte konec kabelu snímače ke kabelovému svazku.



VÝSTRAHA

Pokud chybí magnet, zobrazovaná rychlost nebude stabilní!



DŮLEŽITÉ

Pokud je kabel příliš dlouhý, nezkracujte jej, ale naviňte a upevněte přebytečnou délku.



POZNÁMKA

Počet magnetů se liší podle regulace zařízení.

5.2.10. ZAPŘAŽENÍ - VYPŘAŽENÍ STROJE



VAROVÁNÍ

Nebezpečí přimáčknutí samovolným pohybem traktoru a stroje!

Pro provedení zapřažení stroje a před vstupem do nebezpečné zóny umístěné mezi ním a traktorem:

- Přijměte veškerá nezbytná opatření, abyste zabránili náhodnému rozjezdu nebo pohybu traktoru či stroje
- Při napojování-odpojování je nutné, aby se nikdo nepřibližoval ke stroji.
- Veškeré napojovací činnosti je nutno provádět při složených rampách, prázdných nádržích postřikovače a na pevné, rovné a vodorovné zemi.
- Veškeré napojovací činnosti je nutno provádět při složených rampách, prázdných nádržích postřikovače a na pevné, rovné a vodorovné zemi.



VAROVÁNÍ

Riziko převrácení a rozdrcení vlivem stroje !

- Používejte zařízení určená k napojení sestavy traktor-stroj správným způsobem.
- Při každém napojování vizuálně kontrolujte řádný stav napojovacích součástí.
- Používejte blokovací systémy
- Před rozjezdem proveďte vizuální kontrolu tažného zařízení a jeho zajištění.



VAROVÁNÍ

Riziko poruchy napájení mezi traktorem a strojem z důvodu poškození napájecích hadic.

Při připojování přívodních hadic se ujistěte, že tyto sledují všechny pohyby stroje bez pnutí a otírání.



DŮLEŽITÉ

- Pro použití vzpěry, číst [6.9.28 – „Vzpěry“ \[149\]](#)
- Pro použití brzdění, číst [6.9.22 – „Brzdění“ \[141\]](#)
- Pro připojovacích trouby, číst [5.2.14 – „Připojovací roury“ \[62\]](#) et [6.9.17 – „Připojení hydraulických potrubí“ \[134\]](#)

► NASTAVENÍ ODNÍMATELNÁ VZPĚRY .



DŮLEŽITÉ

Podle konfigurace zařízení nebo typu traktoru můžete potřebovat seřídit výšku vzpěry stroje:

Seřízení vzpěry

1. Ujistěte se o znehybnění stroje.
2. Pomocí páčky upravte výšku vzpěry tak, aby se dostala nad připojovací šroub s okem traktoru.

Obrázek 5.19.



► TAŽNÉ ZAŘÍZENÍ



DŮLEŽITÉ

- Pro použití vzpěry, číst [6.9.28 – „Vzpěry“ \[149\]](#)
- Pro použití brzdění, číst [6.9.22 – „Brzdění“ \[141\]](#)

Zapřažení stroje

1. Před napojením stroje připojte napájecí hadice
2. Zacouvejte s traktorem asi 20 cm od oka závěsu. **1**.
3. Odjistěte závěs na traktoru **2**
4. Pomocí parkovací podpěry, Nadzvedněte spojovací kroužek **1** o 1 cm nad připojovací oko **3**
 - ⇒ Pokud rameno nelze umístit nad šroub s okem, pokračujte v jeho nastavování, viz „Seřízení vzpěry“ v poslední kapitole.
5. Couvněte s traktorem, dokud nebude oko **1** přesně nad připojovacím okem **3**.
6. Snižte oj pomocí vzpěry, dokud oko závěsu zcela nezapadne do připojovacího oka.
7. Poté tento celek zajistěte pojistným systémem **4**
8. Vyjměte vzpěru a uskladněte ji do prostoru určeného pro přepravní polohu.
 - ⇒ Přečtěte si odstavec [6.9.28 – „Vzpěry“ \[149\]](#)
9. U stroje s hydraulickými brzdami: uvolněte kabel spouštění parkovací brzdy na úrovni traktoru.
10. Vyjměte klíny, povolte parkovací brzdu.

Obrázek 5.20.

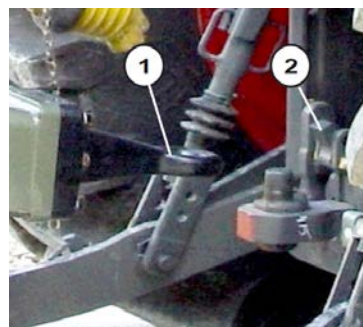

Obrázek 5.21.



- 1 Spojovací kroužek
- 2 Napojení odemčený
- 3 Piton tažné zařízení
- 4 Napojení uzamčeným

Obrázek 5.22.

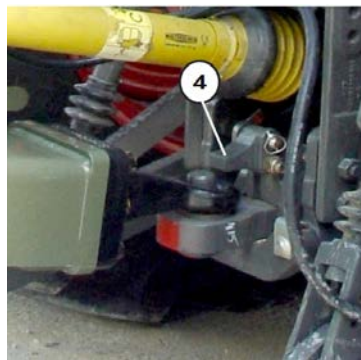

► VYPŘAŽENÍ



NEBEZPEČÍ

Riziko nehody rozdrčením v důsledku překlopením stroje nezapřažený za traktor s prázdné nádrže a/nebo otevřená rampa !

Odpojte nikdy stroj otevřená rampa i prázdná nádrž. Pokud je rozprašovač dolů, před odpojením, zajistěte jej zastavením zad

Pro odpojte stroj od traktoru.

1. Zastavte stroj tak, aby nemohl nastat žádný náhodný pohyb
2. Namontujte vzpěru,
 - ⇒ Přečtěte si odstavec 6.9.28 – „Vzpěry“ [149]
3. Odpojte kardan a umístěte jej na podpěru.
4. Nadzvedněte pojistku šroubu s okem 2
5. Namontujte rameno pomocí vzpěry tak, abyste uvolnili kroužek ze šroubu s okem.
6. Znehybněte traktor i stroj.
7. Vypojte napájecí hadice
8. Upevněte vedení na příslušné podpěry.
9. U stroje s hydraulickými brzdami: uvolněte kabel spouštění parkovací brzdy na úrovni traktoru.
10. Umístěte klíny, dotáhněte parkovací brzdu.

5.2.11. POLOHA DRŽÁKŮ RAMEN



DŮLEŽITÉ

Zkontrolujte svislou polohu držáků předních ramen v závislosti na traktoru. Pokud této polohy nedosáhnete, upravte výšku ramene (viz dále)



DŮLEŽITÉ

Rám stroje musí v ideálním případě svírat se zemí úhel 5°, aby se zajistilo správné vytékání ve spodní části nádrže.



DŮLEŽITÉ

Mírný sklon dozadu je tolerován 4.4.3 – „Rozměry postřikovače“ [33]

► PŘEDNÍ DRŽÁKŮ RAMEN

Tabulka 5.4.

Obrázek 5.23.

- P Svisle
S Poloha držáků ramen

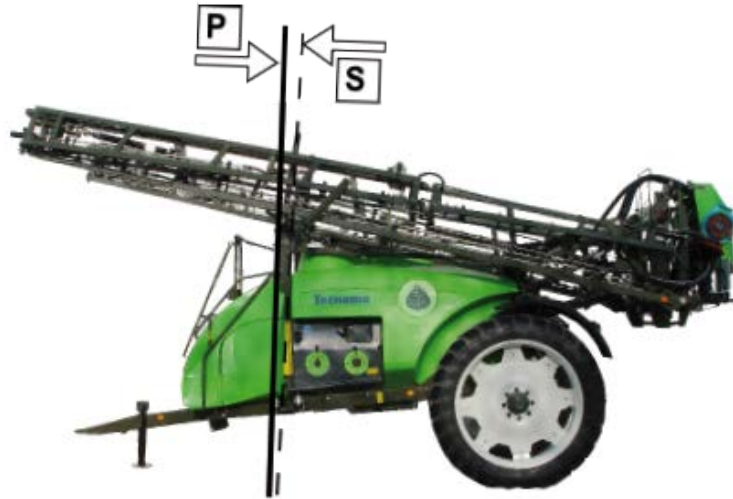

► NASTAVENÍ VÝŠKY TAŽNÉHO RAMENE:

Obrázek 5.24. Seřízení ramene

- 1 závlačce
2 seřizovací čep
A, B, C 3 polohy

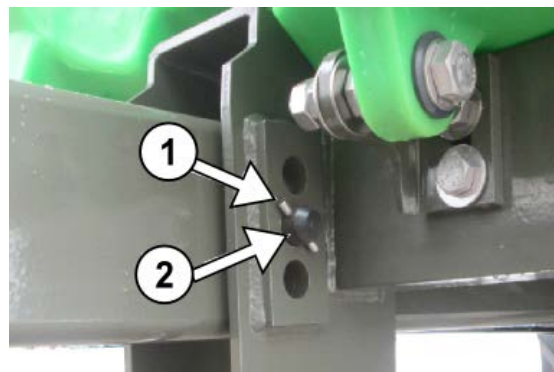

Nastavení výšky tažného ramene

1. Zajistěte rám přístroje
2. Zajistěte nezávisle rameno přístroje.
3. Vymontujte závlačku **1**.
4. Vyndejte seřizovací čep **2**
5. Otočte ramenem ve vztahu k zadní kloubové ose, aby byla osa (**A**, **B** nebo **C**) pro nastavení podvozku
6. Vymontujte osu **2** a dát kolík **1** na svém místě
7. Vyměňte klíny.

► POLOHY TAŽNÉHO ZAŘÍZENÍ V ZÁVISLOSTI NA NAMONTOVANÝCH PNEUMATIKÁCH

⇒ TECNIS 3100

Tabulka 5.5. Pravá oj

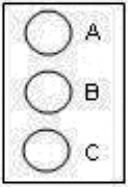
Kola	otvor na podvozku	VÝŠKA PRSTENEC/ZEMĚ	ÚHEL RAMENO/PODVOZEK
	 <p>A a B Doporučené polohy (v případě stroje o 5°) C Nedoporučené polohy (svahy dna nádrže)</p>		
13,6R38	A	500	0°
	B	400	-2,8°
	C	290	-5,7°
12,4R46	A	590	0°
	B	480	-2,8°
	C	370	-5,7°
11,2R48	A	600	0°
	B	480	-2,8°
	C	370	-5,7°
9,5R48	A	580	0°
	B	470	-2,8°
	C	360	-5,7°
9,5R44	A	520	0°
	B	415	-2,8°
	C	300	-5,7°
11,2R54	A	670	0°
	B	560	-2,8°
	C	450	-5,7°
16,9R38	A	540	0°
	B	430	-2,8°
	C	320	-5,7°
18,4R38	A	590	0°
	B	490	-2,8°
	C	380	-5,7°

5.2.12. MONTÁŽ OBOU VODÍTEK RAMEN



DŮLEŽITÉ

Z důvodů rozměrnosti při přepravě lze u některých ramp obě boční skloněná vodítka ramen demontovat.

⇒ Pro správné složení ramen je nutné je znovu namontovat podle následující fotografie: upevnění šroubem.

Tabulka 5.6.

- P Postřikovač strana
- R Složená strana (ramen)

Obrázek 5.25.

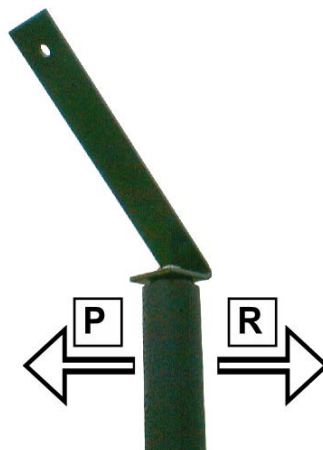

5.2.13. INSTALACE KARDANOVÉHO HNACÍHO HŘÍDELE

► **UPOZORNĚNÍ**



VAROVÁNÍ

Nebezpečí přimáčknutí způsobené

- Samovolným pohybem traktoru a stroje!
- Poklesnutím nadzvednutého stroje!

Než vstoupíte do nebezpečné oblasti mezi traktorem a strojem za účelem úpravy kardanové hřídele, přijměte veškerá nezbytná opatření, abyste předešli rozjezdu nebo náhodnému pohybu traktoru nebo stroje a náhodnému sklopení zvednutého stroje.



VAROVÁNÍ

Riziko rozdrčení mezi traktorem a strojem při zvedání stroje a jeho spuštění dolů

- Hydraulické ovladače třibodového závěsu spouštějte pouze z pracoviště, které je určeno pro tyto účely
- Nestůjte mezi traktorem a strojem.



VAROVÁNÍ

Nebezpečí nehody způsobené

- Odlétávání poškozených a/nebo zničených prvků v případě, že kardanová hřídel je vystavena stlačení nebo roztažení z důvodu nevhodné délky.
- Zachycení a odmrštění v případě nesprávné montáže nebo nepovolené úpravy kardanové hřídele.
- Při přizpůsobování dodržujte návod k použití
- Nechte zkontrolovat délku kardanového hřídele ve všech pracovních polohách.



DŮLEŽITÉ

Je nezbytné dodržovat pokyny návodu k hnacímu hřídeli.

► **NÁVOD K POUŽITÍ KARDANOVÝ HŘÍDEL**



DŮLEŽITÉ

- Dodržte pokyny pro montáž a údržbu uvedené výrobcem kardanového hřídele!

Podle typu kardanový hřídel

⇒ Manuál je připojen k hnacímu hřídeli nebo skladovány s ostatními manuály stroje.

► PŘÍPRAVA

1. Zapřáhněte stroj za traktor.
 - ⇒ Nepřipojujte kardanový hřídel.
2. Zatáhněte ruční brzdu

► NASTAVENÍ DÉLKY K HNACÍMU HŘÍDELI.



DŮLEŽITÉ

- Uzpůsobení kardanového hřídele je použitelné pouze pro daný traktor. Chcete-li připojit kardanovou hřídel k jinému traktoru, musíte ji znovu přizpůsobit
- Veškeré doplňující informace naleznete v návodu dodaném s kardanovým hřídelem.

V závislosti na zařízení a systému napojení odpojte tyto dvě trubky podle následujícího postupu.

Pro Nastavení délky k hnacímu hřídeli.

1. Zapřáhněte stroj za traktor.
 - ⇒ Pro propojení zařízení, číst 5.2.10 – „Zapřažení - Vypřažení stroje“ [54] "Napojování a odpojování stroje" této kapitole
2. Oddělte oba prvky kardanové hřídele.
3. Namontujte je na traktor a zařízení.
 - ⇒ Identifikace směru montáže (strana traktoru / strana stroje) kardanové hřídele

Obrázek 5.26. Údaj o montážních směru kardanové hřídele



4. Pohybuje sestavou traktor-zařízení pomocí hydraulického okruhu s napojením na 3 body u traktoru tak, abyste dosáhli co nejmenší vzdálenosti mezi křížovými čepy.
5. Změřte vzdálenost A.

Obrázek 5.27. Nastavení délky k hnacímu hřídeli.

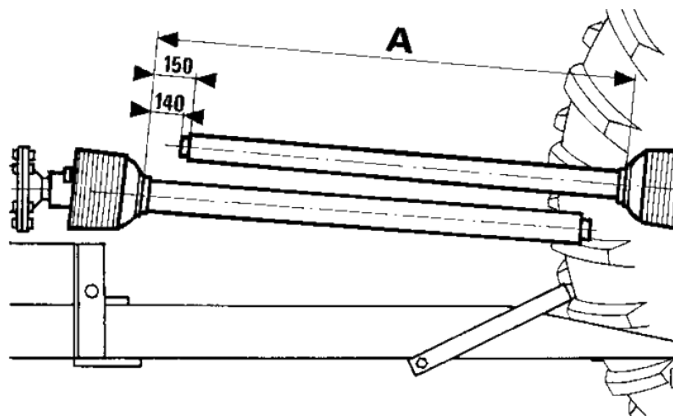

6. Demontujte ochranné kryty.
7. Nařežte **trubky** na vzdálenost= **A - 140 mm**.
8. Nařežte **kryty** na vzdálenost = **A - 150 mm**.



DŮLEŽITÉ

- Nejmenší délky musí být dosaženo, když je kardan ve vodorovné poloze.
- Největší délka musí být v případě, že je kardanová hřídel zcela zvednutá.
- Odstraňte otřepy, očistěte trubky a potřete je tukem.

9. Namontujte zpět ochranné kryty.
10. Namontujte kardanovou hřídel na traktor a zařízení a dodržujte směr montáže .
11. Zkontrolujte, zda zbývá přibližně 150 mm dráhy

Obrázek 5.28. Kontrola

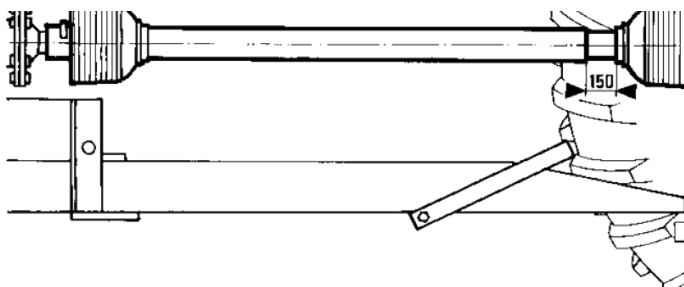

12. Zablokujte kryty proti otáčení pomocí pásku (pozor, aby měl dostatečnou vůli a nedošlo k jeho poškození vlivem pohybů).

► **KARDANOVOU HŘÍDEL PŘIPEVNĚN K ROZPRAŠOVACÍ ČERPADLO**



POZNÁMKA

Jakmile je kardanem připevněn k rozprašovací čerpadlo

- Odpojené zařízení
 - ⇒ Umístěte kardanovou hřídel na příslušnou podpěru.
- Před zavěšením stroje
 - ⇒ Vyjměte hnací ústrojí z držáku, a dolů podpora.

Obrázek 5.29. Kardanovou hřídel o jeho podporu.



Obrázek 5.30. Kardanovou hřídel, a dolů podpora



5.2.14. PŘIPOJOVACÍ ROURY

▶ NAPÁJENÍ ELEKTRICKÉM

⇒ POLARITA



DŮLEŽITÉ

Dodržujte zapojení:

- Modrý kabel:
- Hnědý kabel:

⇒ INSTALACE MODULU DO KABINY

1. Na traktor nainstalujte podpěru skříně vpravo před řidičem v traktoru s pomocí sady pro přizpůsobení od autorizovaného distributora **Tecnoma**.
2. Na podstavec nainstalujte ovládací skříň.

⇒ HLAVNÍ NAPÁJENÍ STROJE

1. Provedte přímé připojení na baterii traktoru.
2. Zapojte napájecí kabel.

M +hnědý kabel.

B - modrý vodič

F Pojistka

1 Napájecí zástrčka

Obrázek 5.31. Napájecí kabel.

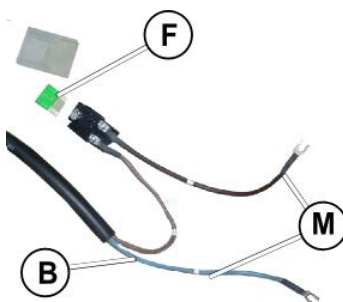

Obrázek 5.32. Napájecí zástrčka 2 body

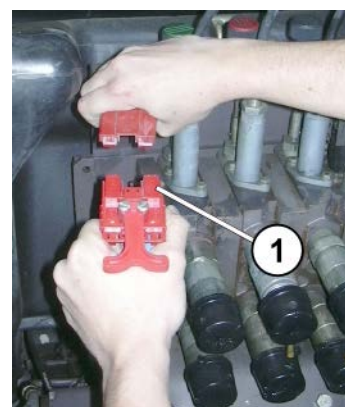

POZNÁMKA

Svazek chrání pojistka **F** 30, 50 nebo 60 A podle zařízení.

⇒ OVLÁDACÍ KRABICE NAPÁJECÍCH KABELŮ

Obrázek 5.33. Skříňka REGULAIR (Galaxy)



Obrázek 5.34. Skříň NOVATEC



Obrázek 5.35. Skříň TECTRonic



Obrázek 5.36. Panel NOVATEC a NOVATOP (faisceau Isobus)



⇒ POTKÁVACÍ SVĚTLA

1. Zapojte samčí 7-kolíkový konektor **2** do samičí 7-kolíkové zásuvky traktoru.
2. Zkontrolujte správnou funkci zadních světel v návaznosti na ovladače traktoru.

Obrázek 5.37. Napájecí kabely dálkových světel



⇒ KONTROLY

- Zkontrolujte, zda se během jízdy nemůže zachytit a odírat žádný spojovací kabel mezi traktorem a postřikovačem.
- Zkontrolujte, zda postřikovací ventily cvakají, když pohybujete spínači.

▶ HYDRAULICKÝ ZÁSOBOVACÍ

⇒ TYP PŘEPÍNAČE OBVODU (SC)

ZAPOJENÍ 2 DE (S VOLIČEM OBVODU VENTILU) RAMEN 16 AŽ 21 HLE

Hydraulické rozvaděče, které jsou nezbytné na traktoru:

- 1 dvojitý pro zvedání a spouštění rampy.
- 1 dvojitý pro funkce otevírání/zavírání nebo náklon,

Připojovací roury

1. Uvedte hydraulické rozvaděče traktoru do neutrální polohy.
2. Zapojte první dvojitý traktoru
 - a. vedení s 1 žlutým kroužkem na volný zpětný chod traktoru.
 - b. vedení s 1 červeným kroužkem na dvojitý rozvaděč traktoru
3. Zapojte druhý dvojitý traktoru
 - a. vedení s 1 žlutým kroužkem na volný zpětný chod traktoru.
 - b. vedení s 1 červeným kroužkem na dvojitý rozvaděč traktoru

BRANCHEMENT 1 DE 1 SE 1 VOLNÝ NÁVRAT (S VOLIČEM OBVODU VENTILU) RAMEN HLE A LVS

Hydraulické rozvaděče, které jsou nezbytné na traktoru:

- 1 jednočinný rozvaděč pro zvedání a spouštění rampy.
- 1 volný zpětný chod
- 1 dvojčinný pro funkce otevírání/zavírání nebo náklon,

Připojovací roury

1. Uvedte hydraulické rozvaděče traktoru do neutrální polohy.
2. Zapojte na dvojitý účinek traktoru
 - a. vedení s 1 žlutým kroužkem na volný zpětný chod traktoru.
 - b. vedení s 1 červeným kroužkem na dvojčinný rozvaděč traktoru
3. Zapojte na volný návrat hadici se 2 zelenými kroužky
4. Zapojte vedení pomocí 2 červených kroužků na jednoduchý účinek traktoru.

⇒ **ZAPOJENÍ TYPU ELEKTRICKÝMI ROZVADĚČI (ED)**



DŮLEŽITÉ

UPOZORNĚNÍ: nenarušujte výrobní seřízení:

- Průtok oleje do bloku elektrického rozvaděče je seřízen na max. 21 L/min při 540 ot./min.
- Pojistný ventil je kalibrován na 190 bar.

Hydraulické rozvaděče, které jsou nezbytné na traktoru:

- 1 jednočinný a 1 volný zpětný chod
- 1 dvojčinný.

Připojovací roury

Podle montáže:

1. **Postup 5.1. S 1 jednočinný a 1 volný zpětný chod, v pořadí**
 1. Uvedte hydraulické rozvaděče traktoru do neutrální polohy.
 2. Zapojte na volný návrat hadici se 2 zelenými kroužky
 3. Zapojte vedení pomocí 2 červených kroužků na jednoduchý účinek traktoru.
2. **Postup 5.2. S 1 dvojčinný, v pořadí**
 1. Uvedte hydraulické rozvaděče traktoru do neutrální polohy.
 2. Zapojte hadici s 1 žlutým kroužkem
 3. Zapojte hadici se 1 červeným kroužkem

Odpojování roury

Odpojování v pořadí :

1. **Postup 5.3. S 1 jednočinný a 1 volný zpětný chod, v pořadí**
 1. Uvedte hydraulické rozvaděče traktoru do neutrální polohy.
 2. Zapojte vedení pomocí 2 červených kroužků na jednoduchý účinek traktoru.
 3. Zapojte na volný návrat hadici se 2 zelenými kroužky
2. **Postup 5.4. S 1 dvojčinný, v pořadí**



VÝSTRAHA

Riziko poškození rampy

Dodržujte pořadí odpojení hadic (červená značka jako první)

Obrázek 5.38. Štítek 7114940



1. Uvedte hydraulické rozvaděče traktoru do neutrální polohy.
2. Odpojování vedení s 1 červeným kroužkem
3. Odpojování vedení s 1 zelený kroužkem

⇒ **HYDRAULICKÝ BLOK S OTEVŘENÝM / ZAVŘENÝM STŘEDEM / VARIANTA LS**



VÝSTRAHA

Riziko poškození okruhu:

Maximální průtok oleje v traktoru v otevřeném okruhu nastavte na 25 litrů / min.



VÝSTRAHA

Riziko poškození okruhu:

Vždy kontrolujte, zda je výběr otevřeného středu/zavřeného středu dokonale odšroubován (nebo zašroubován)



DŮLEŽITÉ

Další hydraulického okruhu traktoru, je nutné hydraulickém bloku pro příslušnou „otevřeným středem“ nebo „uzavřené centrum“

- Pokud je hydraulický okruh traktoru v otevřeném středu

Chcete-li nastavit blok do režimu otevřeného středu

- Otevřete ventil co/cf.
 - ⇒ Důkladně odšroubujte kolečko ventilu co/cf, zatáhněte kontra-matku.

- Pokud je hydraulický okruh traktoru v uzavřeném středu.

Chcete-li nastavit blok do režimu uzavřeného středu

- Uzavřete ventil co/cf.
 - ⇒ Důkladně zašroubujte co/cf, zatáhněte kontra-matku.
- Některé traktory mohou používat funkci load sensing při zapojení snímače zatížení přímo mezi traktor a hydraulický blok stroje.



DŮLEŽITÉ

Pokud máte traktor, který postrádá řídicí tlak během provozu LS (Power Beyond), utáhněte ruční dekompresní kolo

→ V tomto případě používá váš stroj dodatečnou hadici 1/4" (zelená značka).

- Hydraulický blok musí být v uzavřeném středu.

Chcete-li nastavit blok do režimu uzavřeného středu

- Uzavřete ventil co/cf.
 - ⇒ Důkladně zašroubujte kolečko ventilu co/cf, zatáhněte kontra-matku.

Obrázek 5.39. Blok CO / CF - LS

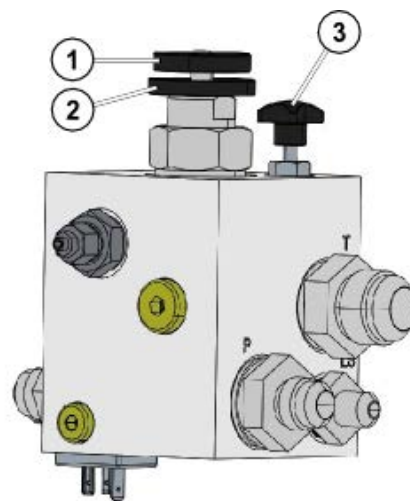

- 1 Ventil otevřeným / zavřeným středem (co/cf)
- 2 Kontramatku
- 3 Dekompresní kolečko, normálně otevřené

⇒ PŘIPOJTE PŘÍVODNÍ HADICI HYDRAULICKÉ BRZDY.



POZNÁMKA

V souladu s konfigurací postřikovače může být stroj vybaven hydraulické brzdy nebo pneumatické brzdy

Případ postřikovače vybaveného hydraulickým brzděním

⇒ Číst 6.9.22 – „Brzdění“ [141]

▶ PŘIHOJENÍ SE STLAČENÝM VZDUCHEM POTRUBÍ

⇒ VEDENÍ PRO BRZDY SE STLAČENÝM VZDUCHEM



DŮLEŽITÉ

Zapojení nebo odpojení hadic pro stlačený vzduch viz 6.9.22.4.2 – „Propojení vzduchové brzdové soustavy“ [143]

⇒ PŘÍVODNÍ POTRUBÍ AXAIR BEZ KOMPRESOR



DŮLEŽITÉ

Zapojení nebo odpojení hadic pro stlačený vzduch viz 6.9.19 – „Připojení se stlačeným vzduchem potrubí“ [136]

5.2.15. ZPROVOZNĚNÍ BRZDOVÉHO SYSTÉMU



DŮLEŽITÉ

číst nutně 6.9.22 – „Brzdění“ [141]



DŮLEŽITÉ

Nouzová brzda, číst 6.9.22 – „Brzdění“ [141]



DŮLEŽITÉ

- Proveďte test brzd se zapojeným přístrojem s prázdnými, poté plnými nádržemi.
- V případě potřeby nechte provést seřízení odborným pracovníkem.

5.2.16. MONTÁŽ MAJÁKU SNÍMACÍHO HYDRAULICKÉHO RAMENE



VÝSTRAHA

Instalace gyroskopu na vibrujícím (nepevném) povrchu by mohla vést ke špatné funkci vlečené nápravy !

Gyroskop vlečené nápravy musí být instalován na pevném a rovném povrchu, např. na zadní straně kabiny traktoru.

Obrázek 5.40.



5.2.17. ZNEHYBNĚNÍ SOUPRAVY TRAKTOR - STROJ.

Pro znehybněte stroj.

1. Umístěte stroj na rovnou plochu
2. Snižte stroj k zemi
3. Zatáhněte parkovací brzdu
4. Zastavte motor a vytáhněte klíček ze zapalování
5. Pokud musíte stát na mírném svahu, použijte klíny.

5.3. DOPLŇUJÍCÍ DOKUMENTY



DŮLEŽITÉ

Podle konfigurace stroje., přečtěte si další návody kromě návodu stroje:

Pro řídící skříňka

- 990017 TECTRONIC
- 990264CS NOVATOP
- 990279CS ITOP
- 990296CS ITOP S

Pro rampu:

- 990064 Rampes LVX
- 990140 Rampy L3S
- 990107 Rampy LVS
- 990062 Rampy GVS
- 990063 Rampy GVX
- 990271CS Rampy L3X



POZNÁMKA

Rovněž si přečtěte návod k doplňkovým zařízením a volitelnému vybavení vybranému při objednání.

67

5.4. PROPLACHOVÁNÍ / TEST POSTŘIKOVÁNÍ



VAROVÁNÍ

Riziko znečištění okruhu cizími částicemi!!

Opláchněte celý okruh Před prvním použitím stroje s fytosanitárním přípravkem.



DŮLEŽITÉ

Číst 6.7 – „Používání ventilů“ [76]

Proplachování / test

1. Demontujte trysky
2. Odšroubujte zátky na koncích trubek
3. Naplňte 1/5 objemu nádrže vodou
4. Rozprašovat

Opakujte, dokud důkladné opláchnutí

⇒ Voda stříká, musí být „jasno“

5. Demontujte a vyčistěte filtry
6. Zkontrolujte zátky na konci potrubí
7. Namontujte trysky

KAPITOLA 6. POUŽITÍ STROJE

6.1. PŘEDBĚŽNÉ DOPORUČENÍ

6.1.1. DOPORUČENÍ PŘED KAŽDÝM POSTŘIKOVAČE POUŽITÍM



NEBEZPEČÍ

Nebezpečí přimáčknutí samovolným pohybem traktoru nebo náhodnému pádu zdviženého stroje !

Než vstoupíte do nebezpečné oblasti mezi traktorem a strojem, přijměte veškerá nezbytná opatření, abyste předešli rozjezdu nebo náhodnému pohybu traktoru nebo stroje a náhodnému pádu zdviženého stroje.



NEBEZPEČÍ

Nebezpečí usmrcení elektrickým proudem při elektrickém kontaktu s rampou!

- Minimální výška elektrického vedení od země je různá!
- Ověřte, že světlá výška vzhledem ke stroji je dostatečná ve všech případech použití stroje (například rampa v maximální výšce s otevřeným zadním krytem)

Bezpečnostní vzdálenost od zavěšeného vedení

- závisí na jmenovitém napětí elektrického vedení
 - ⇒ Dodržujte minimální doporučenou vzdálenost, aby byla zajištěna bezpečnost všech.
- Myslete také na anténu rádia nebo jakékoli jiné příslušenství, buď originální nebo namontované později.
- Postupujte podle bezpečnostních pokynů a nezapomínejte na maximální výšku stroje, číst 4.4.3 – „Rozměry postřikovače“ [33]

Obrázek 6.1. Štítek 5319913



VAROVÁNÍ

Rizika nehody vlivem nárazu, rozdrčení, pořezání, zachycení, skřípnutí a stržení z důvodu nedostatečné stability nákladu a při převrácení traktoru / připojeného stroje, à une puissance de freinage insuffisante, dus à une stabilité insuffisante sous charge !

- Jízdu přizpůsobujte tak, abyste za všech okolností neztratili kontrolu nad traktorem/strojem.
- Sledujte podmínky používání stroje i klimatické podmínky a své osobní schopnosti.
- Použijte vhodnou traktor.
- Dodržujte maximální zatížení stroje a údaje o přípustném zatížení traktoru, číst 4.4.2 – „Hmotnost postřikovače“ [32].



VAROVÁNÍ

Riziko zachycení, vlečení a odlétávání cizích předmětů v nebezpečné oblasti zapnuté kardanové hřídele !

- Před každým použitím zkontrolujte vhodný stav převodové hřídele a jej správné namontování a uzamčení.
 - ⇒ Při opravě jakéhokoliv problému na hnacím hřídeli nechte zásah provést odborníkem.
- Je-li hřídel v chodu:
 - Dodržujte povolený režim pohonu stroje, než zapojíte pomocný hřídel traktoru.
 - Zachovávejte bezpečnou vzdálenost od převodové hřídele
 - Zabraňte vstupu osob do nebezpečné oblasti
- V případě nebezpečí okamžitě vypněte motor traktoru.

**VAROVÁNÍ**

Fytosanitární přípravky představují v případě náhodného kontaktu zdravotní riziko!

- Je naprosto nezbytné řídit se indikacemi výrobců, aby byly tyto produkty používány bezpečným způsobem, vyhněte se jakémukoliv kontaktu s pokožkou, očima a ústy.
- Vybavte se následujícími prostředky:
 - rukavice a kombinace odolné chemickým produktům
 - voděodolná bezpečnostní obuv
 - ochrana obličeje
 - ochranné brýle
 - ochrana dýchacího ústrojí

**DŮLEŽITÉ**

- Při používání stroje dodržujte bezpečnostní pokyny uvedené, číst 3.6 – „Rizika spojená s používáním stroje“ [20].
- Dodržování těchto pokynů přispívá k Vaší bezpečnosti.

**DŮLEŽITÉ**

Abyste zajistili správné fungování stroje, musíte zajistit pravidelnou kontrolu parametrů v 4.4 – „Technické charakteristiky“ [31] konstrukce a funkcí 6.9 – „Struktura a prvků“ [103] autorizovaným distributorem společnosti

**DŮLEŽITÉ**

Před zahájením prací

Pokud je postřikovač připojen k traktoru a jsou provedena veškerá zapojení (elektrické, hydraulické ovládání, kardanová hřídel)

- Napusťte do různých nádrží vodu (do nádrží na proplachování a na umývání rukou napusťte čistou vodu).
- Zkontrolujte hladiny oleje (čerpadlo, převodové ústrojí, olejová vana atd.)
- Zkontrolujte tlak a řádný stav pneumatik.
- Zkontrolujte fungování brzd, pokud je stroj jimi vybaven.
- Promažte na stroji všechny prvky vybavené maznicí.

**POZNÁMKA**

Při všech problémech s použitím

- Obratě se na svého nejbližšího autorizovaného dealera Tecnomu.
- Ten absolvoval několik stupňů školení k vývojovým změnám strojů Tecnomu a je dokonale kvalifikován k tomu, aby Vám poradil a bylo tak dosaženo optimálního využití Vašeho postřikovače.

6.1.2. PRACOVNÍ PODMÍNKY**DŮLEŽITÉ**

Operátor nesmí opustit své stanoviště řidiče, když je stroj v chodu s výjimkou případu zvláštní manipulace (např. plnění). .

**DŮLEŽITÉ**

Uzpůsobte svou rychlost a způsob jízdy terénu, silnicím a cestám.

- Úhel rejdů
 - ⇒ Je omezen charakteristikami hnacího hřídele. Při překročení tohoto úhlu by hrozilo poškození stroje, na které se nevztahuje záruka.
- Rychlost při práci
 - ⇒ Postupujte pravidelně a bez výkyvů rychlosti.

6.1.3. PRÁCE V NOCI



VAROVÁNÍ

Riziko úrazu kvůli špatné viditelnosti!

Stroj používejte při dostatečném osvětlení,

V případě nedostatečného osvětlení použijte umělé osvětlení. Spojte se za tím účelem s autorizovaným distributorem!

6.2. ZAPŘAŽENÍ A VYPŘAŽENÍ



NEBEZPEČÍ

Riziko nehody rozdrcením v důsledku překlopením stroje nezapřažený za traktor s prázdné nádrže a otevřená rampa !

Odpojte nikdy stroj otevřená rampa i prázdná nádrž. Pokud je rozprašovač dolů, před odpojením, zajistěte jej zastavením zad



DŮLEŽITÉ

Přečtěte si odstavce

- 3.6.2 – „Zapřažení stroje“ [20]
- 5.2.10 – „Zapřažení - Vypřažení stroje“ [54]

6.3. KARDANOVÝ HŘÍDEL



VAROVÁNÍ

Riziko poškození de la machine suite à un mauvais montage de la transmission à cardan !

Dodržujte směr montáže kardanové hřídele

Obrázek 6.2. Údaj o montážních směru kardanové hřídele



DŮLEŽITÉ

Číst 3.6.3 – „Hnací výstupy a hřídele“ [21]



DŮLEŽITÉ

Přečtěte návod k použití Kardanový hřídel



POZNÁMKA

Kardanový hřídel s velkým úhlem zajišťuje přenos síly mezi traktorem a strojem.

6.3.1. NAPOJENÍ KARDANOVÉ HŘÍDELE



VAROVÁNÍ

Riziko rozdrčení a nárazu z důvodu nedostatečného prostoru mezi traktorem a strojem při napojování kardanové hřídele!

Připojte kardanový hřídel před připojením stroje k traktoru.



VÝSTRAHA

Zadržovací řetězy se nesmějí zachytit do prvků traktoru či stroje

Pro spojení kardanový hřídel

1. Couvejte s traktorem až asi na vzdálenost 25 cm mezi traktorem a strojem.
2. Zastavte traktor tak, aby nemohl nastat žádný náhodný pohyb.
3. Zkontrolujte, zda je odpojen pomocný hřídel traktoru.
4. Vyčistěte a promažte spojku hnací síly traktoru.
5. Přesuňte systém uzavírání kardanové hřídele na spojku hnací síly traktoru, dokud se viditelně nezapojí.
6. Nasadte zadržovací řemen nebo řemeny, abyste zabránili krytu hřídele v otáčení
 - ⇒ Vždy ponechte kardanové hřídeli dostatečný pérovací zdvih.
 - ⇒ Řemeny musejí prakticky tvořit pravý úhel s kardanem.

6.3.2. ODPOJENÍ KARDANOVÉHO HŘÍDELE



VAROVÁNÍ

Riziko rozdrčení a nárazu z důvodu nedostatečného prostoru mezi traktorem a strojem při uvolnění kardanové hřídele!

Odpojte stroj od traktoru, než odpojíte kardanovou hřídel.

Pro Odpojení kardanový hřídel

1. Odpojte stroj od traktoru.
 - ⇒ Číst 5.2.10 – „Zapřažení - Vypřažení stroje“ [54]
2. Odjedte s traktorem až asi na vzdálenost přibližně 25 cm mezi traktorem a strojem.
3. Zastavte traktor tak, aby nemohl nastat žádný náhodný pohyb.
4. Sejměte zámek kardanové hřídele od pomocného hřídele traktoru.
5. Umístěte kardanovou hřídel na příslušnou podpěru.
6. Před dlouhodobým odstavením kardanovou hřídel vyčistěte a promažte.

6.4. CELKOVÉ KONTROLY

6.4.1. KONTROLA OTÁČEK HNACÍHO VÝSTUPU TRAKTORU



DŮLEŽITÉ

Kontrola otáček hnacího výstupu traktoru

- Maximální povolené otáčky jsou 540 ot./min.
- Tyto otáčky musí být kontrolovány na otáčkoměru a přesně označeny na otáčkoměru traktoru.

Obrázek 6.3.

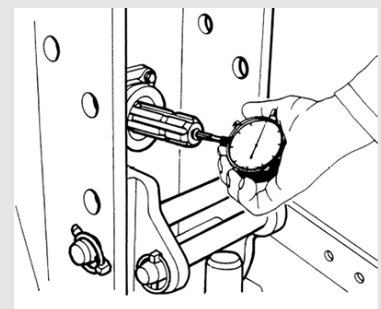

6.4.2. KONTROLA POJEZDOVÉ RYCHLOSTI TRAKTORU

Za tímto účelem:

1. Změřte vzdálenost 100 metrů.

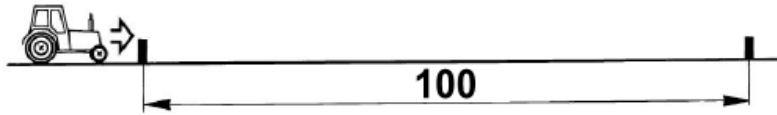

2. Nastavte zvolenou rychlost.
3. Nechte běžet hnací výstup přesně na 540 ot./min.
4. Měřte čas (t) v sekundách do ujetí 100 metrů
5. Vypočtete skutečnou rychlost (V) v km/h :
 - Výpočet:

Rovnice 6.1. Vypočtete rychlost v km/h

$$V = 360 \div t$$

6. Viz níže je uvedena informativní tabulka t v sekundách, na cestu 100 metrů odpovídající rychlosti V v km/h

t	90	84.7	80	75.5	72	68.5	65.4	62.6	60	57.4	55.4	53.3	51.4	49.7	48	46.5	45	42.4	40	37.9	36
V	4	4.25	4.5	4.75	5	5.25	5.5	5.75	6	6.25	6.5	6.75	7	7.25	7.5	7.75	8	8.5	9	9.5	10

6.4.3. VÝPOČET PRŮTOKU NA RAMPĚ

Umožňuje zjistit potřebný D minimální průtok čerpadla

Rovnice 6.2. Výpočet průtoku na rampě

$$D = \frac{Q \times L \times V}{600}$$

- D potřebný minimální průtok čerpadla : se v litrech za minutu
- Q objem/ha k rozmetání: v litrech
- L postřikovaná šířka: v metrech
- V rychlost pojezdu : v km/h

6.4.4. PŘÍKLAD VÝPOČTU PRŮTOKU/MIN TRYSKY

Umožňuje zjistit potřebný dz trysky

Rovnice 6.3. Výpočet průtoku/min trysky

$$d = \frac{D}{n}$$

- d průtok z trysky : se v litrech za minutu
- n počet trysek mezi osami 500 mm
- D potřebný minimální průtok čerpadla : se v litrech za minutu

Rovnice 6.4. například : 300 l/ha k rozmetání na šířku 12 metrů při 8 km/h

$$D = \frac{300 \times 12 \times 8}{600} \quad d = \frac{D}{n} = \frac{48}{24} = 2 \text{ litres/minute}$$



POZNÁMKA

pro naleznete pracovní tlak v závislosti na typu trysky.

⇒ Číst „Tabulek postřikování trysek” uvedených v návodu k rampě

6.4.5. KONTROLA PRŮTOKU TRYSEK RAMPY



POZNÁMKA



S „Litest“ (pružná odměrka) je současná kontrola průtoku každé trysky rampy rychlá a praktická.

⇒ Objednejte krabici s 50 Litest č. 9513901 a řiďte se přiloženým návodem k použití.

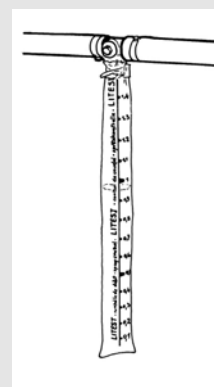
Obrázek 6.4. Litest

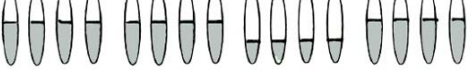
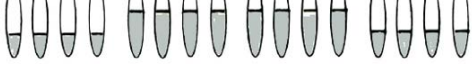
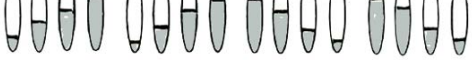

Tabulka 6.1.

Zjištění	Průtok rampy	Komentáře
Homogenní	Obrázek 6.5. 	Dobrý
Nepravidelný	Obrázek 6.6. 	Zkontrolujte trysky a protikapkové prvky
Sekce nedostatečně napájena	Obrázek 6.7. 	Zkontrolujte potrubí, kohout, ventil, filtr sekce
Nedostatečné napájení koncových sekcí	Obrázek 6.8. 	Zkontrolujte přívodní potrubí a/ nebo snižte průtok
Tlaková ztráta v nosném potrubí trysek	Obrázek 6.9. 	Snižte průtok

6.5. PRINCIP ČINNOSTI POSTŘIKOVAČE

Obrázek 6.10. Schéma principu Tecnis 3100 s Autonet bez AGP

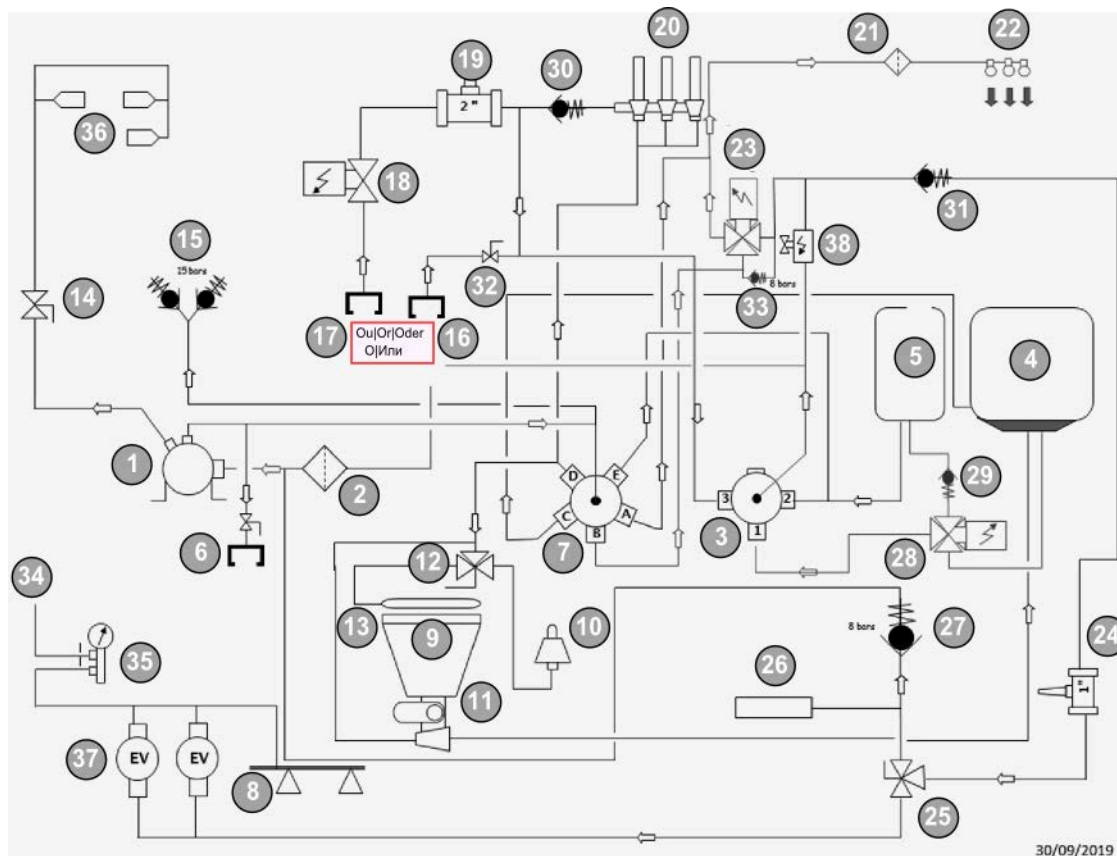

Rozvody s elektrickým ovládáním; elektromagnetické ventily řídí napájení postřiku vlevo a vpravo samostatně nebo současně prostřednictvím spínačů na páčce nebo v ovládací skříni.

Postřikovací čerpadlo (1) nasává přes filtr (2) a sací vícecestný ventil (3)

- postřik z hlavní nádrže (4),
- čistou vodu z vyplachovací nádrže (5), tato voda slouží k čištění postřikovacího systému,
- čistou vodu přes externí přípojku a sací ventil (6).

Nasávaná kapalina je přepravována až na vícecestný volicí ventil funkcí (7) a je směrována do různých ústrojí:

- postřikovací rampa (8)
- přimíchávač (9) a LAV'BOX (10), proplach (13)

K aplikaci postřikovacího roztoku nalijte množství přípravku nutné k naplnění hlavní nádoby do nádoby přimíchávače (9) a nasajte jej do hlavní nádrže (4)

Hydraulické míchače (36) jsou napájeny přímo čerpadlem (1) přes kohout (14), zajišťují homogenní směs postřiku.

6.6. PRACOVNÍŠTĚ



DŮLEŽITÉ

NOVAFLOW PA (elektrické vícecestné ventily) a NOVAFLOW, číst odpovídajícím návodu

Veškerá ovládání potřebná pro realizaci různých pracovních režimů jsou centralizovaná.

Obrázek 6.11. Ventilů a Pracoviště Prvky

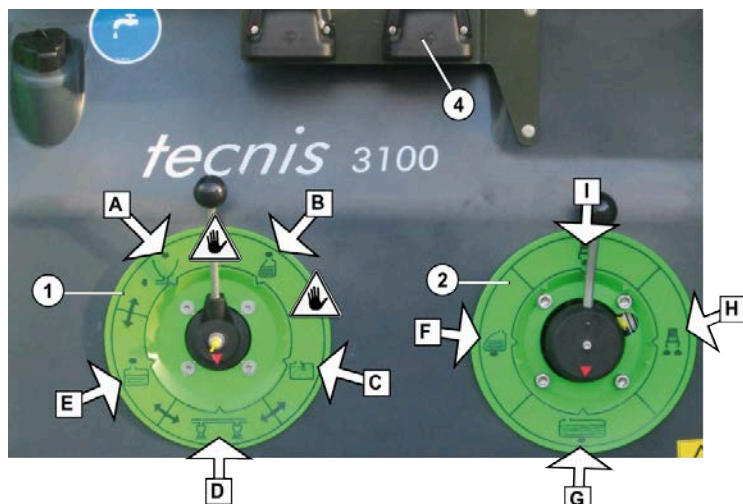

- 1 Volicí ventil funkcí
- 2 Volicí ventil sání
- 4 Pracovních světlometů: (volitelně)

Obrázek 6.12. Promíchávací ventil (compartment incorporateur)



6.7. POUŽÍVÁNÍ VENTILŮ

6.7.1. UMÍSTĚNÍ VÍCECESTNÝCH VENTILŮ



VÝSTRAHA

Během manipulace s ventilem volby funkcí hrozí riziko znečištění proplachovací nádoby!
Při manipulaci s ventilem 7 nepohybujte z A do B nebo z B do C

- 1 Volicí ventil funkcí
 - A Přimíchávání
 - B Vyplachovací nádrž
 - C LAV'TON
 - D Postřikování
 - E hlavní nádrž
- 2 Volicí ventil sání
 - I Vně nádrže
 - G Z hlavní nádrže
 - H Hypersání
 - F Z vyplachovací nádrže

Obrázek 6.13.

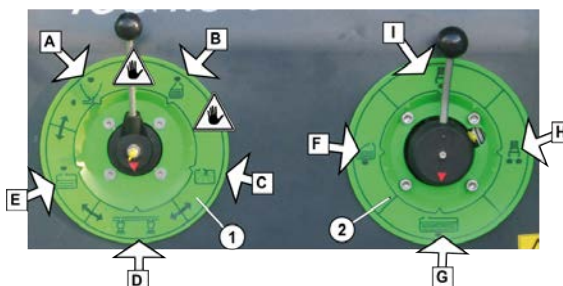

6.7.2. POPIS MOŽNÝCH FUNKCÍ

Tabulka 6.2. K dispozici je 20 různých funkcí, z nichž 12 (nejčastěji používaných) naleznete na štítku níže

Číslo funkce	Popis 12 nejčastěji používaných funkcí
1	Plnění hlavní nádrže
2	Hyperplnění hlavní nádrže
3	Plnění vyplachovací nádrže
4	Přimíchání produktů nasáváním vnější vody
7	Oplachování obalů nasáváním vnější vody
10	Míchání produktu v hlavní nádrži nebo plnění nádrží horním plnicím otvorem
11	O'clear. Plnění hlavní nádrže z nádrže na proplach s přimícháním
12	Postřikování
13	Proplachování samotné rampy.
14	Oplachování hlavní nádrže pomocí Lav'ton vodou z nádrže na proplach
16	Vyprázdnění hlavní nádrže.
17	Čištění postřikovače (ruční tryskou) pomocí vody zvnějšku

Číslo funkce	8 zbývajících funkcí
5	Přimíchání produktů nasáváním z hlavní nádrže.
6	Přimíchání produktů nasáváním vody z nádrže na proplach.
8	Oplachování obalů nasáváním z hlavní nádrže.
9	Oplachování obalů vodou z nádrže na proplach.
11bis	O'CLEAR. Plnění hlavní nádrže z nádrže na proplach bez přimíchání
15	Oplachování hlavní nádrže pomocí LAV'TON nasáváním vnější vody
18	Čištění postřikovače (s ruční tryskou) s externí vodou
19	Nouzové zastavení

Obrázek 6.14. 12 nejčastěji používaných funkcí naleznete na štítku níže

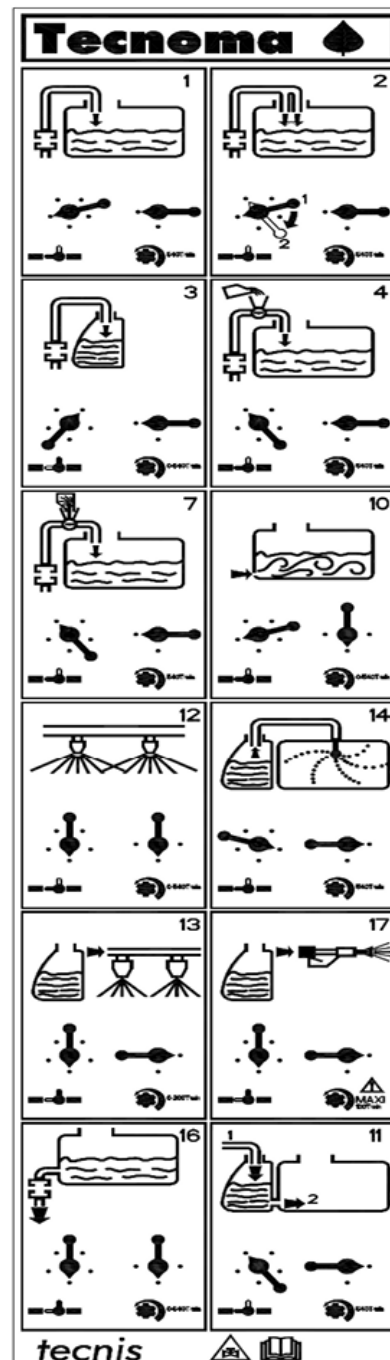

6.7.3. TABULKA POUŽÍVÁNÍ VENTILŮ

Tabulka 6.3. Symbolické znázornění

Obrázek 6.15. Ventilů a Pracoviště Prvky

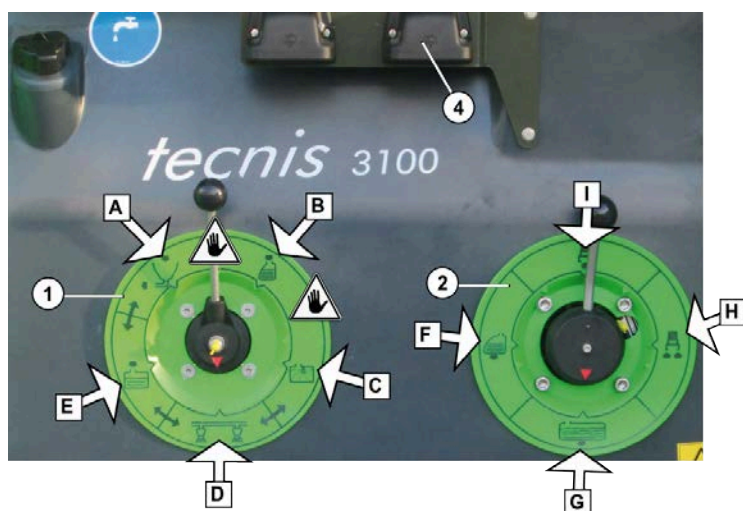

Obrázek 6.16.

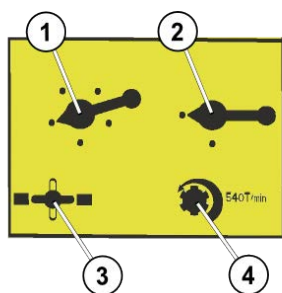

- 1 Vodicí ventil funkcí
- 2 Vodicí ventil sání
- 3 Míchací ventil
- 4 Otáček hnacího výstupu



VÝSTRAHA

Abyste předešli výskytu Nebezpečí kontaminace vyplachovací nádrže.

Nikdy nepohybujte ventilem 1 z A do B nebo z C do B bez umístění ventilu 2 do polohy H

Obrázek 6.17.

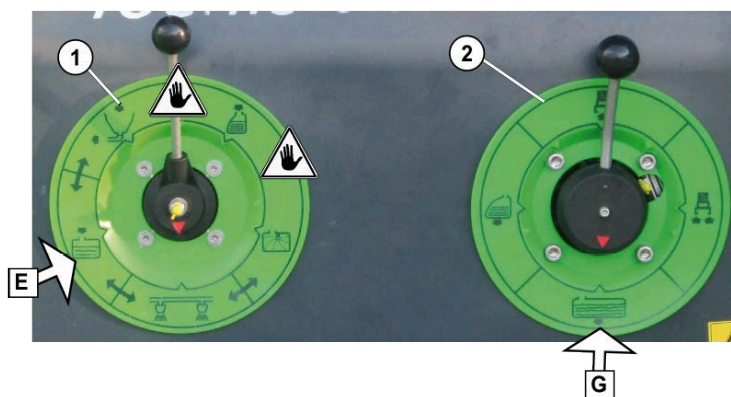

► 12 NEJPOUŽÍVANĚJŠÍCH FUNKCÍ

<p>1 Jednoduché plnění</p> 	<p>2 Hyperplnění</p> 	<p>3 Plnění nádrže na proplach</p> 
<p>NOUZOVÉ ZASTAVENÍ V případě problému Dodržujte uvedený postup</p> <p>1 Otočte nasávací ventil o 1/4 otáčky → přejde na G</p> <p>2 Otočte vypouštěcí ventil o 1/5 otáčky → přejde na E</p> <p>3 Otočte nasávací ventil o 1/4 otáčky → přejde na G</p>		
<p>4 Přimíchání produktů nasávaním vnější vody</p> 	<p>7 Oplachování obalů nasávaním vnější vody</p> 	<p>10 Míchání produktu v hlavní nádrži nebo plnění nádrží horním plnicím otvorem</p> 
<p>NOUZOVÉ ZASTAVENÍ V případě problému Dodržujte uvedený postup</p> <p>1. Otočte vypouštěcí ventil o 1/5 otáčky → přejde na E</p> <p>2. Otočte nasávací ventil o 1/4 otáčky → přejde na G</p>		<p>NOUZOVÉ ZASTAVENÍ V případě problému Dodržujte uvedený postup</p> <ul style="list-style-type: none"> Ponechte ventily v těchto polohách

11 O'CLEAR Plnění hlavní nádrže pomocí manžety přes nádrž na proplach s přimícháním



NOUZOVÉ ZASTAVENÍ

V případě problému

Dodržujte uvedený postup

- Otočte nasávací ventil o 1/4 otáčky
→ přejde na G

12 Postřikování

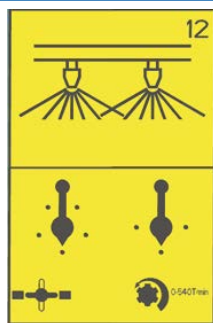

NOUZOVÉ ZASTAVENÍ

V případě problému

Dodržujte uvedený postup

- Otočte vypouštěcí ventil o 1/5 otáčky
→ přejde na E

13 Proplachování samotné rampy.



NOUZOVÉ ZASTAVENÍ

V případě problému

Dodržujte uvedený postup

1. Otočte vypouštěcí ventil o 1/5 otáčky
→ přejde na E
2. Otočte nasávací ventil o 1/4 otáčky
→ přejde na G

80

14 Oplachování hlavní nádrže pomocí LAV'TON vodou z nádrže na proplach

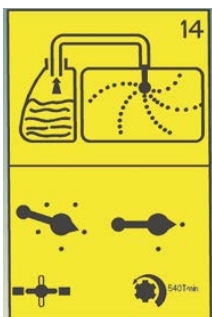

NOUZOVÉ ZASTAVENÍ

V případě problému

Dodržujte uvedený postup

1. Otočte vypouštěcí ventil o 1/5 otáčky
→ přejde na E
2. Otočte nasávací ventil o 1/4 otáčky
→ přejde na G

16 Vyprázdnění hlavní nádrže

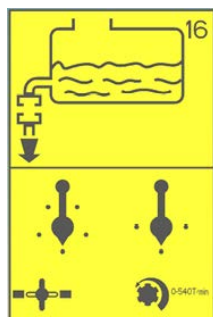

NOUZOVÉ ZASTAVENÍ

V případě problému

Dodržujte uvedený postup

- Otočte vypouštěcí ventil o 1/5 otáčky
→ přejde na E

17 Čištění postřikovače (ruční výstřikovou trubicou) vodou z nádrže na proplach

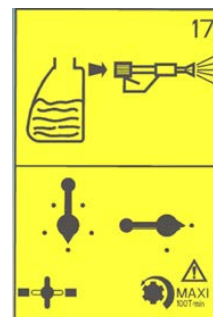



NOUZOVÉ ZASTAVENÍ

V případě problému

Dodržujte uvedený postup

- Otočte nasávací ventil o 1/4 otáčky
→ přejde na G

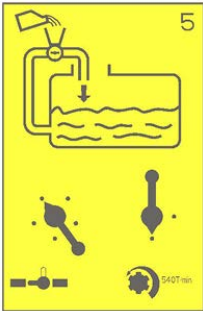
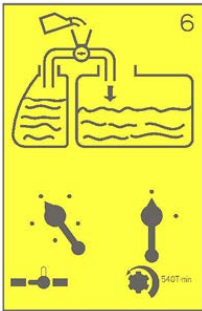
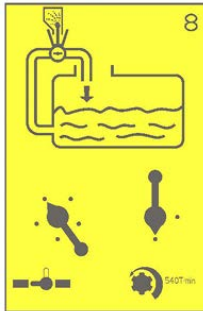
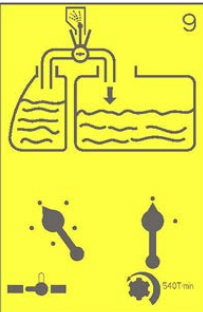
► 8 ZBÝVAJÍCÍCH FUNKCÍ

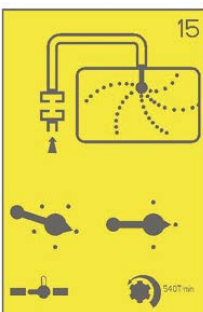
<p>5 Přimíchání produktů nasáváním z hlavní nádrže</p>	<p>6 Přimíchávání produktů se sáním vody z vyplachovací nádrže</p>	<p>8 Oplachování obalů nasáváním z hlavní nádrže</p>
		
<p>NOUZOVÉ ZASTAVENÍ V případě problému Dodržujte uvedený postup</p> <ul style="list-style-type: none"> Otočte vypouštěcí ventil o 1/5 otáčky → přejde na E 	<p>NOUZOVÉ ZASTAVENÍ V případě problému Dodržujte uvedený postup</p> <ol style="list-style-type: none"> Otočte vypouštěcí ventil o 1/5 otáčky → přejde na E Otočte nasávací ventil o 1/4 otáčky → přejde na G 	<p>NOUZOVÉ ZASTAVENÍ V případě problému Dodržujte uvedený postup</p> <ul style="list-style-type: none"> Otočte vypouštěcí ventil o 1/5 otáčky → přejde na E
<p>9 Oplachování obalů nasáváním vody z nádrže na proplach</p>	<p>11bis O'CLEAR Plnění hlavní nádrže pomocí manžety přes nádrž na proplach bez přimíchání</p>	<p>15 Oplachování hlavní nádrže pomocí „LAV'TON“ nasáváním vnější vody</p>
		
<p>NOUZOVÉ ZASTAVENÍ V případě problému Dodržujte uvedený postup</p> <ol style="list-style-type: none"> Otočte vypouštěcí ventil o 1/5 otáčky → přejde na E Otočte nasávací ventil o 1/4 otáčky → přejde na G 	<p>NOUZOVÉ ZASTAVENÍ V případě problému Dodržujte uvedený postup</p> <ul style="list-style-type: none"> Otočte nasávací ventil o 1/4 otáčky → přejde na G 	<p>NOUZOVÉ ZASTAVENÍ V případě problému Dodržujte uvedený postup</p> <ol style="list-style-type: none"> Otočte vypouštěcí ventil o 1/5 otáčky → přejde na E Otočte nasávací ventil o 1/4 otáčky → přejde na G

17 Čištění postřikovače (ruční tryskou) pomocí vody zvnějšku

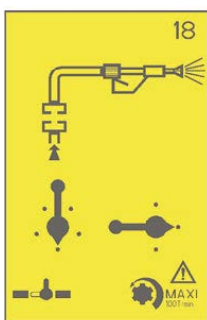

19 Nouzové vypnutí

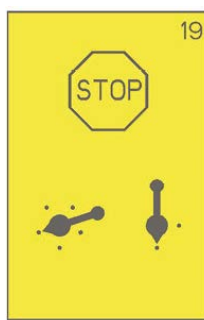

NOUZOVÉ ZASTAVENÍ

V případě problému

Dodržujte uvedený postup

1. Otočte vypouštěcí ventil o 1/5 otáčky
→ přejde na E
2. Otočte nasávací ventil o 1/4 otáčky
→ přejde na G

82 6.8. REALIZACE FUNKCÍ

6.8.1. DOPORUČENÍ

► PŘÍPRAVA POSTŘIKU



VAROVÁNÍ

Nebezpečí nehod v případě náhodného kontaktu s fyto-sanitárními produkty a/nebo postřikem!

- Důsledně používejte rukavice a vhodný ochranný oděv!
⇒ Číst 3.5.2 – „Ochrana osob“ [19]



VAROVÁNÍ

Nebezpečí nehod v případě náhodného kontaktu s fyto-sanitárními produkty a/nebo postřikem!

- Přimíchejte fyto-sanitární přípravky do hlavní nádoby pomocí přimíchávače
- snížení indukce před přidáním pesticidy.
- Nastavte LAV'BOX ve spodní pozici
- Nepřipravujte postřik v blízkosti zřídél nebo povrchových vod.
- Vhodnými opatřeními předcházejte jakémukoliv úniku produktů, které by mohly způsobit kontaminaci.
- Abyste předešli jakémukoliv nebezpečí pro třetí osoby, nenechávejte bez dozoru fyto-sanitární produkty, připravený postřik nebo nevyčištěné obaly.
- Pečlivě vypláchněte prázdnou nádobu na přípravek tryskami LAV'BOX
- Chraňte obaly od fyto-sanitárních produktů a nevyčištěný postřikovač před povětrnostními vlivy.
- Při přípravě postřiku dbejte na udržování maximální čistoty, aby byla eliminována rizika.
 - Mytí rukavic
 - Likvidace splašků po mytí předepsaným způsobem

Obrázek 6.18. Přimíchávání fytosanitárních produktů



Obrázek 6.19. Pečlivě vypláchněte prázdnou nádobu od produktu



Obrázek 6.20. Mytí rukavic

**DŮLEŽITÉ**

Přečtěte si návod k použití dodaný s použitým fytosanitárním produktem a dodržte uvedená dávkování a opatření!

Pracovní postup

1. Podle návodu k použití si stanovte dávky vody a fytosanitárních přípravků.
2. Vypočítejte objem pro naplnění nádoby a naplňte ji z poloviny vodou
3. Přidávejte dávky přípravků
4. Zapněte promíchávání
5. doplňte nádobu plnou vody
6. Před začátkem postřikování namíchejte postřikovací roztok podle pokynů od výrobce přípravku

► POUŽITÉ PESTICIDY**DŮLEŽITÉ**

Použijte kapitolu 10.2 – „Poznámky k postřikování“ [201] si poznačte použité pesticidy

► UPOZORNĚNÍ PRO POSTŘIKOVÁNÍ**DŮLEŽITÉ**

Čistě a postupujte podle návodu k použití ovládací skříňky a řiďte se jím při postřikování.

**DŮLEŽITÉ**

Při výběru různých typů a velikostí trysek, které lze používat se strojem, postupujte podle návodu k použití rampy.

**DŮLEŽITÉ**

Zkontrolujte postřikovač provedením kalibrace

- před zahájením kampaně.
- V případě odchylky mezi skutečně zobrazeným postřikovacím tlakem a postřikovací tlakem požadovaným podle tabulky postřikování.

**DŮLEŽITÉ**

- Nutnou podmínkou pro správné rozstříkání fytosanitárních produktů uspokojivým způsobem je mít postřikovač v dobrém provozním stavu.
- Používejte a čistěte filtrační systémy.
- Před použitím jiného fytosanitárního přípravku postřikovač pečlivě vyčistěte
- Vypláchněte postřikovací okruh při každé výměně trysky.

**DŮLEŽITÉ**

Před zahájením postřikování

- Před začátkem postřikování určete přesný požadovaný průtok, přičemž vycházejte z návodu k použití dodaného výrobcem fytosanitárního produktu.
- Zadejte požadovaný průtok (předepsané množství) na ovládacím terminálu.
- Při postřikování dodržujte požadovaný průtok [l/ha],
 - aby bylo dosaženo optimálního účinku fytosanitárního ošetření.
 - abyste předešli zbytečnému znečištění životního prostředí.
- Vyberte požadovaný typ trysky, přičemž se řiďte podle tabulky postřikování, se zřetelem na
 - předpokládanou rychlost dopředného pohybu,
 - požadovaný průtok
 - charakteristiky postřikování (jemné, střední nebo velké kapky) fytosanitárního produktu použitého pro ošetření.
 - ⇒ Číst "Použití Nozal trysek" uvedených v návodu k rampě.
- Před začátkem postřikování vyberte požadovanou velikost trysky, přičemž se řiďte podle tabulky postřikování, se zřetelem na
 - předpokládanou rychlost dopředného pohybu,
 - požadovaný průtok
 - požadovaný tlak postřikování.
 - ⇒ Číst "Použití Nozal trysek" uvedených v návodu k rampě.
- Abyste předešli ztrátám způsobeným odchylováním, vyberte pomalou rychlost dopředného pohybu a nízký tlak postřikování!
- Přijměte další opatření, kterými omezíte snášení větrem, pokud rychlost větru dosáhne 3 m/s při rychlosti **nad 5 m/s nepostřikujte !**

**POZNÁMKA**

Při větru o průměrné rychlosti větší než 5 m/s se pohybují listy a větve.

**DŮLEŽITÉ**

Pro snížení rizika odchylování

- Provádějte postřikování brzy ráno nebo pozdě večer (v těchto hodinách je obvykle méně větrno).
- Používejte trysky proti odchylování.
- Zachovávejte přesnou výšku rampy: čím je linie trysek blíže k postřikovanému cíli, tím je riziko odchylování nižší.
- Snižte rychlost dopředného pohybu (na méně než 8 km/h).
- Dodržujte doporučené vzdálenosti pro postřikování pro různé fytosanitární přípravky.

**POZNÁMKA**

Postřikovací tlak a velikost trysek určují velikost kapiček a objem rozmetávané kapaliny. Čím je postřikovací tlak větší, tím jsou kapičky postřiku jemnější. Kapičky s drobným průměrem mají největší tendenci k odchylování!

Dávejte pozor na všechny změny tlaku i na zvyšování rychlosti jízdy!

**DŮLEŽITÉ**

- Nádrž na postřik je prázdná, když postřikovací tlak náhle výrazně poklesne.
- Pokud tlak klesne, když nádrž není prázdná a ostatní provozní parametry zůstávají nezměněny, zkontrolujte filtry a sítko na straně sání a výtlaku, abyste zjistili, zda nejsou ucpané.

**DŮLEŽITÉ**

Během rozmetávání postřiku

- Zapněte a vypněte rampu pouze během jízdy, aby nedošlo k překročení dávek.
- Zabraňte překročení dávek, které může způsobit
 - nepřesným překřížením,
 - zatáčením a spirálovými manévry, když je postřikovač v chodu!
- V případě zvýšení jezdové rychlosti nepřekročte maximální povolené otáčky pro pohon čerpadla, které jsou 540 ot./min!
- Neustále během postřikování kontrolujte spotřebu postřikovacího roztoku v závislosti na postřikované ploše.
- V případě odchylky mezi zobrazením modulu a průtokem a/nebo rychlostí pohybu:
 - ⇒ Číst podle návodu k použití ovládací skříňky
 - ⇒ Nakalibrujte průtokoměr v případě rozdílů mezi skutečným a zobrazovaným průtokem.
 - ⇒ Nakalibrujte snímač jízdy (impulzy po 100 m) v případě rozdílů mezi skutečnou dráhou a zobrazenou dráhou.

**DŮLEŽITÉ**

V případě nejistoty se obraťte na svého autorizovaného prodejce Tecnomat

6.8.2. PLNĚNÍ NÁDRŽÍ EXTERNÍM SÁNÍM**DŮLEŽITÉ**

Aby nedošlo k poškození nádoby v případě přeplnění, nechte víko nádoby při plnění otevřené.

**DŮLEŽITÉ****Pro optimální sací výkon**

- Maximální rozdíl v úrovni je 3 metry mezi plnicí adaptér a povrchem nasávané kapaliny !
- Dbejte, aby potrubí netvořilo smyčku, nýbrž po celé délce klesalo k místu odběru vody.
- Použijte trubku vhodného průměru a délky

V závislosti na typu čerpadla

pm 150, pm 210	Ø 40 mm, délka = 4 m
pm 500, pm 700	Ø 60 mm, délka = 5 m
pm 850	Ø 75 mm, délka = 5 m

**DŮLEŽITÉ**

Doporučujeme přimíchávat fytosanitární přípravky do nádoby na směs již z poloviny naplněné (pokud výrobce přípravků nestanoví jinak), pak dokončit plnění hlavní nádrže.

Obrázek 6.21. Sací trubky spojitost



J Spojka vnějšího plnění



DŮLEŽITÉ

Číst 6.7.3 – „Tabulka používání ventilů“ [78]

► VYPLŇOVÁNÍ BUĎTE OPATRNÍ



VÝSTRAHA

Nebezpečí poškození nádrže při natlakování nádrže během plnění!

Aby nedošlo k poškození nádoby v případě přeplnění, nechte víko nádoby při plnění otevřené.

► POLOVIČNÍ NAPLNĚNÍ NÁDOBY NA ROZTOK

Jednoduché naplnění (Funkce 1)

1. Nastavte páčky ventilů do uvedených poloh
2. Uvedte spojku hnací síly na 540 ot/min
3. → Výplní nádrž
4. ⇨ V nádrži je 100 litrů:

Obrázek 6.22. Funkce 1

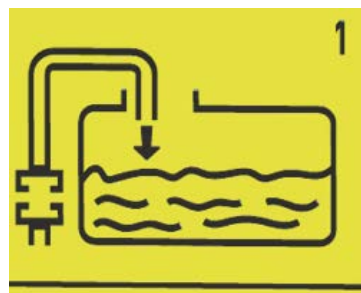

DŮLEŽITÉ

V hlavní nádrži musí být minimálně 100 litrů (pro rozběhnutí čerpadla), v opačném případě: přejděte na jednoduché plnění.

Super plnění (funkce 2)

V hlavní nádrži musí být minimálně 100 litrů kapaliny.

1. Nastavte páčky ventilů do uvedených poloh
2. Uveďte spojku hnací síly na 540 ot/min
3. → Výplň nádrž
4. ⇨ Jakmile je nádrž z poloviny plná, přejděte k etapě plnění proplachovací nádrže (funkce 3)

Obrázek 6.23. Funkce 2

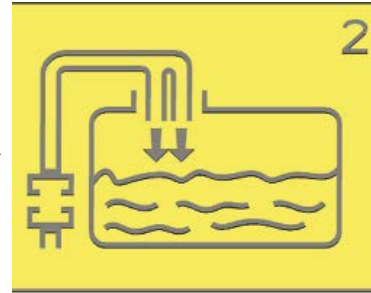

▶ PLNĚNÍ PROPLACHOVACÍ NÁDRŽE



VAROVÁNÍ

Zakázaná kontaminace vyplachovací nádrže fyto-sanitárními produkty nebo postřikem!

- Proplachovací nádobu plňte pouze čistou vodou, v žádném případě ne fyto-sanitárními přípravky nebo postřikovacím roztokem.
- Naplňte nádrž na postřik prvními 200 litry.



DŮLEŽITÉ

- Dbejte, abyste při používání postřikovače stále měli k dispozici dostatečné množství čisté vody.
- Při plnění hlavní nádrže zkontrolujte a naplňte nádobu čistou vodou.

Plnění vyplachovací nádrže (Funkce 3)

V hlavní nádrži musí být minimálně 100 litrů kapaliny.

1. Nastavte páčky ventilů do uvedených poloh
2. Uveďte spojku hnací síly na 540 ot/min
3. → Výplň nádrž
4. ⇨ Pozor, vzhledem k průtoku čerpadla bude naplnění velmi rychlé.
5. ⇨ Když bude vyplachovací nádrž plná, přejděte na funkci přimíchávání (Funkce 4).

Obrázek 6.24. Funkce 3



6.8.3. PŘIMÍCHÁVÁNÍ FYTOSANITÁRNÍCH PRODUKTŮ



VAROVÁNÍ

Fyto-sanitární přípravky představují v případě náhodného kontaktu zdravotní riziko!

- Je naprosto nezbytné řídit se indikacemi výrobců, aby byly tyto produkty používány bezpečným způsobem, vyhněte se jakémukoliv kontaktu s pokožkou, očima a ústy.
- Neustále používejte rukavice a vhodné ochranné oděvy s označením **CE**
- Číst 3.5.2 – „Ochrana osob“ [19]

Obrázek 6.25.



Obrázek 6.26.



**VÝSTRAHA**

Vytváření pěny nasávání vzduchu !

Pokud se nevmíchává žádný přípravek, nechte ventil **K** uzavřený.

**DŮLEŽITÉ**

V hlavní nádrži musí být minimálně 150 litrů kapaliny.

**DŮLEŽITÉ**

je třeba pročíst 6.7.3 – „Tabulka používání ventilů“ [78] abyste páky ventilů umístili do správné polohy

**POZNÁMKA**

Doporučujeme uložit masku, brýle a rukavice do schránky vlevo uvnitř vyklápěcích dveří.

Obrázek 6.27.**► PŘÍPRAVKY V ROZPUSTNÝCH PLASTOVÝCH OBALECH****DŮLEŽITÉ**

Rozpustné plastové obaly přípravků vhodte přímo do nádoby na postřikovací roztok skrze průlez a současně spusťte vibraci.

► PŘÍPRAVKY KAPALINY A PRÁŠEK**DŮLEŽITÉ**

- Přimíchávání prášků musí být prováděno v zásobníku při suchých stěnách.
- V případě přimíchávání prášku a kapaliny po sobě, vždy začněte práškem.
- Kohout na vodu přimíchávacího zařízení nesmí být otevřený při přimíchávání prášku

**DŮLEŽITÉ**

- Jakmile do nádrže nalijete všechn produkt, ihned zavřete ventil **K** abyste zamezili násátí vzduchu, čímž by došlo k tvorbě pěny v nádrži, rovněž zavřete přimíchávací kohout **L**
- Po skončení přimíchávání propláchněte nálevku proplachovací trubkou **T**.

⇒ MANIPULACE NÁLEVKY PRO PŘIMÍCHÁVÁNÍ S PROPLACHOVÁNÍM NÁDOB (LAV'BOX)**DŮLEŽITÉ**

Chcete-li používat násypka pro přimíchávání, číst 6.7 – „Používání ventilů“ [76]



DŮLEŽITÉ

Jakmile skončíte přimíchávání, je nutno:

- Nakonec naplňte hlavní nádrž.
- Doplnit hladinu do nádrže na proplachování.

ROZVINUTÍ NÁSYPKA PRO PŘIMÍCHÁVÁNÍ

Použití nálevky do režimu přimíchávání

1. Otevřete levé boční dveře (3) a uvolněte spoj krytu (4)
2. Odstraňte zástrčku v pravé spodní části násypky (V)
3. zatáhněte za rukojeť (M)
4. spusťte zásobník dolů, přičemž na něj tlačte
⇒ Ujistěte se, že jsou dorazy (B) správně umístěny pod bočním nosníkem podvozku
5. Zvedněte část LAV'BOX.

Obrázek 6.28.

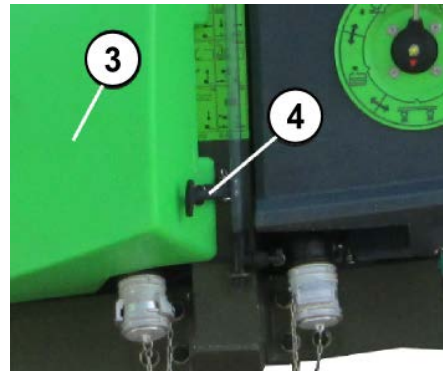

Obrázek 6.29.
Přimíchávací nálevka v klidové poloze



Obrázek 6.30. Odemknutí zámku V. Obrázek 6.31. Nasazením zámku V.

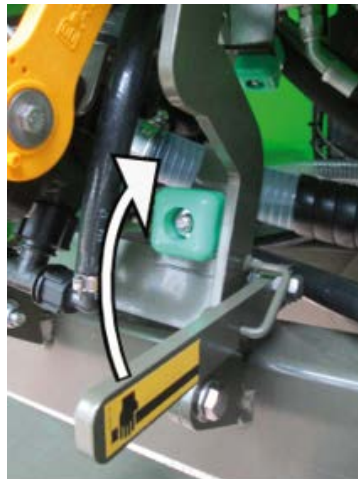

- V zvedněte západku
- M Zatáhněte za páku a násypku otevřete

Obrázek 6.32. Nasazený násypka

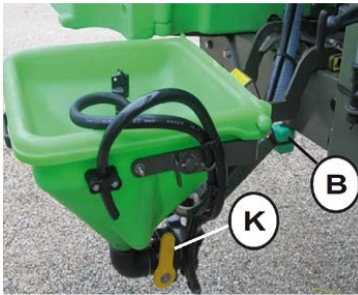

B Ujistěte se, že jsou dorazy (B) správně umístěny pod bočním nosníkem podvozku

Obrázek 6.33. Zvedněte část LAV'BOX.



Obrázek 6.34. Rozložený zásobník v poloze pro přimíchávání (sejmuté víko)



- 1 Stupnice pro dávkování produktu
- 2 Dolní mřížka zamezující nasátí hrudek a cizích těles.

Obrázek 6.35. Rozložený zásobník v poloze pro přimíchávání (sejmuté víko)



AKTIVACE FUNKCÍ INKORPORACE



DŮLEŽITÉ

Chcete-li používat násypka pro přimíchávání, číst 6.7 – „Používání ventilů“ [76].



VÝSTRAHA

Vytváření pěny!

Pokud již není co přimíchávat, okamžitě zavřete ventil K (držadlo svisle), abyste předešli tvorbě pěny.



DŮLEŽITÉ

V hlavní nádrži musí být nejméně 150 litrů kapaliny

Inkorporace (funkce 4)

V hlavní nádrži musí být minimálně 150 litrů kapaliny.

1. Nastavte páčky ventilů do uvedených poloh
2. Uveďte spojku hnací síly na 540 ot/min
3. Umístěte rukojeť (K) vodorovně
4. Postupně nalijte produkt do zásobníku ve stejném tempu, v jakém probíhá jeho přimíchávání.
5. Pokud již není co přimíchávat, okamžitě zavřete ventil E (držadlo svisle), stejně jako ventil (L) (rukojeť v poloze 2)

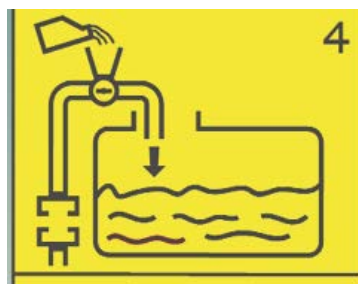
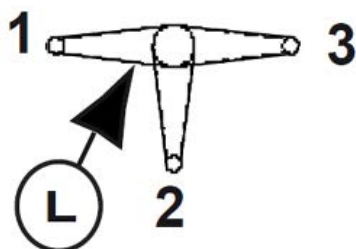
Obrázek 6.37. funkce 4**Obrázek 6.36. Ventil L****SPUSŤTE LAV'BOX A PROPLACHOVÁNÍ NÁLEVKY****DŮLEŽITÉ**

Chcete-li používat příslušenství k násypka, číst 6.7 – „Používání ventilů“ [76].

**DŮLEŽITÉ**

Po ukončení přimíchávání propláchněte nálevku

**DŮLEŽITÉ**

- Pečlivě proplachujte prázdné nádoby od přípravků, zneškodněte je, sbírejte a zlikvidujte je v souladu s předpisy. Znovu je nepoužívejte.
- Pokud máte k proplachování nádoby na přípravek pouze postřikovací roztok, proveďte nejprve předběžné čištění pomocí roztoku. Proveďte pečlivě proplach, pokud máte čistou vodu, například během přípravy plnění po nebo během ředění zbytku poslední náplně v nádobě.

**POZNÁMKA**

Použití vyplachovací pistole nebo LAV'BOX s čistou vodou (z vyplachovací nádrže nebo zvenčí) naředí koncentraci postřiku.

Proplachování nálevky a obalů (Funkce 9)

1. Sklápění část LAV'BOX.
2. Nastavte páčky ventilů do uvedených poloh
3. Uvedte spojku hnací síly na 540 ot/min
4. Tevřete kohout ventil (K) (vodorovné poloze) zůstává otevřený pro únik kapaliny do hlavní nádrže
5. Vypláchnout násypku
 - a. Otevřete ventil (L) (rukojeť v 1)
 - b. Použijte trubku (T) nebo vyplachovací pistole (podle stroje)
 - c. Jakmile bude vyplachování dokončeno, vraťte rukojeť zpět na 2
6. Proplach obalů
 - a. Otevřete ventil (L) (rukojeť v 3)
 - b. Umístěte obal na LAV'BOX (tryska LAV'BOX je v obalu)
 - c. vyvinete svislý tlak.
 - Voda vytéká z trysky zařízení LAV'BOX
 - d. Jakmile bude vyplachování dokončeno, vraťte rukojeť zpět na 2
7. Pokud již není co přimíchávat, okamžitě zavřete ventil E (držadlo svisle), stejně jako ventil (L) (rukojeť v poloze 2)

Obrázek 6.38. Ventil L

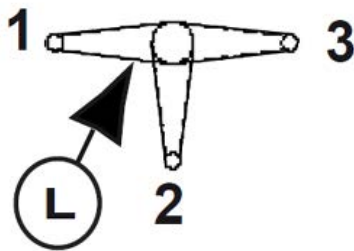

Obrázek 6.41. Přimíchávací ventil L v klidové poloze (2)



Obrázek 6.42. Pečlivě vypláchněte prázdnou nádobu od produktu



Obrázek 6.43. Vyplachování mísičního zařízení s trubku (T) nebo vyplachovací pistole (podle stroje)

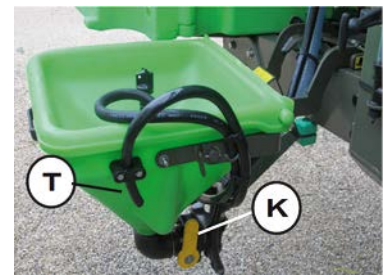

Obrázek 6.39. funkce 9

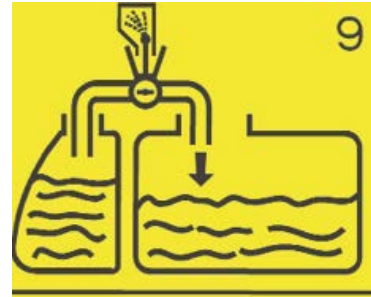

Obrázek 6.40. Nálevka je rozložena v poloze proplachování nádoby (LAV'BOX)



⇒ PŘIMÍCHÁVÁNÍ



DŮLEŽITÉ

Postup přimíchání jíchy, viz „Použití funkcí přimíchávání“ výše

6.8.4. VYPLACHOVÁNÍ ZÁSOBNÍKU A OBALŮ (LAV'BOX)



DŮLEŽITÉ

Pour rincer zásobníku a obalů, číst výše "Spustte LAV'BOX a proplachování nálevky"

6.8.5. MÍCHÁNÍ POSTŘIKU V HLAVNÍ NÁDRŽI

Stroje Tecnis jsou vybaveny hydraulickými míchači, které se uvedou do chodu, jakmile je spuštěno postřikovací čerpadlo.

Výkon míchání lze spojitě regulovat prostřednictvím kohoutu.

Obrázek 6.44. ventil pro regulaci míchání

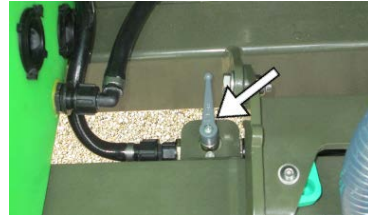

► MÍCHÁNÍ POSTŘIKU



DŮLEŽITÉ

Během jízdy na pole, před započítím postřikování, se doporučuje udržovat rozpuštěný postřik v hlavní nádrži.



DŮLEŽITÉ

Umístění ventilů, číst 6.7 – „Používání ventilů“ [76]



POZNÁMKA

- Nádrže jsou vybaveny hydraulickými míchadly pracujícími podle zvolené funkce
- Výkon míchání lze plynule nastavovat pomocí kohoutu umístěného na ovládacím panelu.

Míchání (funkce 10)

1. Nastavte páčky ventilů ve své poloze míchání
2. Uvedte spojku hnací síly na 540 ot/min

6.8.6. POSTŘIKOVÁNÍ

► AKTIVACE STŘÍKÁNÍ



DŮLEŽITÉ

Umístění ventilů, číst 6.7 – „Používání ventilů“ [76]

Postřikování

1. Nastavte páčky ventilů ve své poloze stříkání(**funkce 9**)
2. Uvedte spojku hnací síly na 540 ot/min
3. Spouštět a zastavovat sprej s ovládací skříňky

► POSTŘIKOVÁNÍ S OKRUHEM AGP

Pokud je stroj vybaven cirkulací AGP, je na jeho zadní straně umístěn ventil. Tento ventil umožňuje otevřít nebo uzavřít cirkulaci nebo přejít na vyplachování samotné rampy.

Poloha páčky ventilu AGP

- 1 Poloha vyplachování samotné rampy nebo bez cirkulací
⇒ Císt 6.8.8 – „Vyplachování samotné rampy z vyplachovací nádrže, Bez ředění postřikovacího roztoku v hlavní nádobě.“ [94]“Vyplachování samotné rampy z vyplachovací nádrže”
- 2 Poloha Postřikování s cirkulací
- 3 poloha vyprazdňování

Obrázek 6.45. Ventil AGP

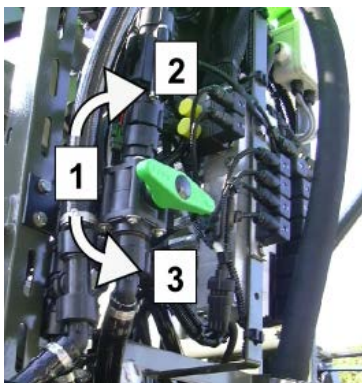

Obrázek 6.46. elektrické ventily AGP



POZNÁMKA

Ventil je elektrický model ovládaný z regulačního modulu. S okruhem AGP a funkcí vyplachování samotné rampy s :

- NOVAFLOW PA.
- AUTONET ED.

6.8.7. ROZSTŘIKOVÁNÍ TEKUTÉHO DUSÍKU



VÝSTRAHA

Typicky, po léčbě dva nebo tři kampaní, existuje nebezpečí poškození držáků trysek a postřikovacích součástí obecně o dlouhodobém kontaktu se statickým kapalným dusíkem !

- Chraňte kovových dílů pomocí vhodného přípravku před aplikací.
- **Po rozstříkování tekutého dusíku je nutné vypláchnutí stroje**
- Důkladné vypláchnutí stroje vhodnými prostředky je zárukou dlouhodobé životnosti součástí.

Postřikovač	typ filtru		vločky			
	Sací filtr	Objednací číslo filtru	Oka E (mikronů)	Barva před 2011	Barva od roku 2011	
Tecnis 3100	8092001	C100009		365	modrá	modrá
		C100008		594	bílá	červená



POZNÁMKA

V případě použití kapalného dusíku, se důrazně doporučuje vyměnit vložku sacího a/nebo výtlačného filtru postřikovacího okruhu za vložku s většími oky !

6.8.8. VYPLACHOVÁNÍ SAMOTNÉ RAMPY Z VYPLACHOVACÍ NÁDRŽE, BEZ ŘEDĚNÍ POSTŘIKOVACÍHO ROZTOKU V HLAVNÍ NÁDOBĚ.



DŮLEŽITÉ

Pro funkci vyplachování je třeba alespoň minimum vody ve vyplachovací nádrži !

► UVEDENÍ DOPROVOZU

Obrázek 6.47.
Promíchávací ventil
(compartment
incorporateur)

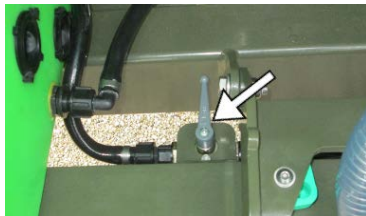

Obrázek 6.48. AGP ventil
zavřený

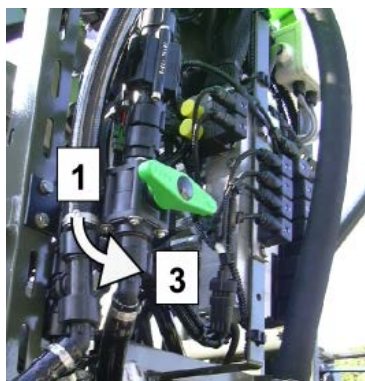

- 1 zavřené poloze (bez cirkulací)
- 3 poloha vyprazdňování

Obrázek 6.49. Ventil
vyplachování



VÝSTRAHA

Nikdy neuzavírejte sekce, aniž by byl zastaven PDF.



DŮLEŽITÉ

Vyplachování rampy se provádí bez vracení do nádrže.

- Připravte nádobu pro zachycení kapaliny vycházející z konce trysky.



DŮLEŽITÉ

Jakmile bude vyplachování dokončeno, přejděte rychle na míchání (**funkce 10**)



DŮLEŽITÉ

Umístění ventilů, číst 6.7 – „Používání ventilů“ [76]

Proplachování samotné rampy, z vyplachovací nádrže

1. Nastavte páčky ventilů do uvedených poloh

S cirkulace částečná

1. Zavřít ventil natřásání
2. Zavřete AGP ventil (**poloha 1**)

S okruhem AGP

1. Zavřít ventil natřásání
2. Zavřete AGP ventil (**poloha 1**)
3. V konečné fázi proplachování otočte páku ventilu AGP na několik vteřin do **polohy 3**.
4. Jakmile bude vyplachování dokončeno, přejděte rychle na míchání (**funkce 10**)
2. Na ovládacím modulu otevřete všechny sekce
3. Uvedte hnací výstup na otáčky přibližně 200 ot./min.
4. Postříkujte pole, přičemž jeďte.



DŮLEŽITÉ

V případě několika držáků trysek si přečtěte pokyny uvedené níže 6.8.8.2 – „Proplachování OSS“ [97]

⇒ BEZ AGP

Proplachování samotné rampy z vyplachovací nádrže

1. Nastavte páčky ventilů ve své poloze rampy jediný oplachování (funkce 13)
2. Na ovládacím modulu otevřete všechny sekce
3. Uvedte hnací výstup na otáčky přibližně 200 ot./min.
4. Postříkujte pole, přičemž jeďte.

Obrázek 6.50. Funkce 13

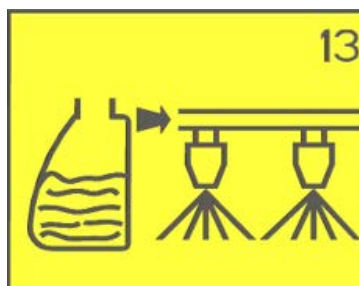

⇒ S AGP

Proplachování samotné rampy z vyplachovací nádrže

1. Nastavte páčky ventilů ve své poloze rampy jediný oplachování (funkce 13)
2. Zavřete AGP ventil (poloha 1)
3. Na ovládacím modulu otevřete všechny sekce
4. Uvedte hnací výstup na otáčky přibližně 200 ot./min.
5. Postříkujte pole, přičemž jeďte.

Obrázek 6.51. Funkce 13

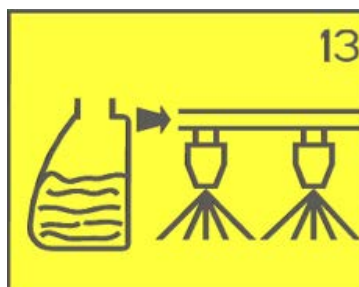

DŮLEŽITÉ

V případě několika držáků trysek si přečtěte pokyny uvedené níže 6.8.8.2 – „Proplachování OSS“ [97]

6. V konečné fázi proplachování otočte páku ventilu AGP na několik vteřin do polohy 3.
7. Jakmile bude vyplachování dokončeno, přejděte rychle na míchání (funkce 10)

► **PROPLACHOVÁNÍ OSS**

⇒ **VÝSTRAHA!**



VÝSTRAHA

Riziko sedimentace v nevyužitých systémech trysek !
Opláchněte systematicky všechny trysky OSS

⇒ **PROPLACH SAMOTNÉ RAMPY S NEBO BEZ AUTONET**



DŮLEŽITÉ

Chcete-li proplachovat trysky OSS systémy OSS v manuálním režimu a vyberte trysek po jednom
⇒ Lire le notice d'instruction du calculateur Maxi 3 : 990293CS

⇒ **AUTOMATICKÉ OPLACHOVÁNÍ OSS POMOCÍ AUTONET ED A NOVAFLOW II**



DŮLEŽITÉ

Číst podle návodu k použití ovládací skříňky NOVAFLOW II : 990300CS



DŮLEŽITÉ

- Proplachovací nádrž nesmí být prázdná !
- Zastavte hydraulické míchání nádrže se stříkací směsí.

► **FUNKČNÍ PRINCIP**

⇒ **S AUTONET**

Čerpadlo AUTONET nasává vodu z vylachovací nádrže pro její odvádění do rampy

- 1 Postřikovací čerpadlo
- 3 Volicí ventil sání
- 4 hlavní nádrž
- 5 Vylachovací nádrž
- 6 Plnicí ventily
- 7 Volicí ventil funkcí
- 8 Postřikovací rampa
- 12 LAV' TON
- 29 Čerpadlo Autonet (Volitelné)
- 31 Ventil vylachování samotné ram-
py (Volitelné)
- 35 Elektroventily postřikování
- 40 Elektroventil AUTONET (Volitelné)
- 46 Snímač prázdné nádrže
- 47 Snímač prázdné vylachovací ná-
drže s NOVAFLOW

Obrázek 6.52. schéma obvodu oplach samotné rampy s AUTONET

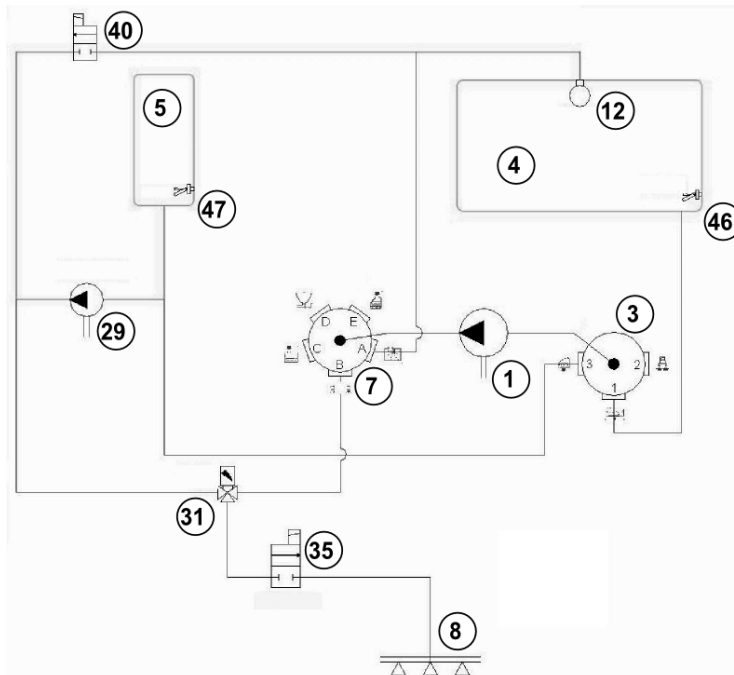

⇒ **S NOVAFLOW PA (VOLITELNÉ PODLE STROJE)**

Vícecestné elektrické ventily přecházejí na funkci vyplachování rampy.

Z vyplachovací nádrže nyní nasává vodu postřikovací čerpadlo pro její odvádění do rampy.

- 1 Postřikovací čerpadlo
- 3 Volicí ventil sání hlavní nádrž
- 4 Vyplachovací nádrž
- 5 Plnicí ventily
- 7 Volicí ventil funkcí
- 8 Postřikovací rampa
- 12 LAV' TON
- 35 Elektroventily postřikování
- 46 Snímač prázdné nádrže
- 47 Snímač prázdné vyplachovací nádrže s NOVAFLOW

Obrázek 6.53. schéma obvodu oplach samotné rampy s Novaflow pa

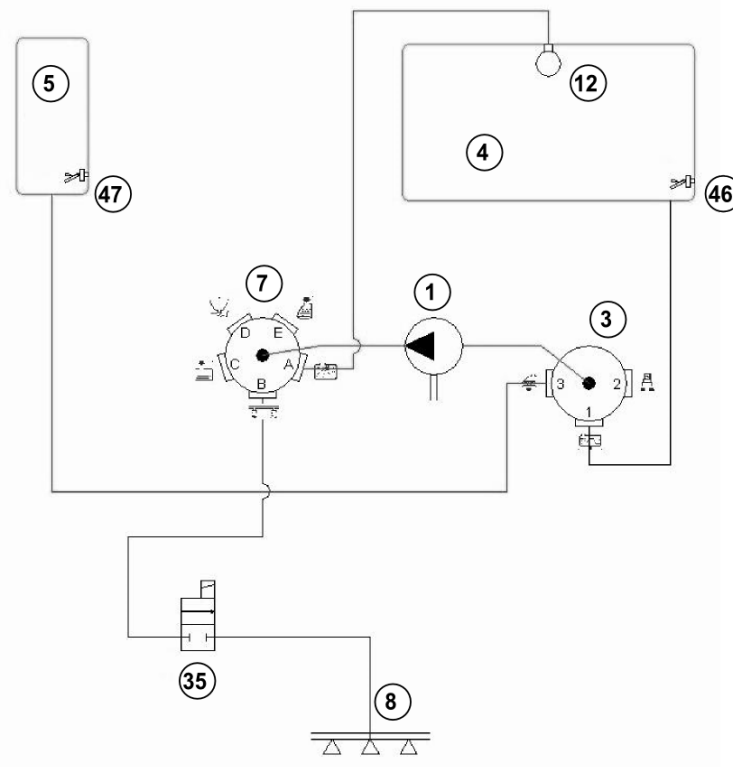

6.8.9. VYPLACHOVÁNÍ NÁDRŽE NA POSTŘÍK POMOCÍ LAV'BOX



VÝSTRAHA

Riziko poškození obvodu LAV'TON v důsledku příliš velký tlak !

- Nepřekračujte 200 ot./min
- Nepřekračujte tlak 5 barů.



DŮLEŽITÉ

Nádobu na postřikovací roztok po každém použití vyčistěte!



DŮLEŽITÉ

Umístění ventilů, číst 6.7 – „Používání ventilů“ [76]

Vyplachování nádrže na postřik pomocí Lav'box

V hlavní nádrži musí být minimálně 100 litrů kapaliny.

1. Nastavte páčky ventilů do uvedených poloh
2. Z nádrže na proplach
 - a. ⇒ Funkce 14
 - b. Otočte pomocný náhon kolem 200 ot / min.
3. Zvenku
 - a. ⇒ Funkce 15
 - b. Otočte pomocný náhon maximálně o 100 ot / min.

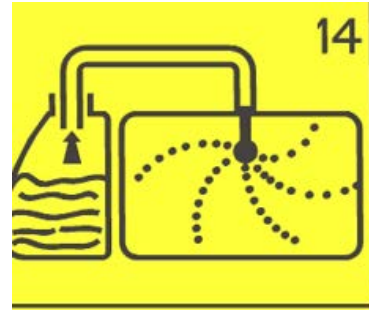
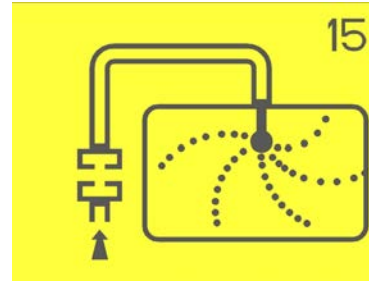
Obrázek 6.54. funkce 14**Obrázek 6.55. funkce 15****6.8.10. VYPLACHOVÁNÍ S ČISTICÍM PROSTŘEDKEM****VÝSTRAHA**

Po smísení kalů a usazenin z postřikovače (kalová nádrž, čerpadlo, potrubí, ramena, filtry apod.) s novými rezidui hrozí nebezpečí fytotoxicity.

- Někdy vypláchnutí vodou nestačí: voda rozpustí zbytková množství postřiku a odvede je, avšak není možná rozpustit a odlepit usazeniny produktu.
- Výrobci fytosanitárních přípravků mohou doporučit použití speciálního čisticího přípravku.

**DŮLEŽITÉ**

Umístění ventilů, číst 6.7 – „Používání ventilů“ [76]

**DŮLEŽITÉ**

Dodržujte následující pořadí čištění

Příprava

1. Propláchněte postřikovač čistou vodou na poli s prázdnou hlavní nádrží, zředte zbývající množství postřikovacího roztoku a rozstříkejte na pozemku, kde jste provedli postřik.
2. Vyčistěte postřikovač čisticím prostředkem na místě k tomu vhodném, mimo veškeré vodní zdroje nebo kanály vlévající se do vodního toku, přičemž dodržujte pravidla pro čištění uvedená na obalu nebo v návodu k čisticímu prostředku.
3. Dejte čisticí prostředek do vyplachovací nádrže, přičemž dodržte indikované poměry, tak aby byla zcela naplněna.

Plnění hlavní nádrže z vyplachovací nádrže (plná nádrž s čisticím prostředkem)

1. Nastavte páčky ventilů do uvedených poloh.
2. Otáčejte spojku hnací síly na 200 ot/min, dokud v proplachovací nádrži nezůstává více než 1/3 kapaliny.

U velmi agresivních prostředků

1. Dodržte dobu uvedenou na obalu nebo v návodu k použití čisticího prostředku.
2. Nechte běžet hnací výstup po dobu uvedenou na obalu nebo v návodu k použití čisticího prostředku.

Obrázek 6.56. Funkce 11

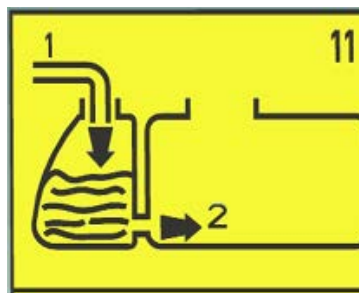

Obrázek 6.57. U velmi agresivních prostředků

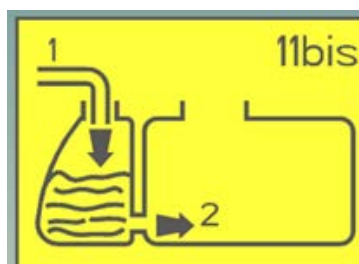

Vyplachování nádrže pomocí LAV'TON

1. Z nádrže na proplach
 - ⇒ Přečtěte si dříve 6.8.9 – „Vyplachování nádrže na postřik pomocí LAV'BOX“ [98]
2. Zvenku
 - ⇒ Přečtěte si dříve 6.8.2 – „Plnění nádrží externím sáním“ [85]

Obrázek 6.58. Z nádrže na proplach, funkce 14

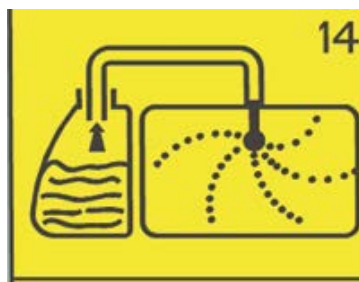

Obrázek 6.59. Zvenku, funkce 15

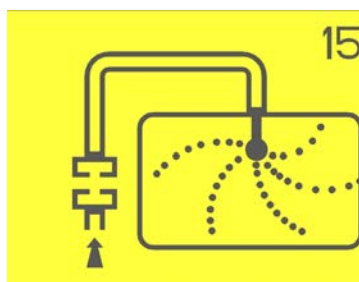

Vypuštění nádrže

1. **Nebo postřikování v poli**
 - Přečtěte si dříve 6.8.6 – „Postřikování“ [93]
2. **Nebo Vypouštění do retenční nádoby**
 1. Číst 6.9.1.7 – „Vypuštění nádrže na postřik“ [108]
 2. Sejměte bezpečnostní uzávěr.
 3. Otevřete ventil o 1/4 otáčky.

Obrázek 6.60.
Postřikování v poli,
funkce 12

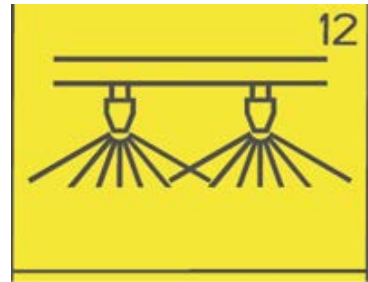

Obrázek 6.61. Vypouštění
do retenční nádoby,
funkce 16

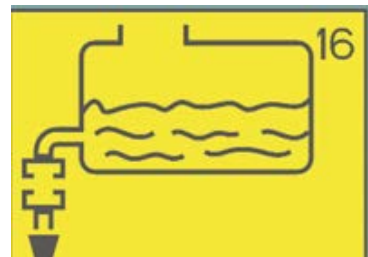
**Komponenty vyčištění**

1. Číst 7 – „Údržba stroje“ [157] si kapitolu "Údržba stroje"
2. Demontujte a odděleně vyčistěte filtry a trysky v roztoku čisticího prostředku.

6.8.11. EXTERNÍ ČIŠTĚNÍ POSTŘIKOVAČE**VAROVÁNÍ**

Fytosanitární přípravky představují v případě náhodného kontaktu zdravotní riziko!

- Je naprosto nezbytné řídit se indikacemi výrobců, aby byly tyto produkty používány bezpečným způsobem, vyhněte se jakémukoliv kontaktu s pokožkou, očima a ústy.
- Neustále používejte rukavice a vhodné

ochranné oděvy s označením **CE**

- Číst 3.5.2 – „Ochrana osob“ [19]

Obrázek 6.62.



Obrázek 6.63.

**VÝSTRAHA**

Nebezpečí styku s směsí !

Bez příslušenství AUTONET po několik okamžiků z trysky vytéká postřikovací roztok.

**DŮLEŽITÉ**

Vyčistěte postřikovač čisticím prostředkem na místě k tomu vhodném, mimo veškeré vodní zdroje nebo kanály vlévající se do vodního toku.

DŮLEŽITÉ

Použití ruční trysky bez AUTONET naředí koncentraci postřiku.

DŮLEŽITÉ

Využití vody z vymývací nádrže pro ruční trysku

- Pro spuštění trysky je třeba alespoň minimum vody ve vyplachovací nádrži!
- Pokud kontrolka bliká a pak zhasne, znamená to, že nádrž je prázdná!

DŮLEŽITÉ

Umístění ventilů, číst 6.7 – „Používání ventilů“ [76]

Obrázek 6.64. Ruční tryska

Externí čištění postřikovače

- Naviják a tryska jsou připojeny na okruh,
 - LAV'TON
 - AUTONET (volitelně).

Funkce bez Autonet, bez Novaflow pa

1. Jako první otevřete okruh ruční trysky na ventilu (červená rukojeť) umístěném na zadní straně postřikovače..
2. Spustíte hnací výstup na 100 ot./min.
3. Nastavíte páčky ventilů ve své poloze čistící postřikovače
 - vnějším nasáváním. (**funkce18**)
 - S vodou z vyplachovací nádrže (**funkce 17**)

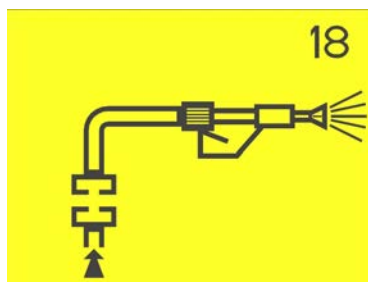
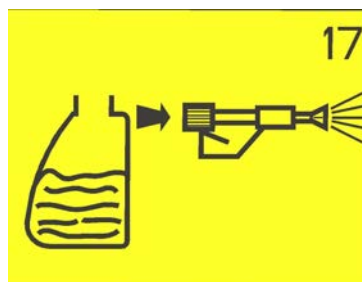
Obrázek 6.65.

Obrázek 6.66.

Funkce s Novaflow pa

1. Spustíte hnací výstup na 200 ot./min.
2. 1 stisknutí spínače zadního modulu
 - Ventily se nastaví do polohy LAV'TON, kontrolka se rozsvítí a voda z vyplachovací nádrže je směřována do trysky.
3. znovu stiskněte vypínač zastavení funkce

Funkce s Autonet

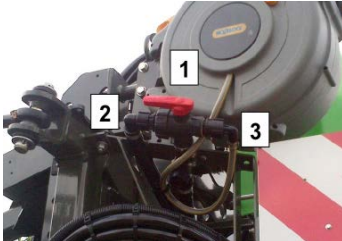
1. Spustíte hnací výstup na 200 ot./min.
2. 1 stisknutí spínače zadního modulu
→ Rozsvítí se kontrolka a čerpadlo AUTONET nasává vodu z vyplachovací nádrže pro její odvádění do trysky.
3. znovu stiskněte vypínač zastavení funkce

Obrázek 6.67. Ventil příslušenství LAV'TON / Obrázek 6.68. Řídicí skříňka s Autonet nebo ruční tryska (bez Autonet, bez Novaflow pa) Novaflow pa



- 1 ventil zavřený
- 2 Poloze LAV'TON
- 3 Poloze ruční trysce

**6.9. STRUKTURA A PRVKŮ****6.9.1. HLAVNÍ NÁDRŽ (NA POSTŘIK)****VAROVÁNÍ**

Nebezpečí kontaminace zeminy, Riziko nehody v případě náhodného kontaktu s postřikovacím roztokem během plnění!, po naplnění přetékat a na strmých svazích !

Při plnění operací s buďte extrémně opatrní.

Nominální kapacity nádrže

Tecnis 3100 3100 litrů

**POZNÁMKA**

Kapacita do přetečení je minimálně +5% jmenovité kapacity (+ 5% podle normy ISO/FDIS 4254-6)

Obrázek 6.69. Komponenty Nádrž na postřik

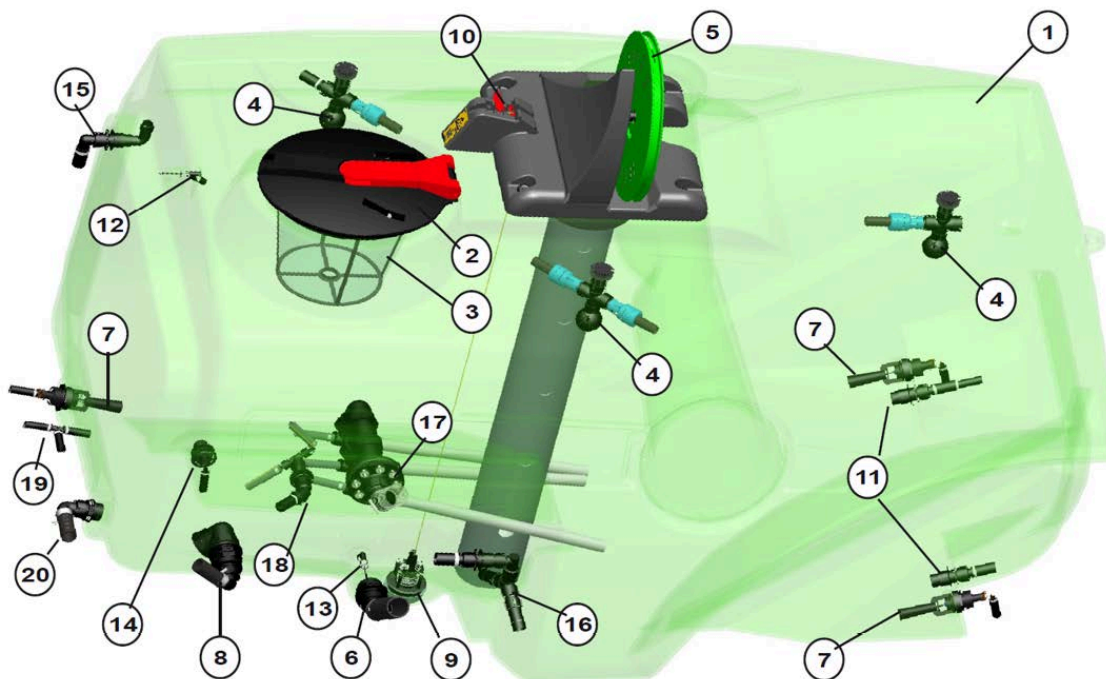

- | | | | |
|----|--|----|---|
| 1 | Hlavní nádrž (Nádrž na postřik) | 11 | Vratné výstupy vratných elektromagnetických ventilů |
| 2 | odklápecí a přišroubovatelné víko pro otevření | 12 | Spínač naplnění nádrže (jmenovitá kapacita +5%) |
| 3 | Plnicí sítko | 13 | Spínač vyprázdnění nádrže AUTONET (volitelně) |
| 4 | Vnitřní čištění (LAV'TON) x3 | 14 | Vratný výstup okruhu manometru |
| 5 | Bubnové měřidlo (nebo Elektronický indukční měřič volitelné) | 15 | Přívod LAV'TON |
| 6 | Hlavní sání | 16 | Sestava pojistných ventilů |
| 7 | Mísidla x3 | 17 | Hypersání |
| 8 | Výtlač | 18 | Přívod HYPERSÁNÍ |
| 9 | Dálkově ovládané vypouštění | 19 | Přívod míchačů |
| 10 | Páčka vyprázdnění na dálku | 20 | Návrat |

► VÍKO NÁDRŽE NA POSTŘÍK



NEBEZPEČÍ

Riziko otravy jedovatými výpary!

Nikdy nesestupujte do nádoby na postřikovací směs!



Víko otevřete

1. otočte jím doleva
2. zvedněte ji nahoru

Víko uzavřít

1. složit jej
2. otočte jím ve směru hodinových ručiček dokud se nezastaví

► **MĚRKA ÚROVNĚ NAPLNĚNÍ NÁDRŽE NA POSTŘÍK****Tabulka 6.4. Displej měrky indikuje obsah nádrže na postřík prostřednictvím**

- Měřič bubnový
 - pomocí kotouče nad nádobou
- Elektronický indukční měřič (volitelné)
 - prostřednictvím displeje, přečtěte si 6.9.11 – „Elektronická měřka“ [122]

Obrázek 6.70. displeje elektronického ukazatele► **NAPLNĚNÍ NÁDRŽE****NEBEZPEČÍ**

Nebezpečí

Nepřekračujte maximální povolené zatížení na nápravu a kola.

⇒ Číst 5.2.5 – „Pneumatiky“ [46].5.2.6 – „Nápravy“ [48]

**VAROVÁNÍ**

Nebezpečí nehod v případě náhodného kontaktu s postříkem!

Nebezpečí kontaminace v případě přetečení přes plnicí otvor!

Po naplnění zajistěte řádné uzavření a uzamčení víka plnicího otvoru.

Tabulka 6.5. Plnicí kapacity nádrží

Stroje	Voda	S kapalným hnojivem (d=1,3)
Tecnis 3100	3100 L	2385 L

**DŮLEŽITÉ**

- Zkontrolujte těsnost nádoby, spojek a hadic.
- Správná poloha všech ovládacích prvků.
- Nikdy nenechávejte postříkovač při naplňování bez dohledu.

**POZNÁMKA**

Značné riziko hrozí při plnění postříkovače na kraji pole.

- V závislosti na použitém ošetřovacím produktu jsou některé typy plnění zakázány v rezervoárech s pitnou vodou.
- Vždy kontaktujte odpovědné orgány.



VAROVÁNÍ

Nebezpečí pro zdraví osob/zvířat v případě náhodného kontaktu s postřikem při plnění nádrže na postřik!

- Používejte vhodné osobní ochranné prostředky, pokud pracujete s fytosanitárními přípravky nebo pokud vypouštíte postřikovací roztok do nádoby.
- Nikdy nenechávejte postřikovač při naplňování bez dohledu.
 - Nikdy nepřekračujte předepsaný objem pro plnění nádrže na postřik.
 - Nikdy nepřekračujte povolený užitečný objem postřikovače při plnění nádrže na postřik.
 - ⇒ Dodržte specifickou hmotnost plnicí kapaliny.
 - Neustále kontrolujte zobrazování hladiny plnění, aby nedošlo k přetečení.
 - Při plnění nádoby na postřikovací roztok na minerálních plochách kontrolujte, aby postřikovací roztok nepronikl do systému odpadních vod.
- Během plnění nesmí být vytlačována žádná pěna mimo nádrž.
 - Abyste předešli výskytu pěny, použijte nálevku dostatečného průměru prodlouženou o trubici, která dosahuje až na dno nádoby.
 - Přidání protipěnového prostředku rovněž zamezí tomu, aby pěna přetékala z nádrže na postřik.
- Při plnění nádoby z potrubí pitné vody nikdy nezavádějte plnicí hadici přímo do roztoku v nádrži. Budete se tak moci vyhnout vytlačování nebo zpětnému toku postřiku do přívodu pitné vody.
 - ⇒ Konec plnicí hadice upevněte nejméně 10 cm nad plnicím otvorem nádoby na postřikovací roztok. Toto převýšení poskytuje maximální bezpečnost pro zamezení jakékoliv kontaminace přívodu pitné vody.

▶ PLNĚNÍ PŘES HORNÍ OTVOR



DŮLEŽITÉ

- Dodržujte platné předpisy při plnění nádoby na postřikovací roztok „s manžetou“ z otevřeného vodního zdroje
- Nikdy nezavádějte plnicí hadici přímo do roztoku v nádobě, abyste předešli jakémukoli zpětnému pohybu postřikovacího roztoku do vodovodní sítě.
 - ⇒ Konec plnicí hadice upevněte nejméně 10 cm nad plnicím otvorem nádoby na postřikovací roztok. Toto převýšení poskytuje maximální bezpečnost pro zamezení jakékoliv kontaminace přívodu pitné vody.
- Neodstraňujte síto, abyste přefiltrovali plnicí vodu
- Zabraňte vzniku pěny.
- Plňte nádrž na postřik výhradně přes plnicí sítko.

Pro naplnění nádrže „manžetou“

1. Určete si přesný objem plnění.
2. Otevřete víko průlezu.
3. Naplňte nádobu na postřikovací roztok otvorem průlezu pomocí hadice na pitnou vodu v režimu „volného odtoku“
4. Při plnění neustále sledujte ukazatel hladiny.
5. Nádobu přestaňte plnit nejpozději,
 - když indikace úrovně naplnění dosáhne značky odpovídající limitní hodnotě naplnění.
 - před překročením povoleného užitečného zatížení postřikovače z důvodu množství přidávané kapaliny.
6. Řádně zavřete plnicí otvor víkem

Obrázek 6.71.



▶ PLNICÍ POMOCÍ VENTILU PRO VNĚJŠÍ NASÁVÁNÍ



DŮLEŽITÉ

Aby nedošlo k poškození nádoby v případě přeplnění, nechte víko nádoby při plnění otevřené.

**DŮLEŽITÉ**

Naplnění nádoby na směs 6.8.2 – „Plnění nádrží externím sáním“ [85]

⇒ SACÍ HADICE (VOLITELNĚ)

**DŮLEŽITÉ**

Při plnění nádoby na postřikovací roztok sací hadicí z otevřeného vodního zdroje dodržujte platné předpisy.

- 1 Sací hadice (5m Ø60mm)
- 2 „Hasičská“ přípojka 2"
- 3 Sací koš pro filtrování nasávané vody

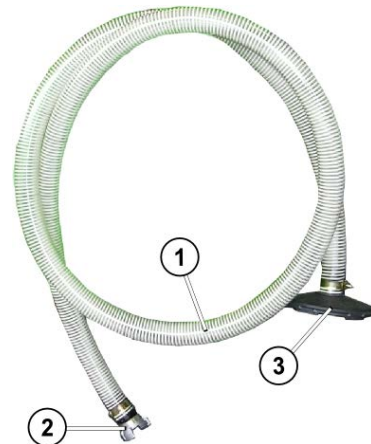
Obrázek 6.72.

▶ MÍCHÁNÍ POSTŘIKU V HLAVNÍ NÁDRŽI

Stroje Tecnis jsou vybaveny hydraulickými míchači, které se uvedou do chodu, jakmile je spuštěno postřikovací čerpadlo.

Výkon míchání lze spojitě regulovat prostřednictvím kohoutu.

Obrázek 6.73. ventil pro regulaci míchání

107

⇒ MÍCHÁNÍ POSTŘIKU

**DŮLEŽITÉ**

Během jízdy na pole, před započetím postřikování, se doporučuje udržovat rozpuštěný postřik v hlavní nádrži.

**DŮLEŽITÉ**

Umístění ventilů, číst 6.7 – „Používání ventilů“ [76]

**POZNÁMKA**

- Nádrže jsou vybaveny hydraulickými míchačly pracujícími podle zvolené funkce
- Výkon míchání lze plynule nastavovat pomocí kohoutku umístěného na ovládacím panelu.

Míchání (funkce 10)

1. Nastavte páčky ventilů ve své poloze míchání

- Uvedte spojku hnací síly na 540 ot/min

► VYPUŠTĚNÍ NÁDRŽE NA POSTŘÍK



VAROVÁNÍ

Nebezpečí nehod v případě náhodného kontaktu s postřikem!
Důsledně používejte ochranné rukavice, brýle a kombinézu.



VAROVÁNÍ

Nebezpečí kontaminace zeminy při vypouštění!

- Dbejte, aby nedošlo k rozlití ani rozředěného postřiku na zem.
- Použijte zadržovací jímku.

Obrázek 6.75. Ovládání vyprazdňování nádrže



Obrázek 6.74. Bezpečnostní uzávěr.



DŮLEŽITÉ

Umístění ventilů, číst 6.7 – „Používání ventilů“ [76]

Pro vypuštění nádrže na postřik

- Uvedte spojku hnací síly na 0 ot/min
- Nasadte si ochranné rukavice
- Sejměte bezpečnostní uzávěr.
- Zatáhněte za táhlo vypouštění umístěné u kotouče bubnového měřidla

6.9.2. VYPLACHOVACÍ NÁDRŽ 390 L (TECNIS 3100)



VAROVÁNÍ

Riziko znečištění proplachovací nádoby fyto-sanitárními přípravky nebo postřikovacím roztokem!
Proplachovací nádobu plňte pouze čistou vodou, v žádném případě ne fyto-sanitárními přípravky nebo postřikovacím roztokem.



DŮLEŽITÉ

Chcete-li používat oplachovací nádrž, číst 6.7 – „Používání ventilů“ [76]

Čistá voda v proplachovací nádrži umožňuje zejména:

- zcela vypláchnout postřikovač na poli,
- vyčistit sací obvod a postřikovací potrubí, když je nádoba plná.

Obrázek 6.76.

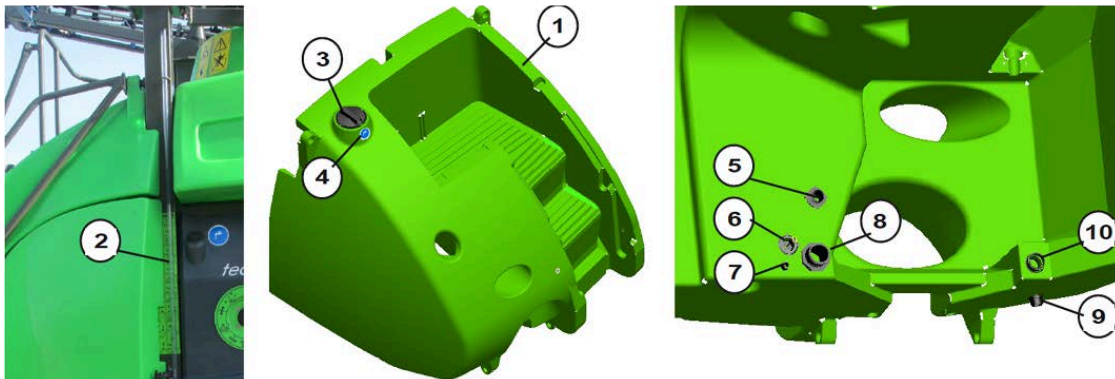

- | | |
|---|--|
| <p>1 Vyplachovací nádrž</p> <p>2 Boční měřkou</p> <p>3 Otvor s víkem pro plnicím, která je přístupná z nástupišť</p> <p>4 štítek 5319936</p> <p>5 Spínač vyprázdnění nádrže AUTONET na bázi gravitace (volitelně)</p> | <p>6 Spínač vyprázdnění nádrže, AUTONET hydraulickou (volitelně)</p> <p>7 Dodávka měřidlo trubice</p> <p>8 AUTONET sání na bázi gravitace nebo hydraulickou (volitelně)</p> <p>9 Vypusťte uzavře zátkou s</p> <p>10 Sání</p> |
|---|--|

6.9.3. PŘIMÍCHÁVACÍ NÁLEVKA



DŮLEŽITÉ

Chcete-li používat násypka pro přimíchávání, číst 6.8.3.2.1 – „Manipulace Nálevka pro přimíchávání s proplachováním nádob (LAV'BOX)“ [88]

6.9.4. POSTŘIKOVACÍ ČERPADLA

Váš postřikovač je vybaven čerpadlem PM500

Přístup k čerpadlu se nachází v přední části stroje po naklonění sestavy plošiny s nádrží na proplach, přečtěte si 6.9.15 – „Prostor technických ústrojí“ [132]



DŮLEŽITÉ

Pro údržbu čerpadla, číst 7.6.25 – „Údržba postřikovacího čerpadla“ [184]

► ČERPADLO PM500

⇒ UPOZORNĚNÍ ČERPADLO S PÍSTEM A MEMBRÁNOU



VAROVÁNÍ

Riziko pořezání, zachycení!

Veškeré úkony kontroly a údržby se provádějí při zastaveném čerpadle.

**VÝSTRAHA**

V případě nesprávného použití hrozí riziko poškození čerpadla!

- Nikdy nenechávejte stát čerpadlo plné produktů pro postřikování. Po každém použití nechte po několik minut běžet čerpadlo s čistou vodou.
 - ⇒ Po každém použití nechte po několik minut běžet čerpadlo s čistou vodou.
- V případě hrozby mrazu nechte v čerpadle, nebo ještě lépe v celém postřikovacím okruhu, cirkulovat nemrzoucí směs.
 - ⇒ Číst 7.6.26 – „Zazimování postřikovače“ [186].

**DŮLEŽITÉ**

Používejte čerpadlo výhradně pro rozmetávání produktů pro ochranu kultur a čistých tekutých hnojiv.

⇒ **CHARAKTERISTIKY**

- Průtok při 540 ot./min: 250 L/mn max
- Max. tlak : 20 bar
- Odebíraný výkon : 12.10 cv do 15 bar
- Hmotnost : 36 kg
- Objem oleje ve skříni : 3 litry
- Typ oleje: : ESSO MOTOR OIL 20 W 30 (SAE 20 W 40).

⇒ **POUŽITÍ****DŮLEŽITÉ**

Před použitím zkontrolujte hladinu oleje

Hladina oleje

- Správná hladina se nachází v úrovni A (v polovině olejové nádrže).
- V případě potřeby přidejte olej :
 - ⇒ Číst 7.6.25 – „Údržba postřikovacího čerpadla“ [184].

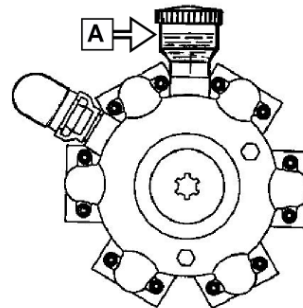
Obrázek 6.77. Kontrola hladiny oleje**ÚDRŽBA****DŮLEŽITÉ**

Číst 7.6.25 – „Údržba postřikovacího čerpadla“ [184].

▶ **ČERPADLO AUTONET (VOLITELNÉ)**

S možností AutoNet ED, je přístroj vybaven PM150 čerpadlem

**DŮLEŽITÉ**

Pro údržbu čerpadla, číst 7.6.25 – „Údržba postřikovacího čerpadla“ [184]

Pro přístup k čerpadlu, číst 4.5 – „Prezentace souborů“ [35]

⇒ ČERPADLO PM150

UPOZORNĚNÍ ČERPADLO S PÍSTEM A MEMBRÁNOU



VAROVÁNÍ

Riziko pořezání, zachycení!

Veškeré úkony kontroly a údržby se provádějí při zastaveném čerpadle.



VÝSTRAHA

V případě nesprávného použití hrozí riziko poškození čerpadla!

- Nikdy nenechávejte stát čerpadlo plné produktů pro postřikování. Po každém použití nechte po několik minut běžet čerpadlo s čistou vodou.
 - ⇒ Po každém použití nechte po několik minut běžet čerpadlo s čistou vodou.
- V případě hrozby mrazu nechte v čerpadle, nebo ještě lépe v celém postřikovacím okruhu, cirkulovat nemrzoucí směs.
 - ⇒ Číst 7.6.26 – „Zazimování postřikovače“ [186].



DŮLEŽITÉ

Používejte čerpadlo výhradně pro rozmetávání produktů pro ochranu kultur a čistých tekutých hnojiv.

CHARAKTERISTIKY

- Průtok při 540 ot./min: 70 L/mn max
- Max. tlak : 20 bar
- Odebíraný výkon : 1.8 cv
- Hmotnost : 9.5 kg
- Objem oleje ve skříni : 0.6 litry
- Typ oleje: : ESSO MOTOR OIL 20 W 30 (SAE 20 W 40).

POUŽITÍ



DŮLEŽITÉ

Před použitím zkontrolujte :

- hladinu oleje
- tlak vzduchové komory

Hladina oleje

- Správná hladina se nachází v úrovni A (v polovině olejové nádrže).
- V případě potřeby přidejte olej. :
 - ⇒ Číst 7.6.25 – „Údržba postřikovacího čerpadla“ [184].

Obrázek 6.78. Kontrola hladiny oleje

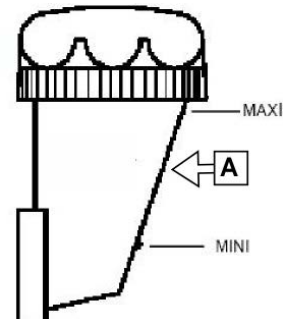

Tlak větrníku. Zkontrolujte tlak větrníku v E :

Tlak větrníku

- Zkontrolujte tlak větrníku v E :
- Zkontrolujte tlak větrníku (P_c): musí být proporcionální pracovnímu tlaku (P_t), podle níže uvedené tabulky:

Obrázek 6.79.

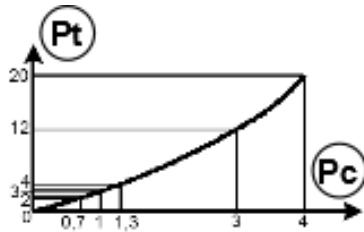

ÚDRŽBA



DŮLEŽITÉ

Číst 7.6.25 – „Údržba postřikovacího čerpadla“ [184].

6.9.5. TECFLOW (PŘÍPLATKOVÁ VÝBAVA)

► PRINCIP

TECFLOW je systém plnění vnějším nasáváním s automatickou kontrolou přetečení.

- Elektroventil je umístěn na vnějším sání je ovládán skříní.
 - ⇒ se v otevřené poloze ovládá zeleným tlačítkem a je napojen na snímač „plná nádoba“.
 - ⇒ Uzavření s červeným tlačítkem
- Jakmile je nádoba plná, ventil se automaticky uzavře. Další otevření bude možné až poté, co hladina vody v nádobě klesne.

Obrázek 6.80.
Zkontrolujte Reguluje tlak zvonu

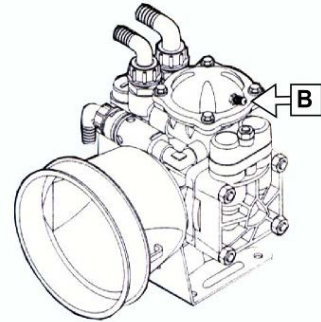

Obrázek 6.81. Řídicí skříňka Tecflow



- Svítí zelená kontrolka: ventil je otevřený.
- Svítí červená kontrolka: ventil je zavřený.

► POPIS

Tabulka 6.6.

- 1 Čerpadlo
- 4 Hlavní nádrž
- 19 Snímač „plné“ nádoby, který řídí motorizovaný ventil
- 51 Skříň TECFLOW
- 52 Dvojcestný motorizovaný ventil
- 53 Spojka sání

Obrázek 6.82. Přehledné schéma

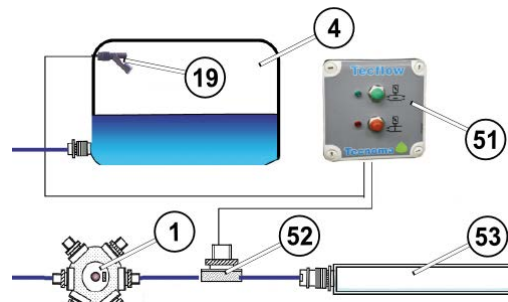

► POUŽITÍ

Naplní Tecflow

1. Zapojte trubici vnějšího nasávání.
2. Aktivujte funkci plnění nádrže zvenku a otočte pomocný náhon, přečtěte si 6.8.2 – „Plnění nádrží externím sáním“ [85].
3. zastaví plnicí
 - Automatické vypnutí (plné nádoby)

Stiskněte zelené tlačítko.

→ Plnění se automaticky zastaví vlivem snímače „plná nádoba“.

- Zastavení před plnou nádobou:

Jakmile dosáhnete požadovaného objemu, stiskněte červené tlačítko.

→ plnicí zarážky.

6.9.6. AUTONET (VOLITELNÉ PŘÍSLUŠENSTVÍ)



POZNÁMKA

- Na dně nádoby je naředěný roztok na 1:100,
- Postřikování tohoto naředěného přípravku se provede až do odpojení postřikovače na pozemku, který již byl postřikán.

Celková dávka nepřekročí maximální povolenou dávku pro příslušné použití.



POZNÁMKA

Vypuštění roztoku ze dna nádoby na pozemku je povoleno, pokud:

Koncentrace aktivních látek na dně nádoby klesla nejméně stonásobně.

► PRINCIP

AUTONET je systém postupného ředění postřikovací směsi ovládaný z terminálu v kabině.

Po skončení práce uživatel určí množství čisté vody, které si přeje přečerpat do nádrže na postřik.

Po přečerpání je naředěný postřik rozmetán na pozemek. Tato akce musí být provedena několikrát, aby se dosáhlo dostatečného zředění.

⇒ **VÝPOČET PŘEPUŠTĚNÉHO OBJEMU:**

- AUTONET na bázi gravitace nebo samostatný AUTONET ED:
 - ⇒ Množství vyteklé vody závisí na nastavitelném časování.

- V případě AUTONET ED + proplach samotné rampy AUTONET ED + NOVAFLOW PA:
⇒ Množství přenesené vody lze zjistit pomocí průtokoměru.

⇒ POŽADOVANÝ OBJEM VODY



VÝSTRAHA

Riziko znečištění!

Vypuštění tohoto roztoku je zakázáno v těchto případech:

- Zamrzlá půda
- Zasněžená půda
- Terén v prudkém svahu
- Propustná půda
- Půda s trhlinami vlivem sucha
- Období nasycení vodou
- Období dešťových srážek



DŮLEŽITÉ

Jakmile cyklus doběhne, rozstříkejte naředěný přípravek a spusťte nový cyklus ředění tolikrát, kolikrát potřebujete.

Tabulka 6.7. Požadovaný objem vody

Zbytkový objem na konci práce*	5 litrů			10 litrů		
Proplachování 1 (1/6)	25	25	25	50	50	50
Proplach 2	75	15	8	157	31	15
Proplach 3	-	15	8	-	31	15
Proplach 4	-	-	8	-	-	15
Celkový objem pro ředění 1:100	103	55	49*	207	112	95*



POZNÁMKA

49* 95*

Pro stejné procento naředění platí, že s vyšším počtem cyklů proplachu se snižuje celkový objem spotřebované čisté vody.



POZNÁMKA

AUTONET funguje, pokud:

- snímač hlavní nádoby již nedetekuje kapalinu,
- snímač nádoby na proplach detekuje kapalinu.

► ODPOVÍDAJÍCÍ ČAS

Sekvence	1	2	3	4	5	6	7	8	9	10
Čas v sekundách	2.4	8	20	30	41	62	80	97	113	125

► AUTONET NA BÁZI GRAVITACE

Přenosový ventil odpovídá motorizovanému ventilu, který se otevírá mezi oběma nádržemi. Čistá voda vytéká do hlavní nádoby pomocí gravitace, na dně nádoby je tak naředěná směs. Množství vyteklé vody závisí na nastavitelném časování.

- 1 Postřikovací čerpadlo
- 2 Sací filtr
- 3 Volicí ventil sání
- 4 hlavní nádrž
- 5 Vyplachovací nádrž
- 7 Volicí ventil funkcí
- 8 Postřikovací rampa
- 35 Elektroventily postřikování
- 46 Snímač prázdné nádrže
- 57 Ventil Autonet

Obrázek 6.83.

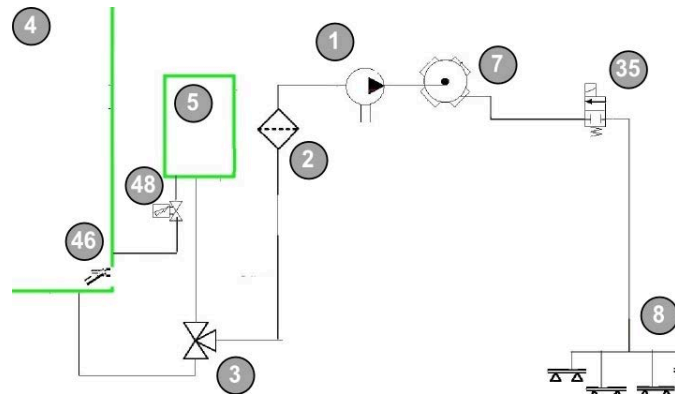

POZNÁMKA

Spojka hnací síly není povinná, ale doporučuje se pro ředění obsahu trubíc během sekvence.

⇒ **POUŽITÍ S TECTRONIC**



DŮLEŽITÉ

Přečtěte si poznámky na skříni Tectronic



POZNÁMKA

Doporučená rychlost spojky hnací síly : 200 tr/mn

Použití s Tectronic

1. Odpojte hlavní postřikování.
⇒ Čerpadlo nechte běžet.
2. Otočením tlačítka **C** zvolte čas pro přenosovou sekvenci.
3. Stiskem tlačítka **B** na skříni spustíte přenosovou sekvenci
→ Rozsvítí se kontrolka času cyklu

Obrázek 6.84.

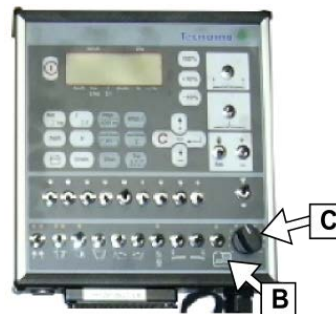

► **AUTONET ZABUDOVANÝ**



DŮLEŽITÉ

Se zabudovaným prvkem AUTONET musí být čerpadlo postřikování zapojeno po celou dobu cyklu AUTONET.

⇒ Spojka hnací síly 200 až 540 ot/min v závislosti na čerpadlu a počtu prvků LAV'TON

Operace

- Přenosové ventily jsou motorizované ventily, které se otevírají současně.
- Jeden umožňuje čerpadlu nasávat čistou vodu do proplachovací nádoby, druhý pak napájí prvky LAV'TON v nádobě.
- Takto napájené prvky LAV'TON proplachují stěny a ředí obsah na dně nádoby.

Tabulka 6.8.

- 1 Postřikovací čerpadlo
- 2 Sací filtr
- 3 Volicí ventil sání
- 4 hlavní nádrž
- 5 Vyplachovací nádrž
- 7 Volicí ventil funkce
- 13 LAV'TON
- 16 Elektroventily postřikování
- 23 Snimač prázdné nádrže
- 33 Ventil Autonet
- 34 Ventil Autonet
- 36 Postřikovací rampa

Obrázek 6.85. AUTONET zabudovaný

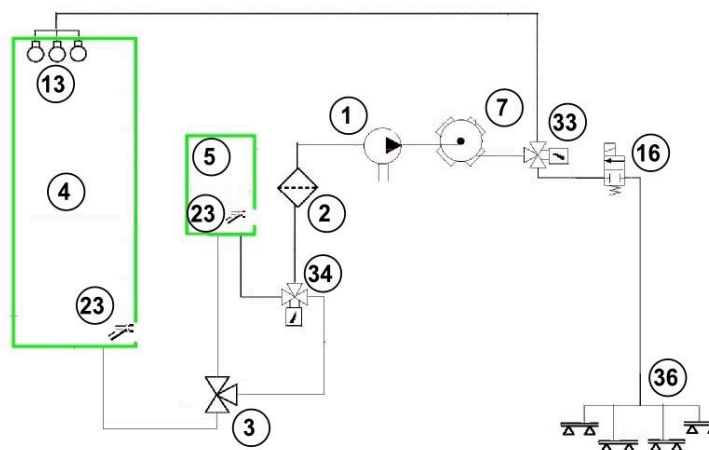

Tabulka 6.9. INFORMATIVNÍ OTÁČENÍ SPOJKY HNACÍ SÍLY

počet prvků LAV'TON	čerpadlo →	pm150	pm210	pm301	pm400	pm500
1	rychlost otáček ot/min	cca 250	cca 250	200	X	X
2	rychlost otáček ot/min	300	X	X	X	X
3	rychlost otáček ot/min	X	X	500	350	200

Tabulka 6.10. Pro Tecnis 3100 S PM500, 3 LAV'TON (pro informaci)

Číslo cyklus	Čas v sekundách (s)	Rychlost PTO (ot/min)	Minulý průtok (L)
1	15	200	15
4	60	200	70
1	15	250	25
4	60	250	90

► AUTONET ED (HYDRAULICKÝ S ČERPADLEM PM150)

Čerpadlo AUTONET nasává vodu z proplachovací nádoby a vytlačuje ji do hlavní nádoby prostřednictvím prvků Lav'ton.

Během přenosu jsou vícecestné ventily v pozici "postřikování" (Funkce 8). Takto napájené prvky LAV'TON oplachují stěny a ředí obsah na dně nádoby.

- 1 Postřikovací čerpadlo
- 3 Volicí ventil sání
- 4 hlavní nádrž
- 5 Vyplachovací nádrž
- 7 Volicí ventil funkcí
- 8 Postřikovací rampa
- 12 Lav'ton
- 29 čerpadlo AUTONET
- 35 Elektroventily postřikování
- 40 Elektroventily Autonet
- 46 Snímač prázdné nádrže
- 47 Snímač prázdné nádrže

Obrázek 6.86.

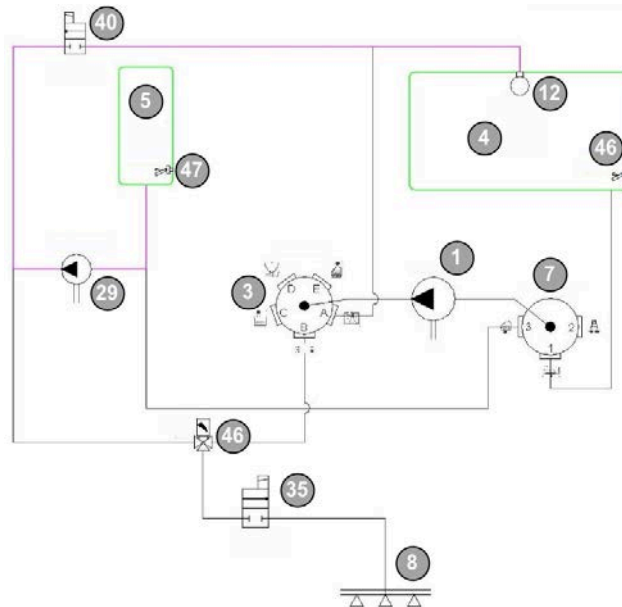

⇒ POUŽÍVÁNÍ S NOVATEC A NOVATOP



DŮLEŽITÉ

Přečtěte si poznámky na skříní NOVATEC nebo NOVATOP nebo na kalkulatoru/ech



DŮLEŽITÉ

Povinná spojka hnací síly pro napájení prvků LAV'TON
 ⇒ Doporučená rychlost spojky hnací síly : 540 tr/mn



POZNÁMKA

viz tabulka "ožadovaný objem vody"

117

Používání s Novatec a Novatop

1. Odpojte hlavní postřikování.
 ⇒ Čerpadlo nechte běžet.
2. Na obrazovce pracovní masky navolte plnění
3. Pro oplachovat. Ve spodní části nového displeje (Autonet) určete (2) :
 - objem vody do nádoby k proplachování ..
 - Číslo Autonet cyklus
4. Spustíte cyklus Autonet
 → Graf, který se objeví v části Autonet, ukazuje postup plnění

Obrázek 6.87.

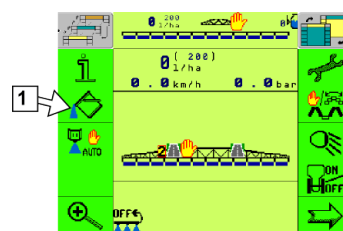

Obrázek 6.88.

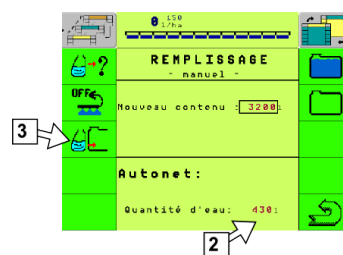

► AUTONET (S NOVAFLOW PA)

Postřikovací čerpadlo nasává vodu z proplachovací nádoby a vytlačuje ji do hlavní nádoby prostřednictvím prvků Lav'ton. Během přenosu vícecestné ventily automaticky přejdou z pozice "postřikování" (**Fonction 9**). Takto napájené prvky LAV'TON proplachují stěny a ředí obsah na dně nádoby.



DŮLEŽITÉ

Se zabudovaným prvkem NOVAFLOW PA musí být postřikovací čerpadlo zapojeno po celou dobu cyklu AUTONET.

⇒ Spojka hnací síly 540 ot/min

- 1 Postřikovací čerpadlo
- 3 Volicí ventil sání
- 4 hlavní nádrž
- 5 Vyplachovací nádrž
- 7 Volicí ventil funkcí
- 8 Postřikovací rampa
- 12 Lav'ton
- 29 čerpadlo AUTONET
- 35 Elektroventily postřikování
- 46 Snímač prázdné nádrže
- 47 Snímač prázdné nádrže
- 48 Proplachovací ventil Autonet

Obrázek 6.89.

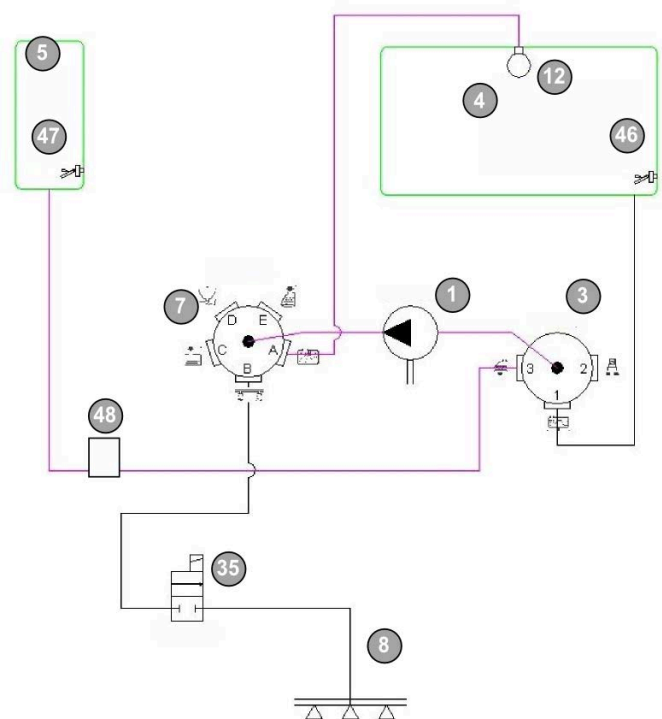

⇒ POUŽÍVÁNÍ S NOVATEC A NOVATOP



DŮLEŽITÉ

Přečtěte si návod k Novaflo PA.



DŮLEŽITÉ

Přečtěte si poznámky na skříni NOVATOP nebo na kalkulátoru/ech.

6.9.7. VYBAVENÍ FILTRY POSTŘIKOVACÍHO OKRUHU



DŮLEŽITÉ

- Bezvadná filtrace postřiku podmiňuje správnou funkci postřikovače.
- Dokonalá filtrace postřiku má značný vliv na úspěch fytosanitárních opatření.
- Používejte všechny předepsané filtry.
- Pravidelně čistěte filtry
 - ⇒ Číst7 – „Údržba stroje“ [157].
- Dodržujte přípustné kombinace filtrů nebo počet článků.
- Nezapomínejte, že používání filtračních vložek s 80 nebo 100 články/palci může u některých fytosanitárních přípravků způsobit odfiltrování aktivních látek.
 - ⇒ Informujte se podle konkrétního případu u výrobce fytosanitárních produktů.

Obrázek 6.90. Sací filtr (1)

filtruje postřikovací směs a plnicí vodu nasávanou z čerpadla

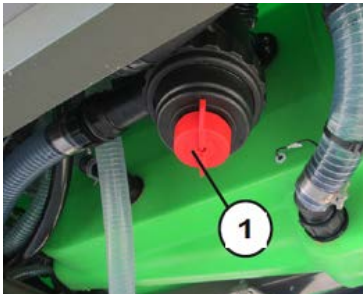

⇒ 365 nebo 594 mikronů podle aplikace

Obrázek 6.91. Filtr trysek LAV'TON(3)

Chrání systém LAV'TON

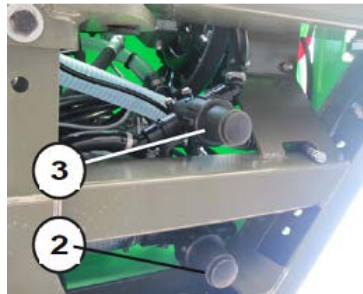

Filtr systém LAV'TON.(2).
chrání čerpadlo AUTONET
⇒ 365 mikronů

Obrázek 6.92. Filtr manometru(4),

umístěný v podpěře manometru chrání manometr



⇒ 500 mikronů

Obrázek 6.93. Plnicí filtr

Plnicí sítko



⇒ 500 mikronů

6.9.8. MANOMETR



POZNÁMKA

Aby bylo zabráněno hromadění produktu na membráně manometru, je manometr upevněn pomocí slabého zpětného pohybu.

Manometr s rozšířeným průměrem s :

- víčkem chránícím jej proti používaným produktům;
- destičkou 10/10 na návratu do nádrže (žlutá matice);
- filtrem (500 mikronů) na vstupu (zelená matice).



6.9.9. ELEKTROVENTILY POSTŘIKOVÁNÍ

► FUNKČNÍ PRINCIP ELEKTROMAGNETICKÉ VENTILY

V otevřené poloze

. hrot A se uvolní ze svého sedla působením elektromagnetu B.

V zavřené poloze

. hrot A je držen dosedlý na svém sedle pouhým působením pružiny C.

Obrázek 6.94. Otevřená Elektroventily

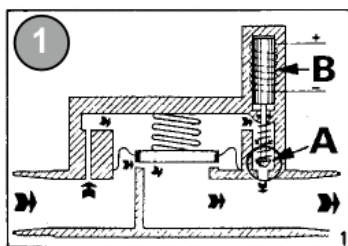

Obrázek 6.95. Zavřená Elektroventily

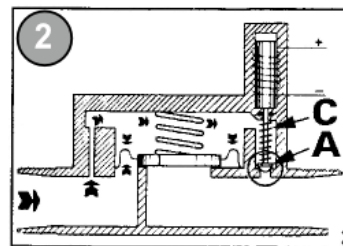

► NAPOJENÍ NA VODNÍ OKRUH



DŮLEŽITÉ

Pečlivě dodržte směr připojení pro přívod a odvod kapaliny podle šipky F F na vyobrazení.

Obrázek 6.96. Směr proudění tekutiny

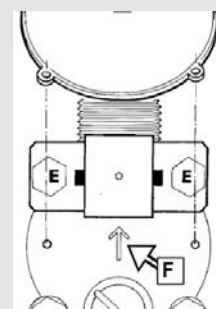

► ELEKTRICKÉ PŘIPOJENÍ



DŮLEŽITÉ

- Nikdy neohýbejte svorky elektromagnetu (5)
- Potřete přípojky tukem.

Obrázek 6.97. Připojení

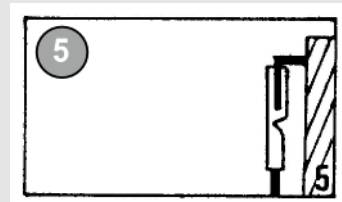

► RUČNÍ PŘIPOJENÍ A ODSTRANĚNÍ PORUCHY

Připojení

1. Sejměte krytku 42296
2. Bočně vyjměte spárovou podložku 47772.
3. Sejměte černý 48675 nebo červený 48196 kryt.
4. Připojte oba napájecí vodiče v místech A.
5. Potřete připojení silikonovým tukem nebo naneste silikonový povlak pomocí spreje SPH 6 SYNTHESSES INDUSTRIEL 900867.
6. Nasadte kryt
7. Nasadte zpět spárovou podložku 47772.
8. Vraťte zpět černou krytku 42296.

Obrázek 6.98.

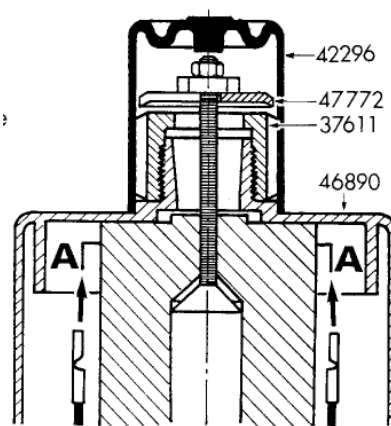

Řešení problémů manuální (V případě špatné funkce elektromagnetického ventilu, kdy tento zůstává uzavřen)

1. Sejměte krytku 42296
2. Odstraňte červenou krytku 42296 a odšroubujte matici 37611, abyste nadzvedli jádro prostřednictvím spárové podložky 47772.

6.9.10. PRŮTOKOMĚRY

► TECHNICKÉ CHARAKTERISTIKY

Typ	Jednotky	1/2"	1"	2"	
Označení	Metrické	5060011	5060111	5060211	
	US	5060012	5060112	5060212	
Min / max průtok	L/min	5 / 55	20 / 220	50 / 750	
	US Gal/min	1.32 / 14.5	5.28 / 58.1	13.2 / 198	
Maximální tlak:	Bary	20			
	psi	285			
Napájecí napětí	Vcc Mini	5			
	Vcc Jmenovité	12			
	Vcc Maxi	24			
výstupní proud	mA	20			
Impulsy na otáčku čerpadla		2			
Hydraulické přípojky		1" BSP	1" BSP	2" BSP	

Elektrická připojení	TE - Superseal 1,5 series
Teplota (provozní rozsah)	-10°C až +60°C

▶ **NAPOJENÍ NA VODNÍ OKRUH**



DŮLEŽITÉ

Pro lepší funkci počítejte s délkou přímého potrubí za průtokoměrem minimálně 200 mm.

▶ **ELEKTRICKÉ PŘIPOJENÍ**

Obrázek 6.99.

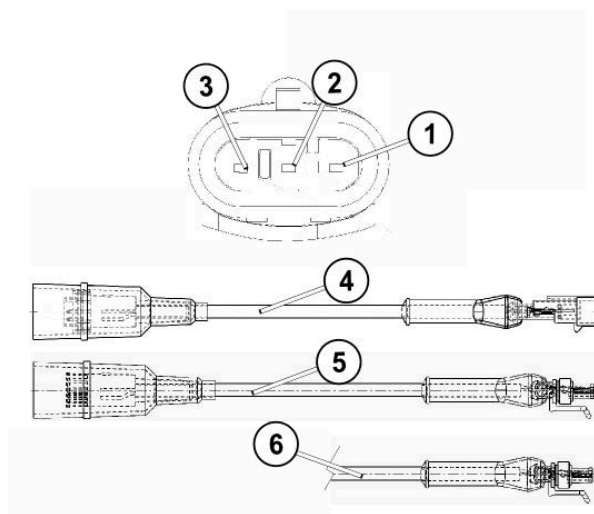

- 1 zemní vodič / Modrý
- 2 + Baterie / Hnědý
- 3 Signál / zelená -žlutáe
- 4 Starý nosník s novým průtokoměrem
⇒ Objednat 7002072
- 5 Starý nosník s novým průtokoměrem
⇒ Objednat 7002073
- 6 Prodlužovací kabel
 - lg (délka) = 4500 mm
⇒ Objednat 620507
 - lg (délka) = 8500 mm
⇒ Objednat 620508

6.9.11. ELEKTRONICKÁ MĚRKA

▶ **MĚŘIDLO NIVOTRONIC**

⇒ **DISPLEJ MĚŘENÍ ROZCHOD**

V závislosti na typu stroje, zařízení se skládá z hlavního displeje a sekundární displej

- Na motoru
 - 1 hlavní displej na pracovní stanici stroje
 - 1 sekundární displej v kabině
- Na tažených stroje
 - 1 hlavní displej v stroje
 - 1 sekundární displej v kabině (volitelně)



DŮLEŽITÉ

Zaokrouhlení hodnot :

- 5 litrů v hlavní displej
- 10 litrů v sekundární displeje

⇒ **HLAVNÍ DISPLEJ**



DŮLEŽITÉ

Se používá pouze hlavní displej pro nastavení náplně !

- 1 Obrazovka
- 2 Tlačítko úbytek
- 3 Tlačítko zvýšení
- 4 Tlačítko kalibrační
- 5 Tlačítko opuštění

Obrázek 6.100. Pohled na přední části hlavního displeje



⇒ SEKUNDÁRNÍ DISPLEJ

Obrázek 6.101. Pohled na přední části sekundární displeje



123

⇒ NÁVOD K POUŽITÍ ELEKTRONICKÉHO UKAZATELE

KALIBRACE

Před uvedením přístroje do chodu je třeba provést kalibraci terminálu elektronické měřky podle kalibrační tabulky nádrže (úroveň hladiny a objemu nádrže). U každé nádrže je k dispozici až 20 kalibračních kroků. Nastavit lze rovněž objem nádrží nepravidelných rozměrů. V paměti je již uložena tabulka s hodnotami pro některé typy nádrží (viz příloha). U nich je tedy kalibrace zbytečná. Nutností je pouze opětovná kalibrace na 100 l.

PROVEDENÍ ZÁKLADNÍHO NASTAVENÍ



DŮLEŽITÉ

Má-li systém měření hladiny nádrže správně fungovat, je třeba ještě před uvedením zařízení do chodu provést úvodní nastavení.



⇒ Úvodní nastavení se provádí:

Pokud se po zapojení přístroje na displeji zobrazí číslo 0000. Postupujte takto:

Postup takto:

1. Plovák se musí nacházet v nejspodnější poloze (prázdná nádrž nebo vytažená ponorná trubka).

2.

Stiskněte zároveň tlačítka  a  a držte je stisknutá přibližně po dobu tří sekund, dokud se na displeji nezobrazí číslo 8888. Tlačítka uvolněte. Úvodní nastavení je nyní dokončeno.

3. V případě, že byla ponorná trubka vytažena, ji vložte zpět na její místo.

**DŮLEŽITÉ**

- Po dokončení úvodního nastavení je nutné přístroj vypnout. Pokud se po zapojení na displeji opět zobrazí číslo 0000, bude úvodní nastavení třeba zopakovat. Je nutné znovu ověřit, zda se plovák skutečně nachází na dně trubky snímače.
- Pokud se číslo 0000 po dalším spuštění zobrazí znovu, je přístroj vadný.



NÁDRŽ JE JIŽ ZAZNAMENÁNA V PAMĚTI (VIZ PŘÍLOHA)

Po dokončení úvodního nastavení lze podle hodnot z tabulky zadat typ nádrže.



Příprava

1. Umístěte postřikovač do vodorovné polohy.
2. Otevřete odtokový otvor nádrže.
3. Začněte nádrž naplňovat vodou. Jakmile začne přetékat odtokovým otvorem, naplňování ukončete.
4. Jakmile z odtokového otvoru nádrže již vytékat nebude, nádrž uzavřete.



Zapojení přístroje

1. Zapojení
 - Na displeji se krátce zobrazí velikost měrného pole v centimetrech a zadaná délka snímače hladiny.
2. Nastavení nádrže
 - a. Podržte tlačítko 
 - b. Stiskněte tlačítko 
 - c. Tlačítka uvolněte
 - Na levé straně displeje se zobrazí písmeno C, kroužek a šipka, na pravé začne blikat číslo, které označuje vybranou nádrž (viz příloha).

Nastavení typu nádrže

1. Vyberte číslo nádrže z tabulky nádrží (viz příloha) a nastavte jej pomocí tlačítek  a 
2. Stiskněte tlačítko 
 - Nastavení objemu nádrže je dokončeno a indikátory na displeji (C, kroužek a šipka) zhasnou. Objem nádrže je uveden v litrech.

Kalibrace na 100 litrů

1. Naplňte nádrž 100 litry vody.
2. Stiskněte zároveň tlačítka  a 
 - Hodnota korekce a objemu pro 100 litrů se zobrazí na displeji. Kalibrace zařízení na nádrž o objemu 100 litrů je tak dokončena.

**POZNÁMKA**

Kalibrace na objem 100 litrů je bezpodmínečně nutná, protože se výšky nádrží mohou lišit.

NÁDRŽ SE ZATÍM NENACHÁZÍ V PAMĚTI.**Příprava**





1. Umístěte postřikovač do vodorovné polohy
2. Otevřete odtokový otvor nádrže
3. Začněte nádrž naplňovat vodou. Jakmile začne přetékat odtokovým otvorem, naplňování ukončete
4. Jakmile z odtokového otvoru nádrže již vytékat nebude, nádrž uzavřete

**POZNÁMKA**



Při nastavování se hodnoty ze snímače hladiny porovnávají s aktuálními hodnotami výšky hladiny nádrže zobrazené na terminálu.

Kalibrace má šest fází.



Výběr nádrže 0 (automaticky nastavená)

1. Podržte tlačítko 
2. Stiskněte tlačítko 
3. Tlačítka uvolněte.
→ Na levé straně displeje se zobrazí písmeno C, kroužek a šipka, na pravé začne blikat číslo, které označuje vybranou nádrž.
4. Pomocí tlačítek vyberte číslo 0. 
5. Stiskněte tlačítko 
→ Nádrž 0 je vybrána.

Výběr způsobu nastavení nádrže

1. Vypněte a zapněte terminál
2. Podržte tlačítko 
3. Stiskněte tlačítko 
4. Tlačítka uvolněte.
→ V levé části displeje se zobrazí písmeno C (kalibrace), na pravé začne blikat číslo 0.

Zadání prázdné nádrže



1. Stiskněte tlačítko 
→ Na displeji se zobrazí číslo 0 (0 litrů)
2. Stiskněte tlačítko 
→ Zobrazí se naměřená hodnota (uložená v tabulce)
3. Stiskněte tlačítko 
→ Na displeji začne blikat číslo 0. (kalibrační krok 0)

**DŮLEŽITÉ**

Počkejte, než se hladina v nádrži uklidní. Pak teprve naměřené hodnoty potvrďte.

V další fázi se pomocí naměřených hodnot určí nejmenší objem, který lze elektronickou měrkou změřit. Při nadzvednutí plováku se na displeji ihned zobrazí písmeno C. Je možné přikročit k další fázi kalibrace.

Kalibrační krok 1



1. -. Na displeji je zobrazen kalibrační krok 0 (blikající číslo)
2. Stiskněte tlačítko 
→ Na displeji se zobrazí číslo 1 (kalibrační krok 1)
3. Stiskněte tlačítko 
→ Na displeji se zobrazí číslo 0 (objem nádrže 0 litrů)
4. Nádrž pomalu naplňujte, dokud se nezobrazí písmeno C

→ Plnění zastavte



DŮLEŽITÉ

První hodnota pro prázdnou nádrž by již měla být zadána v kalibračním kroku 0. Pokud tomu tak je, je nutné uložit rovněž hodnotu nádrže 0 litrů při prvotním nastavení a pokračovat krokem dalším.

5. Stiskněte tlačítka  a  kterými nastavíte aktuální objem nádrže v litrech
6. Stiskněte tlačítko 

→ Na displeji se zobrazí výška naplnění v milimetrech (končit bude vždy číslem 5 nebo 0). Uveďte ji do tabulky
7. Stiskněte tlačítko 

→ Na displeji začne blikat číslo 1 (kalibrační krok 1)



POZNÁMKA

V průběhu kalibračního kroku 1 se stanovuje nejnižší měřitelná hodnota.

Při postupném plnění nádrže vodou je vhodné použít přesný průtokoměr nebo průmyslovou váhu. Doporučujeme postupovat po dvacetinách celkového objemu nádrže (objem naplnění mezi dvěma fázemi kalibrace). Naměření přesných hodnot je možné pouze v případě, že se bude postupovat po krocích, jejichž velikost nepřesáhne desetinu celkového objemu nádrže. V každé fázi kalibrace by však mělo být možné přesně nastavit hodnoty pro 100 litrů. Používaná postupová hodnota však nesmí být stále stejná, proto ji můžeme používat například v těchto fázích : 0 l, 50 l, 100 l, 300 l, 500 l. Uložit lze maximálně 20 kalibračních kroků





DŮLEŽITÉ



Poslední krok kalibrace by se měl vždy provádět s plně naplněnou nádrží

Při kalibraci postupujeme po třech fázích, které opakujeme:

Kalibrační kroky 2 až 19

1. Zadání prvního kalibračního kroku (první sloupec v kalibrační tabulce, viz příloha)
2. Zadání aktuálního objemu kapaliny v nádrži
3. Zaznamenání naměřené hodnoty do kalibrační tabulky

→ Na displeji je zobrazen předcházející kalibrační krok
4. Na další krok přejdete stisknutím tlačítka 
5. Stiskněte tlačítko 

→ Fáze kalibrace je zaznamenána, na displeji se zobrazí objem (v litrech) v předchozí fázi
6. Naplňte nádrž určitým objemem vody (následující krok) (kalibrační krok 2 = 100 litrů!)
7. Pomocí tlačítek   zadejte nový objem nádrže (zaznamenejte do tabulky).
8. Stiskněte tlačítko 

→ Objem nádrže je zaznamenán, zobrazí se nová výchozí hodnota (zaznamenejte do tabulky).
9. Stiskněte tlačítko 

→ Hodnota je zaznamenána
10. Vraťte se k fázi 1



POZNÁMKA



Kalibraci je možné provádět i v opačném pořadí, tedy začít s plnou nádrží a skončit s prázdnou. V tomto případě je třeba brát v úvahu skutečnost, že začínáme od kalibračního kroku 19 s plnou nádrží.

**POZNÁMKA**

Za účelem ověření a zdokumentování kalibračního procesu se hodnoty zaznamenávají do kopie tabulky v příloze.

Pozastavení kalibrace v průběhu kalibračního procesu je možné. V tomto případě lze poté začít ve fázi, u které jste se zastavili. Kalibrační proces se ukončuje stisknutím kombinace níže uvedených kláves. Důležité: Toto stisknutí kláves se musí provést v závěrečné fázi, protože zaznamenaná hodnota se použije jako maximální úroveň hladiny nádrže.

Ukončení procesu nastavování

1. Podržte tlačítko 
2. Stiskněte tlačítko 
 - Režim provozu na základě objemu nádrže je aktivován, písmeno C zhasne a zobrazí se hodnota objemu nádrže.

PRACOVNÍ POSTUP

Po spuštění terminálu se zobrazí velikost měrného pole sondy i aktuální úroveň hladiny nádrže. Pokud se na displeji zobrazí číslo 9999, znamená to, že byla překročena maximální povolená výše hladiny.

PŘÍLOHY**KALIBRAČNÍ TABULKA**

Kalibrační krok	Objem naplnění	Naměřená hodnota
0	0	10
1	30	15
2	100	155
3	350	325
4	500	430
5		
6		

127

TABULKA NÁDRŽÍ A TYPŮ NAPLŇOVANÝCH NÁDRŽÍ

Typ nádrže:		
Kalibrační krok	Kalibrovaný objem (v litrech)	Naměřená hodnota
1		
2		
3		
4		
5		
6		
7		
8		
9		
10		
11		
12		
13		

14		
15		
16		
17		
18		
19		

TABULKA S TYPY NÁDRŽÍ

Číslo nádrže	Typ nádrže	Objem (v litrech)
226	tecnis 3500	4060
308	tecnis 3500 (2019 →)	3980
227	tecnis 4500	4820
309	tecnis 4500 (2019 →)	4820
228	tecnis 6000	6520
310	tecnis 6000 (2019 →)	6220
229	fortis 3300	3535
230	fortis 4300	4750
231	laser pr2540	2760
232	laser pr3240	3500
233	laser pr4240	4660
234	laser pr5240	5610
311	laser XL	4465
262	tecnis 3100	3260

⇒ ŘEŠENÍ PROBLÉMŮ S ELEKTRONICKOU MĚRKOU

Problém	Možná příčina	Řešení
V rámci diagnostiky při spuštění neodpovídá stanovená délka sondy její skutečné délce (např. 0 nebo 556)	Vadné vedení mezi terminálem a sondou	Kontrola vedení a v případě potřeby jeho oprava.
	Vadná sonda nebo terminál	Výměna sondy; při opakování problému zaslání celého systému k opravě.
Na displeji se zobrazí číslo 9999	Plovák se nenachází přímo na sondě nebo je jeho horní část namontována opačně	Usazení plováku Otočení plováku
	Došlo k demagnetizaci magnetů plováku	Výměna plováku
	Byl překročen maximální objem naplnění	
	Plovák se nachází mimo detekční zónu	
Po uvedení do chodu se na displeji zobrazí číslo 0000	EEPROM uvádí chybné hodnoty	Opětovné provedení základního nastavení; pokud chyba přetrvává, odeslání celého systému k opravě.
Při kalibrace se zobrazují nižší hodnoty než předtím	Plovák se u snímače hýbe z důvodu vlnění hladiny	Vyčkat se zaznamenáním hodnot, dokud se hladina neustálí

▶ MĚŘIDLO NOVAFLOW II (VOLITELNÉ)

**DŮLEŽITÉ**

Číst podle návodu k použití ovládací skříňky NOVAFLOW II

6.9.12. POSTŘIKOVACÍ RAMPA

**DŮLEŽITÉ**

Řiďte se návody k regulaci a k rampě

▶ NADZEMNÍ ELEKTRICKÁ VEDENÍ

**NEBEZPEČÍ**

Nebezpečí usmrcení elektrickým proudem při elektrickém kontaktu s rampou!

- Minimální výška elektrického vedení od země je různá!
- Ověřte, že světlá výška vzhledem ke stroji je dostatečná ve všech případech použití stroje (například rampa v maximální výšce s otevřeným zadním krytem)

Bezpečnostní vzdálenost od zavěšeného vedení

- závisí na jmenovitém napětí elektrického vedení
 - ⇒ Dodržujte minimální doporučenou vzdálenost, aby byla zajištěna bezpečnost všech.
- Myslete také na anténu rádia nebo jakékoli jiné příslušenství, buď originální nebo namontované později.

**Obrázek 6.102.
Štítek 5319913****V případě kontaktu stroje s elektrickým vedením ihned zastavte pohyb stroje,**

1. Motor traktoru nebo samojízdného stroje a zatáhněte parkovací brzdu.
2. Přivolejte rychlou záchrannou službu.
3. Zůstaňte uvnitř kabiny.
4. Upozorněte na nebezpečí každou osobu, která se přiblíží ke stroji.
5. Kabinu můžete opustit až po získání povolení pracovníka záchranné služby.

▶ PŘI PRÁCI

**VÝSTRAHA**Riziko poškození rampy při práci v důsledku kontaktu se zemí!
Důsledně dodržujte světlou výšku minimálně 10cm**VÝSTRAHA**Riziko poškození rampy při jejím skládání nad předními držáky!
Rampu vždy řádně uložte na příslušné držáky.

▶ BĚHEM DOPRAVY

**VÝSTRAHA**Riziko poškození blatníku při nastavení polohy rampy transportní !
Dispozici nejsou žádné rampa spočívá na zadní straně. Rampa se musí o držáky opírat pouze vpředu, nikoli do prostoru kontakt s blatníky !**VÝSTRAHA**Riziko poškození rampy během dopravy v případě nesprávné polohy rampy v držácích!
Rampa se musí o držáky opírat pouze vpředu!

► V PŘÍPADĚ ZÁKROKU POD RAMPOU



NEBEZPEČÍ

Riziko rozdrčení rampou při poškození hydraulického zdvižného obvodu! Je-li třeba práci provést se zdviženou rampou, uzavřete hydraulický uzavírací ventil pro zdvih-pokles.

Obrázek 6.103. Štítek 5319916



6.9.13. PRACOVNÍ PLOŠINA SE SCHŮDKY

Plošina pro přístup k průchodům je vybavena pohyblivým žebříkem.



NEBEZPEČÍ

Riziko otravy jedovatými výpary nebo styku s směsí ! Nikdy nesestupujte do nádoby na postřikovací směs!



NEBEZPEČÍ

Nebezpečí pádu z plošiny nebo po schůdky Nestůjte na plošině nebo schůdkách během pohybu stroje!



VÝSTRAHA

Riziko poškození sroje ! Nerozjíždějte postřikovač se spuštěnými schůdky.

Obrázek 6.104.



Přístup k plošině

1. Odvíjet schůdků.
 - a. Levou rukou uchopíte schůdky za rukojeť a pravou ruku umístíte tak, aby se schodky zvedly a aby se uvolnily zajišťovací kolíky (1).
 - b. Přidržíte schodky během natáčení směrem k přední části stroje.
 - Schůdky jsou rozložené
2. Pro přístup na plošinu přes schůdky použijte madlo (etiketa uchopení 5319921).
Štítek 5319921



3. Složení schůdků.
 - a. Zvedněte schodky a natočte je směrem k zadní části stroje.
 - b. Přidržíte schodky během natáčení směrem k přední části stroje.

Obrázek 6.105.



6.9.14. NÁDRŽ NA MYTÍ RUKOU (22 L)

Řídicí panel zahrnuje 22l nádrž na čistou vodu (mytí rukou)



VAROVÁNÍ

Riziko otravy znečištěnou vodou!

- Nikdy nepoužívejte vodu z nádrže na mytí rukou jako pitnou vodu!
- Použité materiály nejsou určeny pro potravinářské kapaliny.



DŮLEŽITÉ

Plňte nádrž na mytí rukou výhradně čistou vodou.

- 1 Nádrž na mytí rukou je součástí ovládacího panelu
- 2 plnicí zátku
- 3 Štítek 5319907
- 4 Kohout na:
 - mytí rukou
 - čištění trysek
- 5 Štítek 5319937

Obrázek 6.106.

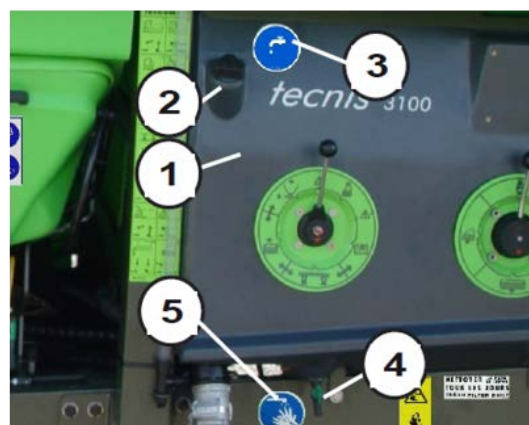

6.9.15. PROSTOR TECHNICKÝCH ÚSTROJÍ

► PŘÍSTUP DO PROSTORU PRO

Přístup k prostoru uložení se nachází v přední části stroje po naklonění sestavy plošiny s nádrží na proplach

Přístup do prostoru protechnických ústrojís

1. Demontujte kardanovou hřídel
2. Postup naklonění sestavy plošiny s nádrží na proplach
 - a. Uvolněte spoj krytu (4)
 - b. Otevřete levé boční dveře (3)
 - c. Odstraňte šrouby (5)
 - d. Povolte horní upevňovací šrouby (6) zábradlí, dokud se noha zábradlí neuvolní ze spodního uložení (7)
 - ⇒ Vytáhněte zábradlí směrem k vnější straně stroje
 - e. Poté nakloňte nádrž na proplach směrem dopředu a zajistěte klínem
3. Odjistěte integrovaný nástavec 8 a vyjměte jej z úložného prostoru.
 - Tím získáte přístup k mechanickým komponentám umístěným na stroji
4. Při uzavření prostoru uložení komponent postupujte opačně

Obrázek 6.107.



Obrázek 6.108.

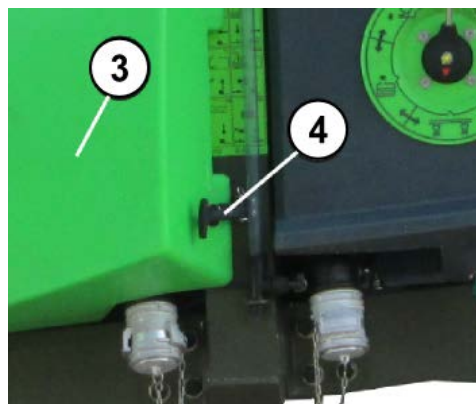

Obrázek 6.109.



► ZOBRAZENÍ KOMPONENT

Obrázek 6.110.



Obrázek 6.111. Montáž velkého kompresoru (AXAIR + AGP)

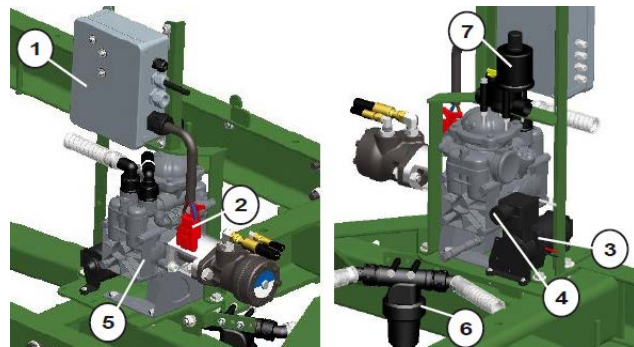

Obrázek 6.112. Montáž hydrauliky AUTONET a malého kompresoru (pouze AXAIR)

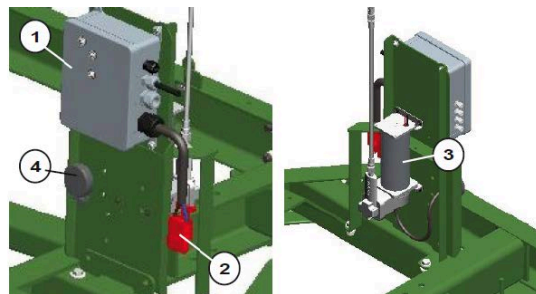

- | | |
|--|---|
| 1 Přední elektrická skříň (liší se v závislosti na stroji) | 6 Filtr AUTONET (volitelný) |
| 2 Napájení | 7 Elektroventil AUTONET (Volitelné) |
| 3 Kompresor (malý nebo velký model v závislosti na vybavení) | 8 Postřikovací čerpadlo |
| 4 Vzduchový filtr kompresoru | 9 Sestava multiplikátoru a hydraulického čerpadla |
| 5 Sestava hydraulického čerpadla AUTONET (volitelné) | |

6.9.16. HYDRAULICKÝ OKRUH

**VÝSTRAHA**

Nebezpečí poškození hydraulického okruhu v důsledku použití nekompatibilního biologicky odbouratelného oleje !

Riziko degradace funkce hydraulického okruhu kvůli špatné stabilitě viskozity v čase nekompatibilního biologicky odbouratelného oleje !

Použití biologicky odbouratelného oleje použijte pouze biologicky rozložitelné oleje s nasycenými estery

Např.:

- Panolin HLP Synth E46
- Total Biohydran SE46

6.9.17. PŘIPOJENÍ HYDRAULICKÝCH POTRUBÍ



VAROVÁNÍ

Riziko infekce způsobené hydraulickým olejem tryskajícím pod vysokým tlakem!

- Při připojování a odpojování hydraulických potrubí dbejte, aby hydraulický okruh nebyl pod tlakem, jak na straně traktoru tak i na straně stroje.
- V případě poranění vyvolaných hydraulickým olejem se ihned obraťte na lékaře.



VAROVÁNÍ

Nebezpečí nehod způsobených přimáčknutím, pořezáním, zachycením, sevřením a nárazem spojené s funkční poruchou hydraulického okruhu v případě špatného zapojení hydraulických hadic.

Při připojování hydraulických potrubí dávejte pozor na barevná označení na hydraulických přípojkách.



DŮLEŽITÉ

- Před připojením stroje k hydraulickému okruhu traktoru zkontrolujte kompatibilitu hydraulických olejů.
- Za žádných okolností nesměšujte minerální a rostlinné oleje.
- Dodržte maximální tlak hydraulického oleje 200 barů.
- Ujistěte se, že jsou hydraulické přípojky při připojení čisté.
- Zasuňte hydraulickou přípojku nebo přípojky do objímky nebo objímek až do postřehnutelného připnutí přípojky nebo přípojek.
- Zkontrolujte hydraulická potrubí, zda jsou správně na místě a dokonale upevněná.

Pro připojovacích hydraulických potrubí



DŮLEŽITÉ

viz 5.2.14.2 – „Hydraulický zásobovací“ [63]

1. Přesuňte ovládací páčku rozvaděče na úrovni traktoru do střední polohy (neutrální poloha).
2. Vyčistěte hydraulické konektory vedení, než je připojíte k traktoru.
3. Zapojte hydraulickou/é hadici/e k rozvaděčům traktoru.

6.9.18. HYDRAULICKÉ MONTÁŽE

Zařízení Tecnis 3100 mohou být vybavena rozvaděči typu přepínače obvodu (SC) nebo elektrorozvaděči s nebo bez hydraulickou centrálou..



VAROVÁNÍ

Riziko infekce způsobené hydraulickým olejem tryskajícím pod vysokým tlakem!

- Při připojování a odpojování hydraulických potrubí dbejte, aby hydraulický okruh nebyl pod tlakem, jak na straně traktoru tak i na straně stroje.
- V případě poranění vyvolaných hydraulickým olejem se ihned obraťte na lékaře.



DŮLEŽITÉ

Maximální stálý tlak použitý okruhu : 200 bars

► SESTAVA MULTIPLIKÁTORU - HYDRAULICKÉHO ČERPADLA (PŘÍPLATKOVÁ VÝBAVA)

Sestava multiplikátoru a hydraulického čerpadla napájí multifunkční blok umístěný na střední výztuze rampy.



DŮLEŽITÉ

Pro údržby multiplikátor, číst 7.6.6 – „Multiplikátoru (volitelné příslušenství)“ [168].

- 1 Multiplikátor
- 2 Hydraulické čerpadlo
- 3 zástrčka s indikátorem

Obrázek 6.113.

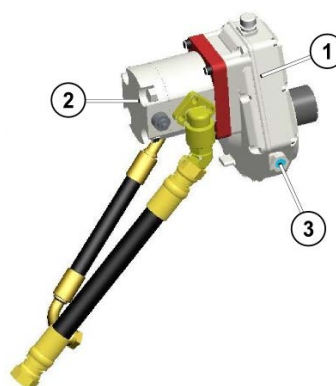

► NÁDOBA NA OLEJ (VOLITELNÉ)



VAROVÁNÍ

Nebezpečí zhoršení hydraulické funkce v důsledku nesprávné hladiny oleje v nádrži
Pravidelně kontrolujte hladinu oleje v nádrži

⇒ číst 7.6.7 – „Nádoba na olej (volitelné)“ [168].



DŮLEŽITÉ

Pro údržbu nádoba na olej.

⇒ číst 7.6.7 – „Nádoba na olej (volitelné)“ [168].



POZNÁMKA

Pokud je Váš stroj vybaven hydraulickou brzdou, přívod oleje do brzdy je zajištěn z traktoru.

Hydraulická centrála o kapacitě 30 litrů napájí olejem blok elektrického rozvaděče postřikovací rampy a rovněž hydraulické funkce postřikovače.

Obrázek 6.114. Tecnis
3500 4500 6000



- 1 Výtlačný filtr
- 2 Ukazatel
- 3 plnicí zátka
- 4 Štítek 622862
- 5 Sací filtr

Obrázek 6.115. Tecnis 3100



Obrázek 6.116. Štítek 622862 Obrázek 6.117. Maxis

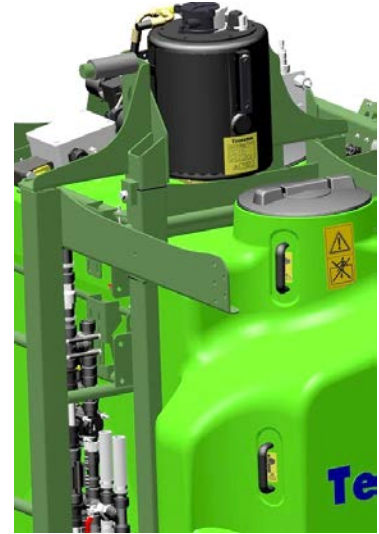

6.9.19. PŘIPOJENÍ SE STLAČENÝM VZDUCHEM POTRUBÍ

► VEDENÍ PRO BRZDY SE STLAČENÝM VZDUCHEM



DŮLEŽITÉ

Zapojení nebo odpojení hadic pro stlačený vzduch viz 6.9.22.4.2 – „Propojení vzduchové brzdové soustavy“ [143]

► PŘÍVODNÍ POTRUBÍ AXAIR BEZ KOMPRESOR

⇒ PNEUMATICKÉ SPOJENÍ SYSTÉMU AXAIR BEZ KOMPRESORU <SEGMENT 1953>

Obrázek 6.118. Tecnis 3500, 4500 a 6000



Obrázek 6.119. Tecnis 3100

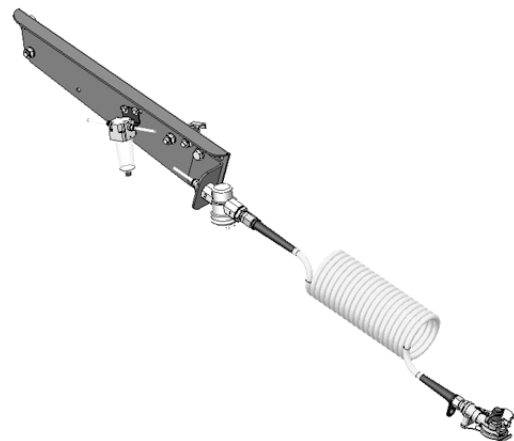

SPOJENÍ SE SYSTÉMEM STLAČENÉHO VZDUCHU

Propojení systému AXAIR se systémem stlačeného vzduchu

1. Otevřete víčko spojovací hlavice na traktoru.
2. Upevněte spojovací hlavici hadice (žluté barvy) vhodným způsobem do žluté spojky na traktoru.

ODPOJENÍ OD SYSTÉMU STLAČENÉHO VZDUCHU

Odpojení systému AXAIR od systému stlačeného vzduchu

1. Odpojte spojovací hlavici hadice (žluté barvy).
2. Zavřete kryt spojovací hlavice na traktoru.
3. Vraťte spojovací hlavici do příslušného držáku.

6.9.20. SESTAVA NÁDRŽE, KOMPRESORU S VZDUCHOVÝM FILTREM A TLAKOVÝM REGULÁTOREM NEBO BLOKOVACÍM VENTILEM

**DŮLEŽITÉ**

pro k identifikaci orgánů, číst 4.5.1 – „Umístění na stroji“ [35]

**DŮLEŽITÉ**

Pro údržby , číst 7.6 – „Údržba modelů Tecnis 3100“ [164]

Tato sestava automaticky přivádí vzduch do odpružení AXAIR a vzduchového okruhu AGP (volitelné vybavení)

- Pokud je stroj vybaven pneumatickými brzdami,
 - blokovací ventil zaručuje ochranu odpružení AXAIR a okruhu AGP
- Podle konfigurace stroje může být vybaven:
 - sestavou kompresoru (umístěnou v přední části stroje) a tlakovým regulátorem (u vzduchové nádrže);
 - vzduchovým filtrem

Obrázek 6.120.

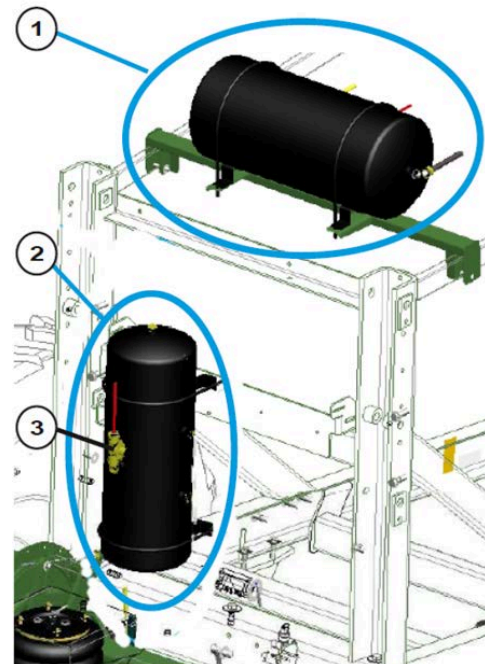

Tabulka 6.11.

- | | |
|---|--|
| 1 | Zásobník vzduchu (pneumatické brzdy) |
| 2 | Zásobník vzduchu (AXAIR pouze nebo AXAIR +AGP) |
| 3 | uzavíracího ventilu |

► KOMPRESOR

**DŮLEŽITÉ**

Vyčistěte filtry každých 100 hodin.

⇒ Číst 7.6.15 – „Údržba Malý model kompresoru“ [175]

▶ TLAKOVÝ REGULÁTOR PRO ELEKTRICKÝ KOMPRESOR

**DŮLEŽITÉ****Tlakový regulátor musí být vždy v poloze „auto“!**

⇒ Nenarušujte seřízení uzavíracího ventilu!

**POZNÁMKA**

- Kompresor se spouští při tlaku 7,5 bar
- Maximální tlak použití 9 bar

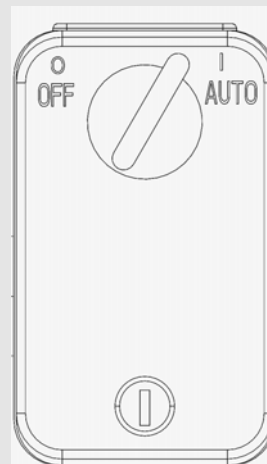
Obrázek 6.121.

▶ VZDUCHOVÝ FILTR

**DŮLEŽITÉ****Filtr s automatickým proplachem**

⇒ Zkontrolujte, zda je šroub v dolní části nádoby řádně utažen

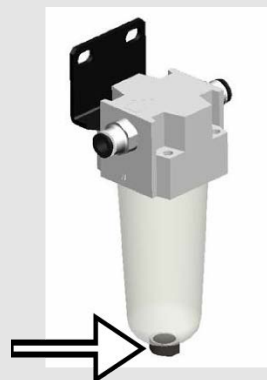
**Obrázek 6.122.
Dehydratační filtr**

▶ ZÁSOBNÍK VZDUCHU

**DŮLEŽITÉ****Každý den vypouštějte vodu ze vzduchového zásobníku!**

⇒ Číst 7.6.14 – „Vzduchové zásobníky“ [175]

▶ OMEZOVAČ TLAK

**DŮLEŽITÉ**

Omezovač tlak je z výroby nastavena na 8 barů

⇒ Nenarušujte seřízení Omezovač tlak

Obrázek 6.123.



6.9.21. SESTAVA, MAZNICE - REGULÁTOR TLAKU - DEHYDRATAČNÍ FILTR PNEUMATICKÉHO OBVODU PRO MONTÁŽ OSS A PENTIX SP

▶ MAZNICE PNEUMATICKÉHO OBVODU

**VAROVÁNÍ**

Nebezpečí nesprávné funkce několika držáků trysek v důsledku zadření uzavíracího/otevíracího nebo rotace mechanismu v případě špatného mazání vzduchového obvodu!

Každý den provádějte vizuální kontrolu hladiny oleje ve vzduchové mазnici.

**DŮLEŽITÉ**

Součástí vzduchové mазnice jsou omezovač tlaku a vzduchový filtr

Omezovač tlak je z výroby nastavena na 8 barů

⇒ Nenarušujte seřízení Omezovač tlak

Tabulka 6.12.

- 1 Manometr omezovače tlaku
- 2 Integrovaný vzduchový filtr
- 3 Integrovaný vzduchový filtr
- 4 2 odvzdušňovací šroub
- 5 Seřizovací šroub vzduchové maznice
- 6 Rezerva oleje pro vzduchovou maznici
- 7 Vzduchová maznice
- 8 plnicí zátka

Obrázek 6.124.

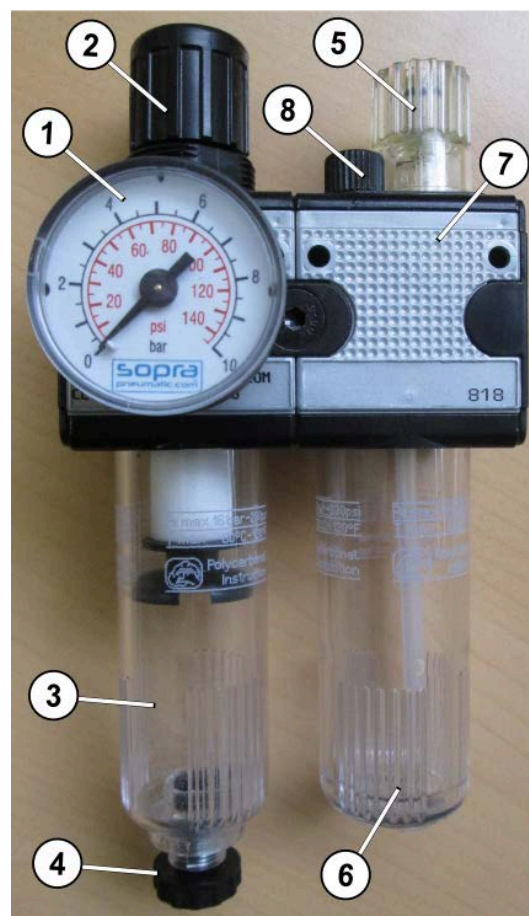

► NASTAVENÍ MAZNICE PNEUMATICKÉHO OBVODU

Tabulka 6.13. Nastavení maznice



POZNÁMKA

Cyklus :

- otevření a uzavření úplného postřiku rampy a na trysce několika držáky trysek
- výměně trysky, pneumatický držák trysek (rotační)

Pomocí šroubováku utáhněte/uvolněte šroub umístěný na spodní straně vzduchové maznice

- Na rampu o šířce menší než 30 m
⇒ 1 kapka na 2 cykly
- Na rampu o šířce 30 m a více
⇒ 1 kapka na cyklus

Obrázek 6.125. Nastavení vzduchové maznice

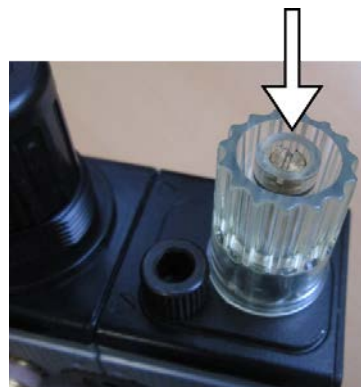

► DEHYDRATAČNÍ FILTR

Tabulka 6.14.

- Filtr má automatický proplach a nevyžaduje proto žádnou údržbu.
- Vizually zkontrolujte filtr, pokud obsahuje vodu, systém automatického vypouštění nadále není funkční!
 1. Vypusťte vodu
 - ⇒ Odšroubujte je černý šroub v dolní části nádoby
 2. Vyměňte filtr.

Obrázek 6.126. Dehydratační filtr je součástí vzduchové maznice

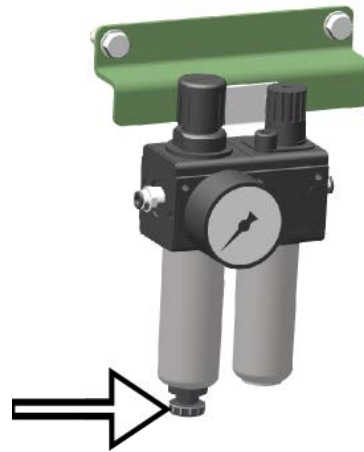

6.9.22. BRZDĚNÍ

► PARKOVACÍ BRZDA

Zatažená parkovací brzda chrání vypřažený stroj proti samovolnému pohybu.



NEBEZPEČÍ

Nebezpečí nehody způsobené pohybem stroje "brzda aktivována" !

Před jízdou uveďte brzdu do polohy pro jízdu (páka směrem k zadní straně postřikovače).

Obrázek 6.127. brzda pozice na cestách

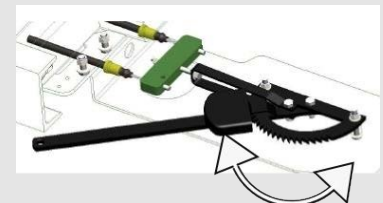

Pro aktivaci parkovací brzdy:

- Přesuňte páku brzdy dopředu u postřikovače

Zkontrolujte správné seřízení parkovací brzdy , (napnutá lanka) takto:

1. Aktivovat parkovací brzdu, přesuňte páku brzdy dopředu u postřikovače
2. zkontrolujte, zda jsou brzdná táhla v maximální utažené poloze
3. podle potřeby znovu napněte lanka pomocí blokovacích matic na úrovni táhel

Obrázek 6.128. Pojistné matice brzdová lanka



► NOUZOVÁ BRZDA



NEBEZPEČÍ

Nebezpečí nefunkčnosti nouzové brzdy !

- Nevyměňujte původní oko (56432), jeho pevnost je vypočtena.
- Pokud je oko poškozeno, opatřete si nové prostřednictvím svého autorizovaného dealera Tecnomu.



DŮLEŽITÉ

Upevňovací oko ovládacího lanka nouzové brzdy musí být upevněno na tuhé části a pevně spojeno s traktorem.

Pokud se stroj náhodou odpojí od traktoru během jízdy, parkovací brzda se zapne tím, že se napne spouštěcí lanko, které zajistí zabrzdění stroje.

► HYDRAULICKÉ BRZDĚNÍ

Pro ovládání systému hydraulické brzdy potřebuje traktor zařízení pro hydraulické brzdění.



DŮLEŽITÉ

Ujistěte se, že jsou hydraulické přípojky při připojení čisté.

Zapojení / Odpojení systému provozní hydraulické brzdy

1. Vyměňte krytku
2. V případě potřeby vyčistěte konektor a hydraulickou zásuvku
3. Zapojte hydraulickou hadici k traktoru

Chcete-li hydraulický systém brzd odpojit

- Obráceně již dříve

Obrázek 6.129.



► BRZDĚNÍ NA STLAČENÝ VZDUCH

⇒ PREZENTACE



DŮLEŽITÉ

Pro správnou funkci brzdového okruhu je nutné dodržet intervaly údržby.



DŮLEŽITÉ

Každý den vypouštějte vodu ze vzduchového zásobníku!

⇒ Číst 7.6.14 – „Vzduchové zásobníky“ [175]

Obrázek 6.130.

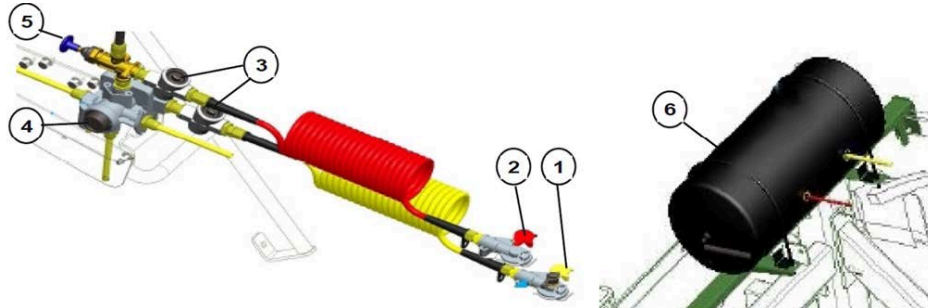

Tabulka 6.15.

- | | |
|---|--|
| <ol style="list-style-type: none"> 1 Spojovací hlavice řízení brzdy (žlutá) 2 Spojovací hlavice záložního řízení (červená) 3 Potrubní filtry 4 Pohotovostní ventil relé | <ol style="list-style-type: none"> 5 Kohout uvolnění brzd s ovládacím tlačítkem <ul style="list-style-type: none"> ■ Stiskněte na maximální polohu ovládací tlačítko, brzda se povolí, můžete tak učinit například při ovládní zastaveného postřikovače. ■ Zatáhněte až na doraz za tlačítko, postřikovač je znovu brzděn vlivem záložního tlaku, který vychází ze vzduchové nádrže. 6 Záloha vzduchu (45L) s pročištěním |
|---|--|

⇒ PROPOJENÍ VZDUCHOVÉ BRZDOVÉ SOUSTAVY

PROPOJENÍ VZDUCHOVÉ BRZDOVÉ SOUSTAVY



VAROVÁNÍ

Nebezpečí nehod způsobených přimáčknutím, pořezáním, zachycením, sevřením a nárazem spojené se samovolným pohybem stroje v případě uvolněné provozní brzdy

- Připojte vždy jako první spojovací koncovku brzdové hadice (žlutá) před připojením spojovací koncovky rezervní hadice (červená).
- Brzda stroje se uvolní hned, jakmile je připojena červená spojovací koncovka.

Pro Připojení vzduchové brzdové soustavy

1. Otevřete víka spojkových hlavic na traktoru.
2. Upevněte spojkovou hlavici brzdové hadice (žlutou) vhodným způsobem do žluté spojky na traktoru.
3. Upevněte spojkovou hlavici záložní hadice (červenou) vhodným způsobem do červené spojky na traktoru.
 - Při připojení rezervní hadice (červená) rezervní tlak pocházející z traktoru automaticky umístí do vystupující polohy ovládací knoflík uvolňovacího ventilu.
4. Před jakýmkoliv rozjetím počkejte, až bude manometr na traktoru indikovat 5 barů.
5. Povolte parkovací brzdu a/nebo vyjměte klíny

Obrázek 6.131.



ODPOJENÍ BRZDOVÉHO SYSTÉMU

**VAROVÁNÍ**

Nebezpečí nehod způsobených přimáčknutím, pořezáním, zachycením, sevřením a nárazem spojené se samovolným pohybem stroje v případě uvolnění provozní brzdy

- Jako první vždy zapojte spojkovou hlavici záložní hadice (červenou), poté spojkovou hlavici brzdové hadice (žlutou).
- Provozní brzda stroje je zatažena, výhradně když je odpojena červená spojovací koncovka.
- Toto pořadí důsledně dodržujte, jinak se provozní brzda povolí a nezabrzdný stroj se může dát do pohybu.

**POZNÁMKA**

V případě odpojení/prasknutí hadic stroje je rezervní hadice vypuštěna do brzdového ventilu přívěsu. Ten se automaticky aktivuje a ovládá provozní brzdový okruh v závislosti na automatické regulaci zatížení a brzdného výkonu.

Pro Odpojení vzduchové brzdové soustavy

1. Znehybněte stroj. Použijte k tomuto účelu parkovací brzdu a/nebo klíny.
2. Vypojte spojkovou hlavici záložní hadice (červenou).
3. Vypojte spojkovou hlavici brzdové hadice (žlutou).
4. Zavřete víka spojkových hlavíc na traktoru.
5. Vraťte spojovací hlavice na držák určený pro tento účel

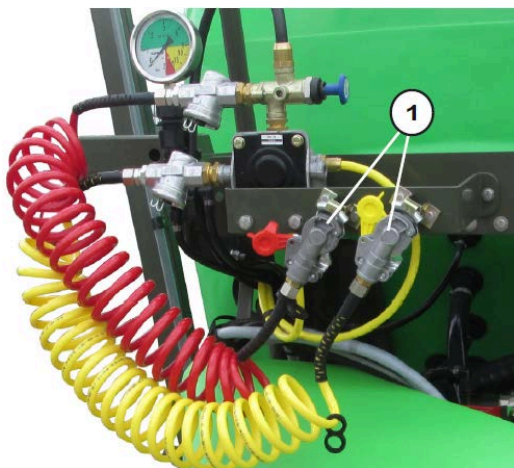
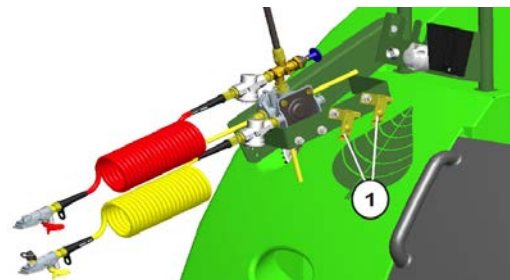
Obrázek 6.132. Tecnis 3500 4500 a 6000**Obrázek 6.133. Galaxy****Obrázek 6.134. Tecnis 3100**

6.9.23. PEVNÁ NÁPRAVA

**DŮLEŽITÉ**

Chcete-li nastavení šířky stopy, viz 5.2.6 – „Nápravy“ [48]

6.9.24. VLEČENÁ NÁPRAVA (VOLITELNĚ)



DŮLEŽITÉ

Vlečená náprava musí být seřízena podle zvoleného rozchodu kol.

⇒ Chcete-li nastavení šířky stopy, číst 5.2.6 – „Nápravy“ [48]

► PRINCIP KOREKČNÍCH NEBO SNÍMACÍCH RAMEN

- Orientace a přidržení ramene zaručuje hydraulický zvedák.
- Napájí jej elektricky ovládaný hydraulický rozdělovač
- Mechanická část ramene může být korekční nebo snímací. Režim ovládání pohybů odlišuje obě volitelná příplatková zařízení:
 - elektricky ručním ovladačem vpravo/vlevo;
 - elektronicky (vynulování, snímání).
- Majáček na traktoru označuje směr pohybu ramene elektronickou cestou v případě snímacího ramene. Je to jediný vnější prvek, který je odlišuje od ramene RAZ.
- Úhlový elektrický snímač umožňuje nastavit polohu koles
- ve vztahu ke třem polohám uloženým při nácviku (maximum vpravo,
- maximum vlevo a poloha 0 (pro jízdu po silnici).
- Bezpečnostní vřetenou pro jízdu po vozovce brání nežádoucím elektrickým pokynům v poloze 0. Hydraulická funkce je v této poloze zablokována, jakékoli elektrické pokyny jsou zakázány.
- Funkce RAZ umožňuje nastavit rameno přímo dopředu před jízdou po komunikaci, ať jde o rameno korekční nebo snímací.
- Pokud při práci rychlost jízdy vpřed překročí 18 km/h, systém vycentruje rameno do polohy 0, pak elektronika zablokuje hydraulickou funkci na tuto polohu.
- Dvojitá hydraulická řízená klapka je namontována na zvedáku a brání jeho pohybům, pokud není uvolněna.

► SILNIČNÍ NEBO PRACOVNÍ POLOHA VLEČENÉ NÁPRAVY



NEBEZPEČÍ

Nebezpečí nehody způsobené převrácením stroje

Při použití mimo práci musí být funkce "Vlečení" nápravy povinně deaktivována.

Obrázek 6.135. Štítek 7114901



1

2

- 1 Poloha pro jízdu po vozovce
- 2 pracovní poloha (sledovač)

Obrázek 6.136. Rukojeť v silniční poloze (neutralizována funkce vlečené nápravy)



⇒ SILNIČNÍ POLOHA VLEČENÉ NÁPRAVY

**PRO NASTAVENÍ NÁPRAVY DO SILNIČNÍ POLOHY :**

1. Uvedte rukojeť do svislé polohy (etiketa 7114901).
2. Umístěte spojovací tyč (viz ilustraci níže) a zajistěte ji kolíčky.

Obrázek 6.137. spojovací baru v silniční poloze

- 1 spojovací baru
- 2 Rukojeť v poloze svislé

Obrázek 6.138. Silniční poloha (štítek 7114901)

⇒ PRACOVNÍ POLOHA VLEČENÉ NÁPRAVY

**DŮLEŽITÉ****Pro nastavení nápravy do pracovní polohy :**

1. Uvedte rukojeť do vodorovné polohy (etiketa 7114901).
2. Vyjměte spojovací baru (viz ilustraci níže) a uskladněte ji do prostoru určeného pro přepravní polohu. (voir illustration ci-dessous) a ukládejte jej na ramenem paralelogramu je definován umístěním.

Obrázek 6.139. spojovací baru řádek**Obrázek 6.140. pracovní poloha (štítek 7114901)****DŮLEŽITÉ**

Po ukončení práce nezapomeňte spojovací tyč umístit zpět na nápravu.

▶ GYROSKOP VLEČENÉ NÁPRAVY

**DŮLEŽITÉ**

Pro instalaci gyroskopu na traktor a seřízení rozchodu, číst.5.2.6.2.1 – „Montáž gyroskopu vlečené nápravy“ [50]

**DŮLEŽITÉ**

Když je postřikovač vypřažen, uložte gyroskop na držák určený k tomuto účelu (obr. 74).

Obrázek 6.141. Uloženy gyroskop

► POTENCIOMETR VLEČENÉ NÁPRAVY

Potenciometr zajišťuje správný úhel vlečené nápravy

**DŮLEŽITÉ**

Ujistěte se, že je potenciometr správně čistý.

Obrázek 6.142. Potenciometr

147

6.9.25. AXAIR - SOFTAIR

- Systém AXAIR s kompresorem a nádržkou na vzduch funguje na principu aktivního odpružení. <segment 1355> Uvedení do provozu, číst 5.2.8 – „Uvedení do provozu zařízení AXAIR“ [52]
- Systém AXAIR bez kompresoru plněný vzduchem z brzdového systému traktoru funguje na principu pasivního odpružení. Nafouknutí měchů slouží k tomu, aby se stroj po spuštění nastavil na předem určenou výšku. Uvedení do provozu, číst 5.2.8 – „Uvedení do provozu zařízení AXAIR“ [52]
- Systém SOFTAIR funguje na principu pasivního odpružení a nafouknutí měchů slouží k tomu, aby se stroj po spuštění nastavil na předem určenou výšku. Plnění vzduchem viz 5.2.7 – „Uvedení do provozu zařízení SOFTAIR“ [51]

**VAROVÁNÍ****Systém SOFTAIR a AXAIR bez kompresoru**

- Maximální rychlost strojů s odpružením SOFTAIR a AXAIR bez kompresoru je omezena na 25 km/h.
- Alespoň jednou týdně kontrolujte výšku nafouknutých měchů.
⇒ Číst 5.2.8 – „Uvedení do provozu zařízení AXAIR“ [52]

**SYSTÉM SOFTAIR A AXAIR BEZ KOMPRESORU**

Maximální rychlost strojů s odpružením SOFTAIR a AXAIR bez kompresoru je omezena na 25 km/h.

**VÝSTRAHA**

Podle evropské směrnice 87/404/ECC vzduchový zásobník musí :

- Být používán při maximálním tlaku 14 barů.
- Být používán při teplotě v rozmezí -40°C až +85°C.

**VÝSTRAHA**

Riziko poškození stroje!

Nenechávejte postřikovač jezdit s vyfouknutými měchy.

**DŮLEŽITÉ**

Abyste zajistili stabilitu postřikovačů vybavených zařízením SOFTAIR / AXAIR při přepravě na kamionu nebo vagonu, je nutno vypustit obě trysky.

- Chcete-li nahustit nebo vypustit trysky AXAIR / SOFTAIR
 - ⇒ Dodržte postup 5.2.8 – „Uvedení do provozu zařízení AXAIR“ [52] nebo 5.2.7 – „Uvedení do provozu zařízení SOFTAIR“ [51] popisu v odstavci zařízení AXAIR nebo SOFTAIR v kapitole "Uvedení stroje do provozu"

6.9.26. PNEUMATIKY

Číst 5.2.5 – „Pneumatiky“ [46]

6.9.27. TAŽNÁ RAMENA**VAROVÁNÍ**

Nebezpečí nehody !

Použití kloubového ramene je zakázáno na zpětný chod.

► OKA RAMEN**VÝSTRAHA**

Dodržte směr montáže oka, nápis „TOP“ musí být nahoře.

**VÝSTRAHA**

- Utahujte do kříže a aplikujte utahovací moment 550 Nm na 8 upevňovacích šroubů oka.
- Utahovací moment zkontrolujte po 20 ti prvních hodinách provozu, poté 2 krát ročně.

Obrázek 6.143. Oka ramen

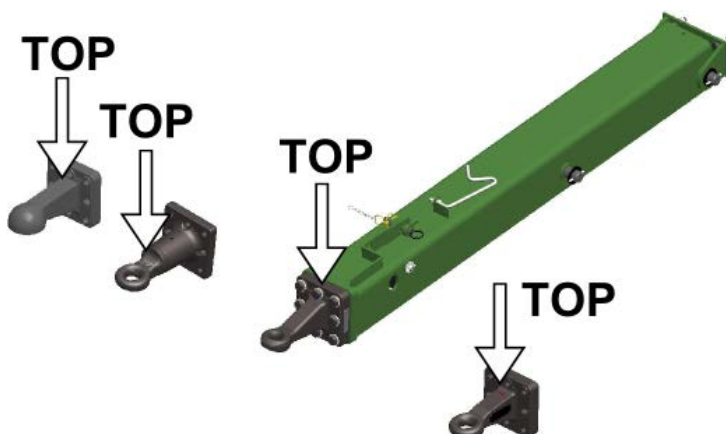

► KLOUBOVÁ TAŽNÁ RAMENA TECNIS 3500 A 4500 (VOLITELNÉ)



NEBEZPEČÍ

Nebezpečí převrácení

- V případě použití v ostrých zatáčkách a při vysoké rychlosti!
- Riziko je větší při sjíždění dolů a ve členitém terénu!



DŮLEŽITÉ

Kloubové spojení tažného ramene je neutralizován mimo práci .

- Pro použití při práci uložte čep a zajistěte jej kolíkem.
- Mimo práci umístěte čep do blokovací polohy (silnice) a zajistěte jej kolíkem.



DŮLEŽITÉ

Ujistěte se, že je potenciometr správně čistý.



POZNÁMKA

Potenciometr zajišťuje správný úhel ramene.

- 1 Pracovní poloha blokovací kolíku
- 2 Silniční poloze blokovacího čepu (závěs neutralizován)
- 3 Potenciometr

Obrázek 6.144.

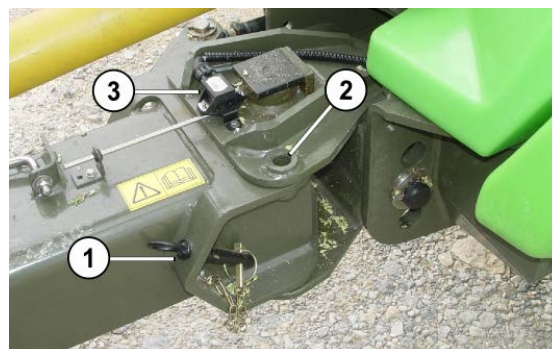

6.9.28. VZPĚRY

Na Tecnis 3100 je Vzpěra mechanická a odnímatelná.

Obrázek 6.145. vzpěra nasazený



Obrázek 6.146. K uložení podpěry použijte prostor v zadní části stroje.



► NASTAVENÍ VÝSUVNÉ PODPĚRY



DŮLEŽITÉ

Podle konfigurace zařízení nebo typu traktoru můžete potřebovat seřídit výšku vzpěry stroje:

Obrázek 6.147.



Seřízení vzpěry

1. Ujistěte se o znehybnění stroje.
2. Zablokujte tažné rameno stroje.
3. Sejměte montážní uzávěr¹ seřiditelné dolní části
4. Upravte výšku vzpěry tak, aby byl umožněn průchod nad tažným čepem traktoru.
5. Vraťte zpět montážní uzávěr.

⇒ S KLOUBOVÉ TAŽNÉ RAMENO

**VÝSTRAHA**

Interakce mezi vzpěrou a ramenem

V některých případech spřažení (vysoký tažný čep vyžaduje vzpěru nastavenou na maximální výšku, nastavení dolním čepem) je před sklopením vzpěry nutné na maximum zasunout teleskopické části vzpěry).

Před zvednutím vzpěry

⇒ Demontujte čep a uložte jej zcela dolů (poslední otvor).

▶ MANIPULACE S MANUÁLNÍ VZPĚROU

Odstranění ruční podpěry

1. K zatažení teleskopické podpěry použijte kliku
2. Demontujte kolík (G) a zajišťovací čep (B)
3. Odstraňte podpěru z ramene
4. Podpěru uložte do příslušného prostoru v zadní části stroje
5. Sestavu zajistěte pomocí čepu (B) a kolíku (G)

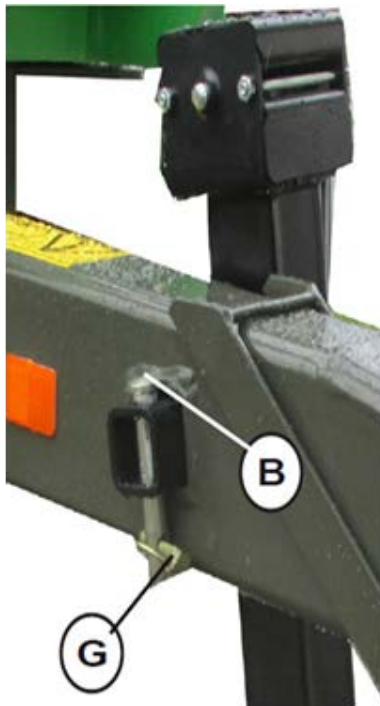
Obrázek 6.148.**Obrázek 6.149.****Umístění podpěry na rameni**

- Obráceně již dříve

6.10. POHYB PO VEŘEJNÉ KOMUNIKACI



NEBEZPEČÍ

Nebezpečí nehody způsobené převrácením stroje

Při jízdě na veřejných cestách uveďte kloubové rameno do polohy „SILNICE“,

za tímto účelem:

1. Přivést na šipku ve správné poloze ("SILNICE")
2. Uložte zajišťovací kolík na své místo

⇒ Číst 6.9.27.2 – „Kloubová tažná ramena Tecnis 3500 a 4500 (volitelné)“ [149]



NEBEZPEČÍ

Nebezpečí nehody způsobené převrácením stroje

Při jízdě na veřejných cestách musí být funkce „Vlečení“ nápravy musí být nezbytně neutralizován,

za tímto účelem:

1. Uveďte rukojeť do svislé polohy ("SILNICE").
⇒ Číst
2. Umístěte bezpečnostní spojovací tyč.



DŮLEŽITÉ

Číst 3.6.6 – „Pohyb po veřejné komunikaci“ [22]



POZNÁMKA

Při přepravách mezi farmou a ošetřovaným polem, aby byla zajištěna dobrá homogenita postřiku:

Pro aby byla zajištěna dobrá homogenita postřikovací směsi.

1. Uveďte hnací výstup do záběru.
2. Nastavte obvod do režimu postřikování (Funkce 12)
3. Otevřete míchání.

6.11. ZASTAVENÍ STROJE

6.11.1. NOUZOVÉ ZASTAVENÍ

Pro zastavení stroj

1. Zastavte pomocný hřídel
2. Odpojte elektrické napájení podle druhu závady.
3. Nastavte vícecestné ventily následovně :
 1. Volicí ventil funkcí **1** v poloze **E**
 2. sací ventil **2** v poloze **G**

Obrázek 6.150.

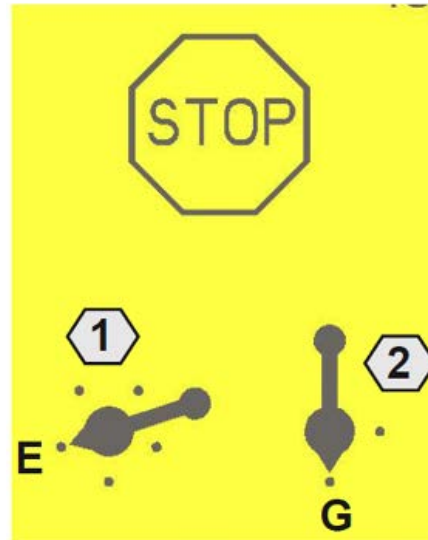

6.11.2. NOUZOVÉ VYPNUTÍ

Pro zastavení stroj v případě nouze

1. Vypněte kontakt traktoru
2. Vyměňte klíč zapalování.
3. Odpojte elektrické napájení podle druhu závady.

153

6.12. ODSTRAŇOVÁNÍ PROBLÉMŮ SE STRÍKACÍ JEDNOTKOU



VAROVÁNÍ

Nebezpečí nehod způsobených přimáčknutím, stříhem, pořezáním, vytržením, sevřením, navinutím, přiskřípnutím, zachycením a nárazem v následujících případech:

- Samovolné poklesnutí stroje nadzvednutého prostřednictvím hydraulického okruhu tříbodového tažného závěsu traktoru.
- Samovolné poklesnutí nadzvednutých a neznehynbných prvků stroje.
- Samovolné rozjetí a pohyb soupravy traktoru a stroje.

Před opravou poruch a závad na stroji znehybněte traktor a stroj,

- Zastavte stroj tak, aby nemohl nastat žádný náhodný pohyb.
- Vyčkejte na úplné zastavení stroje, než vstoupíte do jeho nebezpečných zón.
- Číst 3.7 – „Čištění, údržba a oprava“ [25]



DŮLEŽITÉ

Některé operace musí provádět jedině odborný pracovník.

⇒ Kontaktuje svého autorizovaného dealera Tecnoma

6.12.1. HLAVNÍ ZJIŠTĚNÉ ZÁVADY

► ZÁVADY ČASTO SE VYSKYTUJÍCÍM

- Únik na úrovni sání omezí průtok čerpadla a může zcela přerušit sání.

- Zacpaný sací filtr může bránit sání, nebo je zablokovat a zabrání normálnímu provozu čerpadla.
- Ucpané tlakové filtry vedou ke zvyšování tlaku u manometru, ale poklesu průtoku u rampy.
- Nečistoty nasáté čerpadlem mohou bránit správnému uzavírání záklopek a omezují tím průtok čerpadlem.
- Nesprávná opětovná montáž prvků čerpadla, zejména hlav membrán, vede k nasávání vzduchu nebo k únikům a snižuje průtok čerpadlem.
- Zoxidované nebo zaprášené hydraulické součástky vedou ke špatným spojením a předčasnému opotřebení.

► ŘEŠENÍ PRO PREVENCI

- Filtry sání, tlaku a trysky jsou čisté
- Zkontrolujte trubice (žádné přiskřípnutí, úniky či přehyby)
- Zkontrolujte polohu a stav kroužků a těsnění
- Ověřte správné fungování manometru a regulace
- Ověřte čistotu hydraulických součástí

► ZVLÁŠTNÍ PŘÍPADY

ZÁVADA	PŘÍČINA	NÁPRAVNÁ OPATŘENÍ
Čerpadlo nesaje.	Ucpání na straně sání (sací filtr, filtrační vložka, sací hadice).	Odstraňte překážku
	Čerpadlo nasává vzduch.	Zkontrolujte těsnost připojení sací hadice (zvláštní vybavení) na úrovni sací spojky.
Čerpadlem neprotéká kapalina.	Sací filtr, zanesená filtrační vložka.	Sací filtr, vyčistěte filtrační kazetu.
	Zadřené nebo poškozené klapky.	Vyměňte klapky.
	Čerpadlo nasává vzduch, což uvidíte podle bublin v nádrži na postřík.	Zkontrolujte těsnost připojení sací hadice.
Kmitání rozstřikového kužele	Nepravidelný průtok čerpadla	Zkontrolujte a případně vyměňte ventily na sací a tlakové straně.
Směs olej-postřík v plnicím olejovém potrubí a/nebo čisté spotřebování oleje	Vadná membrána čerpadla	Vyměňte poškozenou membránu nebo membrány
Není dosaženo požadovaného vstupního průtoku.	Zvýšená rychlost pojezdu, nízké otáčky pohonu čerpadla.	Snižte rychlost jízdy a zvýšte režim pohánění čerpadla tak, abyste odstranili chybové hlášení a akustický signál
Není dodržen povolený rozsah postřikovacího tlaku pro trysky integrované v rampě.	Změna rychlosti pojezdu, která se projevuje na postřikovacím tlaku.	Upravujte rychlost jízdy tak, abyste znovu dospěli do rozsahu rychlosti jízdy, který jste si definovali pro postřík
U rampy nedochází k postřikování	Nasávání vzduchu v sání	Zkontrolujte těsnost těsnění sacího filtru
		Zkontrolujte zapojení a stav sací trubky
		Zkontrolujte utažení membrán čerpadla a krytů klapek
	Vzduch v obvodu	Ucpané sací nebo tlakové filtry.
	Ucpané sací nebo tlakové filtry.	vyčistěte filtry
Nedostatek tlaku	Vadný manometr	zkontrolujte zanesení na vstupu manometru
Pokles tlaku	Zanesené filtry	Vyčistěte všechny filtry, použijte čistou vodu a zapněte natřásání.
	Opotřebené trysky	zkontrolujte jejich průtok a vyměňte je, pokud je rozdíl vyšší než 10 %

ZÁVADA	PŘÍČINA	NÁPRAVNÁ OPATŘENÍ
	Vzduchotěsná nádoba	Zkontrolujte, zda je volný průduch na víku nádoby
	Sání vzduchu na konci nádoby	snižte otáčky čerpadla
Zvýšení tlaku	Tlakový filtr se začíná zanášet	Vyčistěte všechny filtry
Vytváření pěny	Konektor vzduchu v obvodu	Zkontrolujte těsnost a všechny spojky (těsnění, kroužky) sání
	Přílišné míchání	Snižte otáčky čerpadla
		Ověřte těsnost pojistné klapky.
		Zkontrolujte návrat do nádoby
		Použijte přípravek proti pění
Únik v dolní části čerpadla	Poškozená membrána	Vyměňte ji

KAPITOLA 7. ÚDRŽBA STROJE

7.1. VÝSTRAHA!



NEBEZPEČÍ

Riziko nehody rozdrčením v důsledku překlopením stroje nezapřažený za traktor s prázdné nádrže a otevřená rampa !

Odpojte nikdy stroj otevřená rampa i prázdná nádrž. Pokud je rozprašovač dolů, před odpojením, zajistěte jej zastavením zad



NEBEZPEČÍ

Zbytkové energie

Mějte na zřeteli zbytkové energie v různých systémech (mechanické, hydraulické, pneumatické, elektrické a elektronické) instalovaných na stroji.



VAROVÁNÍ

Nebezpečí nehod způsobených přimáčknutím, stříhem, pořezáním, vytržením, sevřením, navinutím, přiskřípnutím, zachycením a nárazem v následujících případech:

- Samovolné poklesnutí stroje nadzvednutého prostřednictvím hydraulického okruhu třibodového tažného závěsu traktoru.
- Samovolné poklesnutí nadzvednutých a neznehyněných prvků stroje.
- Samovolné rozjetí a pohyb soupravy traktoru a stroje.

Před prováděním úkonů čištění, údržby a opravy znehybněte traktor a stroj.

- Umístěte stroj na tvrdý, plochý a vodorovný povrch.
- Zastavte motor traktoru, vyjměte klíč ze spínače nebo vypřáhněte stroj, sklopte dolů vzpěru a zajistěte ji.
- Zatáhněte parkovací brzdu, je-li jí stroj vybaven, nebo stroj zajistěte klíny.



VAROVÁNÍ

Nebezpečí rozdrčení !

Je-li třeba práci provést se zdviženou rampou.

⇒ Uzavřete hydraulický uzavírací ventil pro zdvih - pokles (viz návod k údržbě vaší rampy)

Obrázek 7.1. Štítek 5319916



VAROVÁNÍ

Hydraulické oleje pod tlakem.

Hydraulická kapalina, která uniká z okruhu, může proniknout pokožkou a způsobit vážná zranění a rovněž otravu.

- Práce na hydraulických okruzích smí být svěřeny výhradně odborníkům vyškoleným pro tento účel.
- Před zásahem na hydraulickém okruhu se ujistěte, že instalace není pod tlakem.
- Eliminujte tlak před odpojením hydraulických potrubí.
- Pro vyhledávání úniků používejte výhradně a povinně vhodné nářadí.
- Nevyhledávejte únik prsty.
- V případě poranění hydraulickým olejem ihned kontaktujte lékaře.



VAROVÁNÍ

Nebezpečí nehod způsobených přimáčknutím, stříhem, pořezáním, vytržením, sevřením, navinutím, přiskřípnutím, zachycením v nechráněných nebezpečných zónách stroje

- Vraťte na místo ochranná zařízení, která jste demontovali při provádění úkonů čištění, údržby a opravy.
- Vyměňte vadná ochranná zařízení.



DŮLEŽITÉ

- Pravidelná a správná údržba zaručí dlouhodobý dobrý stav Vašeho postřikovače a zamezí předčasnému opotřebení.
- Pravidelná a správná údržba je součástí podmínek ustanovených zárukou.
- Pro provádění údržbových prací jsou vyžadovány specifické odborné znalosti. Účelem tohoto návodu k údržbě není Vám tyto znalosti předat!
 - ⇒ Kontaktuje svého autorizovaného dealera
- Dodržujte platnou legislativu týkající se ochrany životního prostředí
 - při likvidaci mazacích produktů a rovněž dílů, které jsou v kontaktu s těmito produkty (oleje, tuky atd.),
 - při údržbových a čisticích pracích.



DŮLEŽITÉ

- Při údržbě, opravě nebo čištění stroje dodržujte bezpečnostní pokyny z odstavce „Čištění, údržba a oprava“ kapitoly "Obecná bezpečnost"
 - ⇒ Číst 3.7 – „Čištění, údržba a oprava“ [25]
- Dodržování těchto pokynů přispívá k Vaší bezpečnosti.



DŮLEŽITÉ

Před každým zásahem:

- Odpojte veškerá elektrická, elektronická, hydraulická a pneumatická vedení a uložte je na držáky určené k tomuto účelu, pokud je jimi stroj vybaven.
- Nechte vychladnout horké prvky stroje (pouzdro hnacího hřídele, čerpadlo atd.).
- Před každou opravou pečlivě vyčistěte postřikovač vodou.
- Neprovádějte opravu v nádrži na postřik dříve, než ji důkladně vyčistíte!



DŮLEŽITÉ

Při výměně součástí se řiďte těmito pokyny

Vezměte fotografie a potřebné poznámky, v očekávání opětovného sestavení.



POZNÁMKA

Společnost Tecnomá odmítá jakoukoliv odpovědnost při použití nehomologovaných dílů nebo příslušenství.

7.2. CELKOVÁ ÚDRŽBA POSTŘIKOVAČE



VAROVÁNÍ

Fytosanitární přípravky představují v případě náhodného kontaktu zdravotní riziko!

Dbejte, prosím, na dodržování doporučení dodavatelů fytosanitárních produktů, čisticích prostředků, ošetrovacích přípravků, atd. a na dodržování předpisů místních úřadů (například agrární komory) ve věci Ochrany osob (OOP)



VÝSTRAHA

Nebezpečí kontaminace zeminy při postřikovače údržba !

Dbejte, prosím, na dodržování doporučení dodavatelů fytosanitárních produktů, čisticích prostředků, ošetřovacích přípravků, atd. a na dodržování předpisů místních úřadů (například agrární komory) ve věci :

- Aplikace
- Použití a opláchnutí (dekontaminace)
- ochrana životního prostředí
- zacházení se zbytky.
- Skladování různých produktů



DŮLEŽITÉ

Viz 8 – „Přílohy“ [191]. Není-li stanoveno jinak, dodržujte doporučení uvedená v této kapitole, jako například ty ohledně typu maziva, použitého točivého momentu, atd.



DŮLEŽITÉ

Během aplikace

- V případě krátkého zastavení:
 - ⇒ Nechte běžet čerpadlo v uzavřeném okruhu: promíchávání.
- V případě krátkého dlouhodobým zastavením:
 - ⇒ Postřik nesmí nikdy zbytečně zůstat v nádrži !

Po každém použití

1. Ujistěte se, že nádrž je zcela prázdná (dobrá kalibrace postřikovače vám umožní získat minimálně kapaliny v nádrži na konci léčby).
2. Dejte vyplachovací prostředek do vyplachovací nádrže.
3. Zcela postřikovač vypláchněte: nádrže, zařízení a příslušenství, přičemž pečlivě dodržte pokyny výrobce použitých produktů



DŮLEŽITÉ

Dodržujte normy týkající se ochrany životního prostředí platné ve vaší zemi

⇒ Viz návody

- fytosanitární produkty
- vyplachovací produkty

⇒ Vypláchněte postřikovač po každém rozmetávání dusíku a aplikujte ochranný produkt nabízený Vaším koncesionářem před a po použití.

4. Vyčistěte vzduchový filtr

Po každých 50 hodinách provozu

1. Zkontrolujte objem olejového čerpadla
 - ⇒ Prostudujte si kapitolu "Postřikovací čerpadlo" v kapitole "Popis stroje"
2. Dejte vyplachovací prostředek do vyplachovací nádrže.
3. Namažte těsnění sacího filtru sacího

Silikonové mazivo

⇒ Číst 8.2.2 – „Lepení šroubů“ [191]

4. Namažte křížové čepy, ložiska ochranných krytů a trubky kardanového hřídele.

Víceúčelové mazivo

⇒ Číst 8.2.1 – „Nerezové šrouby“ [191]

5. Namažte všechny kloubové spoje a mazací body postřikovače a rampy.

Víceúčelové mazivo

⇒ Číst 8.2.1 – „Nerezové šrouby“ [191]

Po každých 300 hodinách provozu nebo 1 krát za rok

1. Vypusťte čerpadlo, v případě "Potřeby doplňte olej"
 - ⇒ Číst 7.6.25 – „Údržba postřikovacího čerpadla“ [184]
2. Dejte vyplachovací prostředek do vyplachovací nádrže.
3. Zkontrolujte utažení všech šroubových spojů.
4. Zkontrolujte těsnění držáků trysek, protikapkových prvků, filtrů.
5. Remplacer le filtre à air
6. Doporučuje se aplikovat vnější ochranu na všechny kovové části postřikovače a rampy.
 - ⇒ Viz 7.4 – „Nátěr“ [164] a 7.2.1 – „Produkty pro ochrany a údržbu“ [160].
7. Kontrola trysek
 - ⇒ Číst 6.4.5 – „Kontrola průtoku trysek rampy“ [74]



POZNÁMKA

Ohledně veškerých problémů s použitím, údržbou a náhradními díly

- Se obraťte na svého nejbližšího autorizovaného dealera.
- Ten absolvoval školení zaměřené na vývoj zařízení **Tecnomaa** má dokonalou kvalifikaci k poskytování rad za účelem dosažení optimálního výkonu postřikovače.

7.2.1. PRODUKTY PRO OCHRANY A ÚDRŽBU

Tecnomaa nabízí celou škálu výrobků , na tvoje postřikovače

Tabulka 7.1. Produkty pro ochrany a údržbu

Popis	kód
2 litrová odměrka	9512401
Lítest, krabice s 25 ks	9513901
Rustol Minium (1 litrová nádoba)	901334
Sprej s nátěrem „zelený Otan“ (0,4 litru)	901155
Nádoba s nátěrem „zelený Otan“ (1 kg)	901068
Tuba se silikonovou pryskyřicí (100 g)	900598
Tuba s průhlednou silikonovou pastou (200 ml)	901210
Ochranný nátěr	Obraťte se na svého koncesionáře
T'clean 5 litrů	622927
T'clean 25 litrů	622928

7.2.2. ČIŠTĚNÍ



DŮLEŽITÉ

- Nádobu na postřikovací roztok po každém použití vyčistěte!
- Pravidelné čištění postřikovače je nezbytné pro provedení správné údržby a usnadňuje použití postřikovače.
- Dbejte, aby byla doba působení co možná nejkratší, např. vyčistěte postřikovač každý den po dokončení postřikování. Postřik nesmí nikdy zbytečně zůstat v nádrži (nesmí např. zůstat v nádrži celou noc).
- Dlouhá životnost a spolehlivost postřikovače jsou podmíněny ve velké míře dobou působení fytosanitárních produktů na materiály, ze kterých se postřikovač skládá.
- Před použitím dalšího fytosanitárního produktu postřikovač vždy pečlivě vyčistěte.
- Naředte zbytek v nádrži na postřik a rozmetejte naředěný zbytek (viz AUTOONET).
- Proveďte předběžné čištění postřikovače na poli, než jej vyčistíte důkladně.
- Demontujte postřikovací trysky alespoň jednou za kampaň. Zkontrolujte čistotu demontovaných postřikovacích trysek a v případě potřeby trysky vyčistěte jemným kartáčem. Vypláchněte postřikovací potrubí, když jsou trysky demontovány.
- Pečlivě zkontrolujte stav potrubí (pneumatických, brzdových, hydraulických).

▶ VNITŘNÍ ČIŠTĚNÍ POSTŘIKOVAČE



DŮLEŽITÉ

Číst 6.8.10 – „Vyplachování s čisticím prostředkem“ [99]

▶ EXTERNÍ ČIŠTĚNÍ POSTŘIKOVAČE



VÝSTRAHA

Vysokotlaké nebo parní čisticí zařízení:

- nesměřujte paprsek na elektrická a hydraulická ústrojí, kompresor, motory, hydraulické hadice, těsnění, plnicí uzávěry atd.
- zachovejte rozumnou vzdálenost přibližně 300 mm mezi čisticím zařízením a strojem.



DŮLEŽITÉ

Vyčistěte postřikovač čisticím prostředkem na místě k tomu vhodném, mimo veškeré vodní zdroje nebo kanály vlévající se do vodního toku.



DŮLEŽITÉ

Pro externí čištění stroje použijte výrobek T'clean Tecnoma, který respektuje různé speciální materiály, které jsou na stroji přítomny (hliník, pozinkovaná ocel apod.).

K čištění vnějších částí vašeho užívání stroje :

- výrobek T'clean Tecnoma je k dispozici v nádobách o obsahu 5 litrů nebo 25 litrů
- výstřiková trubka vybavená speciální tryskou na pěnicí prostředky napájená
 - ideálně vysokotlakým čističem s výstřikovou trubkou vybavenou speciální tryskou na pěnicí prostředky
 - li-li ruční postřikovač vybaven teleskopickou trubicí

Tabulka 7.2.

- | | |
|---|---|
| 1 | pěnový produkt
⇒ T'clean Tecnoma nebo ekvivalent |
| 2 | Vysokotlaký čistič! |
| 3 | Vyplachování s čistá voda |
| 4 | Čištění s čisticím |

Obrázek 7.2.

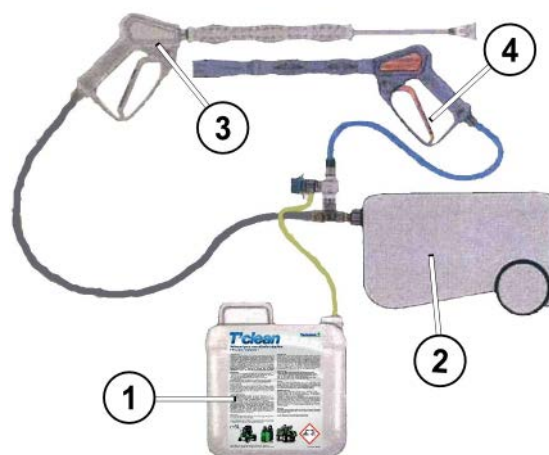

► ČIŠTĚNÍ HLINÍKOVÝCH, POZINKOVANÝCH NEBO CHROMOVANÝCH SOUČÁSTÍ



VÝSTRAHA

Nebezpečí poškození součástí při čištění nekompatibilními prostředky

Čištění stroje, použijte produkt Tecnoma T'clean

- Nepoužívejte tyto typy prostředků:
 - s obsahem sody,
 - s obsahem hydroxidu draselného,
 - zásadité nebo příliš kyselé.
 ⇒ Pokud má prostředek pH v rozmezí 4–8, poškození nehrozí.
- Pečlivě si přečtěte pokyny k prostředkům, které k čištění používáte. Vyhněte se těm, které nejsou pro hliníkové, pozinkované a chromované součásti určeny.



DŮLEŽITÉ

Čištění stroje, použijte produkt Tecnoma T'clean

Použití nekompatibilního výrobku k čištění může mít za následek ztrátu záruky !

7.2.3. PERIODICKÉ KONTROLY TAŽENÝCHPOSTŘIKOVAČŮ



DŮLEŽITÉ

Udržujte stroj v optimálním provozním a bezpečnostním stavu, proveďte následující každý rok (při zázimování neb o na začátku sezóny)

Namažte :



- Všechna těsnění přístroje,

Objednací číslo silikonové mazivo

- ⇒ Réf. MOLYDAL ALSI 3653
- ⇒ Nebo produkt s ekvivalentními technickými údaji

- Namažte všechny klouby, čepy apod. .

Objednací číslo Víceúčelové mazivo

- ⇒ Réf. SHELL GADUS S2 V220
- ⇒ Nebo produkt s ekvivalentními technickými údaji

Vyčistěte :

- Postřikovač úplně čistou vodou nebo pomocí čisticího prostředku.

Odstraňte :

- Místa oxidace, pak použijte prostředek proti rezavění a nátěr.

Pravidelné prohlídky

- Utažení všech šroubů,
- stav chráničů, ochran, krytů apod. ...
- utažení 1/2 nápravy a matic šroubů kol
- stav silničního osvětlení :
 - ⇒ žárovku na výměnu, poškozený reflektor apod.
- Kardanovou hřídel
 - ⇒ Stav chráničů a přítomnost znehybňujících řetězů, vůli kardanových závěsů, namažte klouby a zkontrolujte posuv trubek.

Objednací číslo Víceúčelové mazivo

- ⇒ Réf. SHELL GADUS S2 V220
- ⇒ Nebo produkt s ekvivalentními technickými údaji

- Čerpadlo :



DŮLEŽITÉ

Přečtěte si odstavce týkající se provádění Postřikovací čerpadlo v kapitole "popis stroje" a "údržby stroje"

- ⇒ Vyměňte olej v klikové skříni, zkontrolujte stav klapky a membrán.
- ⇒ Zkontrolujte tlak vzduchového zvonu u čerpadla.
- Avniť nádrží: vnitřní stěny, jímku filtru, míchací systém, sací systém, vypouštění, měrku, plnicí síto, systém oplachování, systém trysek LAVTON apod.
 - ⇒ budou zbaveny všech usazenin.
- Stav zásobní nádrže: její systém míchání, její systém proplachu náspyky, její systém oplachování obalů od prostředků na ochranu rostlin, její potrubí.
 - ⇒ Nakupený prach vyžaduje pečlivé očištění
- Posilovací hydraulický okruh a stav hydraulického potrubí.
- Stav a těsnost ovládacích přístrojů přípojných krabic apod
- Stav snímačů (průtokoměr, snímač rychlosti), jejich umístění a jejich zapojení.
- Stav regulačního ventilu (těsnost, zapojení).
- Výskyt čepů u řetězů.
- výskyt a stav návodu k použití a údržbě.
- Propláchněte úplně postřikovací okruh pomocí proplachovacího prostředku, pak čistou vodou a zkontrolujte:
 - Sání: eventuálně přívod vzduchu :
 - ⇒ vyčištění filtrů.
 - Výtlak: eventuelní úniky:
 - ⇒ vyčištění filtrů
 - Vypouštěcí ventily, bezpečnostní ventily :
 - ⇒ zkontrolujte jejich funkci a vyčistěte je.
 - Okruh manometru :
 - ⇒ nutno vyčistit.
- Stav stopky proti odkapávání, nosičů trysek a trysek

7.3. OPRAVY



VÝSTRAHA

NEBEZPEČÍ

Riziko exploze, Neprovádějte svařovací práce v blízkosti nádrže nebo součásti, která byla v kontaktu s tekutým hnojivem !

Důkladně opláchněte nádrž a stroj s čistou vodou.



VAROVÁNÍ

Nebezpečí nehod způsobených nárazem, přimáčknutím, pořezáním a sevřením spojené s prasknutím nosných dílů !

Prendre toutes les précautions possible pour sécuriser les travaux de réparation.



DŮLEŽITÉ

- Při opravách zahrnujících ústrojí pod tlakem a pod napětím (pružiny, akumulátory atd.) musí být použity specifické postupy a nářadí. Smí být prováděny výhradně kvalifikovaným pracovníkem.
- Změny a transformace jako takové jsou možné pouze po povolení od společnosti, včetně modifikací svarů.
- Odstraňte nebo nechte odstranit každou poruchu, která by mohla ohrozit bezpečnost a mechanickou funkčnost stroje.
- Ihned je těsnění vyměňte, jsou-li poškozené a opravte eventuelní úniky.
- Nevyhledávejte únik hydraulického oleje (pod tlakem) prsty.
- Vadné nebo poškozené ochranné kryty a zajišťovací prvky musí být ihned vyměněny nebo opraveny. Nede-
montujte a neopravujte původní ochranné kryty na stroji.

- Hadice nesmí pocházet z potrubních systémů, které již byly v nějakém okruhu použity.
- Když je poškozeno pružné nebo tuhé potrubí, musí být ihned vyměněno.

7.4. NÁTĚR



DŮLEŽITÉ

Pečlivě dodržte doporučení uvedená na balení produktu..



DŮLEŽITÉ

Pokud budete potřebovat Stroj práce řídit striktně podle níže uvedených pokynů

1. Vyčištění musí být pečlivé :
 - ⇒ Nesmí zůstat žádné stopy aplikovaného produktu..
2. Správně ochraňte rozvodné prvky ()
 - ⇒ Případně komponenty demontujte a oddělte součásti určené k natření.
3. Zcela vyčistěte podvozek vysokotlakým čisticím zařízením.
4. Nechte uschnout.
5. **Nikdy neprovádějte pískování**
6. Nahrubo odstraňte oxidaci pomocí kovového kartáče nebo zbruste opravovanou zónu brusným prostředkem stupně přibližně 300.
7. Odstraňte prach.
8. Naneste pomocí štětce nebo pistole rovnoměrnou vrstvu nátěru „Rustol RLS”.
 - ⇒ Kladte důraz na zrezivělé části (neředte).
 - ⇒ Dejte pozor, aby nedošlo k zadržování vody, které by mohlo urychlit oxidaci.
 - ⇒ „Rustol RLS” zaschne během 8 hodin.
 - ⇒ Průměrná spotřeba : 1 litrů pro 15 m².
9. po 48 hodinách nátěr zopakujte:
 - ⇒ 1. vrstva zředěná na 10%
 - ⇒ 2. vrstva čistá.



POZNÁMKA

Označení

- Sprej s primer : 901703
- Sprej s nátěrem „zelený Otan” : 901155

7.5. LIKVIDACE POSTŘIKOVAČE



DŮLEŽITÉ

- Před vyřazením postřikovač zcela vyčistěte (zevnitř a zvenčí).
- Dodržte platné legislativní předpisy týkající se likvidace různých materiálů.

7.6. ÚDRŽBA MODELŮ TECNIS 3100



VAROVÁNÍ

Riziko znečištění půdy při provádění údržby!

Kapaliny nevypouštějte na zem ani do odpadu, při údržbě stroje kapaliny zachytávejte



DŮLEŽITÉ

- Shromažďujte kapaliny zachycené při úkonech údržby v utěsněných nádobách určených k tomuto účelu.
- Tyto odpady odevzdejte autorizovanému distributorovi Tecnomax nebo do společnosti specializované na likvidaci odpadů.



DŮLEŽITÉ

pro k identifikaci a přístup orgánů, číst 4.5.1 – „Umístění na stroji“ [35].

Effectuer les vérifications suivantes au minimum tous les ans :

- brzdového systému (stav kabelů, upevnění, pružiny, zvedáky apod.)
- Stavů a funkčnost parkovací podpěry.
- Stavů připojovací oje.
- L'état des roues et moyeux : vérifier la pression des pneumatiques, le serrage des roues, graisser les moyeux.
- Převodového ústrojí, pokud je to nutné (výměna oleje v pouzdře).

7.6.1. MAZÁNÍ RAMPY



DŮLEŽITÉ

Přečtěte si návod k ramenům

7.6.2. MAZÁNÍ STROJŮ TECNIS

Před promazáváním pečlivě vyčistěte všechny mazací body a mazací čerpadlo. Vypusťte staré mazivo a vyměňte je za nové!



DŮLEŽITÉ

Pokud čistíte stroj vysokotlakým čističem, je nutno zcela zopakovat promazávání přístroje.



POZNÁMKA

- Používejte víceúčelové mazivo s lithiovým mýdlem s přísadami EP.
- Autorizovaný distributor vám může doporučit příslušný produkt

165

► ZVLÁŠTNÍ MAZACÍ BODY STROJŮ TECNIS

Následující mazací body jsou označeny etiketou 5784925

Objednací číslo Víceúčelové mazivo

- ⇒ Réf. SHELL GADUS S2 V220
- ⇒ Nebo produkt s ekvivalentními technickými údaji

Tabulka 7.3.

- Kloubové tažné rameno
- Nápravnice
- Paralelogram zvedání rampy

Obrázek 7.3.



► MAZÁNÍ VÍCECESTNÝCH VENTILŮ



DŮLEŽITÉ

Před demontáží dejte POZOR na polohu rukojetí ventilů.

- ⇒ Namontujte je zpět do stejné polohy.

1 za rok naneste silikonový tuk mazací koncovkou na konci rukojetí poloha maznicových vsuvek navícecestných ventilů

Obrázek 7.4. Tecnis 3100



Obrázek 7.5. Tecnis 3500, 4500 a 6000

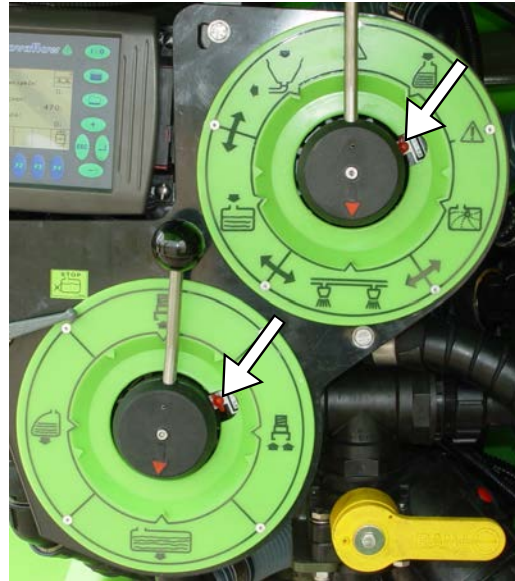

► MAZÁNÍ S MANUÁLNÍ VZPĚROU



DŮLEŽITÉ

Při mazání

- Proveďte několik jízd tam a zpět, aby se mazivo řádně rozložilo
- V případě potřeby jej doplňte
- Nasaďte zpět víčko maznice

Obrázek 7.6. Víčko maznice

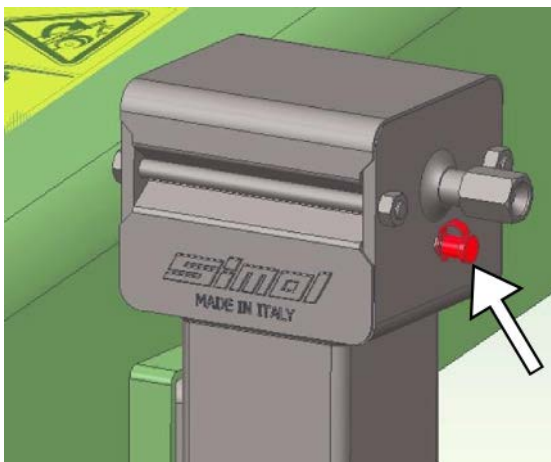

► MAZÁNÍ OSTATNÍCH SOUČÁSTÍ



DŮLEŽITÉ

Namažte všechny mazací koncovky.

Objednací číslo Víceúčelové mazivo

⇒ Réf. SHELL GADUS S2 V220

⇒ Nebo produkt s ekvivalentními technickými údaji

Zejména:

- Nápravy;
- Všechny hydraulické válce;
- Hydraulická vzpěra;
- Ruční brzda;
- Tažné zařízení;
- čerpadlo AUTONET;
- Kardanový hřídel;
- atd.

7.6.3. KARDANOVOU HŘÍDEL

► OCHRANNÉ TRUBICE KARDANOVÉHO PŘENOSU



DŮLEŽITÉ

Pokud postřikovač používáte v zimě, promažte ochranné trubice, čímž je ochráníte proti mrazu.

► NÁVOD K POUŽITÍ KARDANOVÝ HŘÍDEL



DŮLEŽITÉ

- Dodržte pokyny pro montáž a údržbu uvedené výrobcem kardanového hřídele!

Podle typu kardanový hřídel

⇒ Manuál je připojen k hnacímu hřídeli nebo skladovány s ostatními manuály stroje.

7.6.4. TAŽNÉ RAMENO



NEBEZPEČÍ

Riziko úrazu z důvodu nalomení oje

- Z bezpečnostních důvodů vzhledem k riziku samovolného pohybu ihned vyměňte poškozenou oj za novou.
- Opravy musí být bezpodmínečně provedeny v závodě výrobce.
- Z bezpečnostních důvodů je zakázáno provádět na oji svařování a vrtání.



DŮLEŽITÉ

- Průměr tažného oka oje pro tažný závěs je 40 nebo 50 mm v novém stavu.
- Přípustné opotřebení na tažném oku je opotřebení, které zvětšuje průměr oka o maximálně 1,5 mm.
- V případě většího opotřebení vyměňte oko nebo připojovací kouli.

7.6.5. KLOUBOVÉ TAŽNÉ RAMENO (VOLITELNÉ)



DŮLEŽITÉ

V případě demontáže a zpětné montáže hydraulického válce kloubového taženého ramene musí být hydraulický válec odvzdušněn!

Pro odvzdušnění hydraulický válec **Obrázek 7.7.** válec

1. Dejte hydraulický válec na místo.
2. Připojte hadice a naplňte válec olejem.
3. Otevřete odvzdušňovací **P** ventily nosné desky ventilů.
4. Manévrujte s hydraulickým válcem na maximum jeho zdvihu, abyste odstranili vzduch.
5. Uzavřete odvzdušňovací ventily.

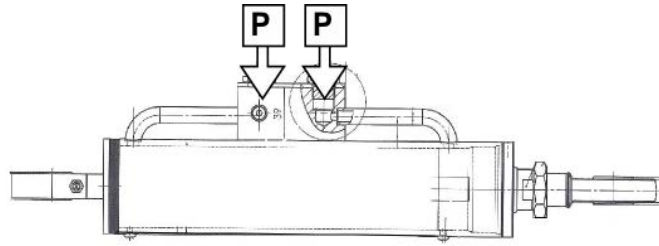

7.6.6. MULTIPLIKÁTORU (VOLITELNÉ PŘÍSLUŠENSTVÍ)



DŮLEŽITÉ

Pro přístup k multiplikátoru viz 4.5 – „Prezentace souborů“ [35].

- 1 Multiplikátor
- 2 Hydraulické čerpadlo
- 3 zástrčka s indikátorem

Obrázek 7.8.



DŮLEŽITÉ

- První výměna musí být provedena po prvních 60 až 80 hodinách provozu;
- Použijte oleje typu SAE 90, objem: 220 ml;
- Proveďte kontrolu pouhým okem skrz kontrolní uzávěr po každých 1500 hodinách 3.

7.6.7. NÁDOBA NA OLEJ (VOLITELNÉ)



VÝSTRAHA

Nebezpečí poškození hydraulického okruhu v důsledku použití nekompatibilního biologicky odbouratelného oleje !

Riziko degradace funkce hydraulického okruhu kvůli špatné stabilitě viskozity v čase nekompatibilního biologicky odbouratelného oleje !

Použití biologicky odbouratelného olejopoužívejte pouze biologicky rozložitelné oleje s nasycenými estery

Např.:

- Panolin HLP Synth E46
- Total Biohydran SE46



DŮLEŽITÉ

Doporučený olej. ISO-HV46



POZNÁMKA

Jemnost filtrace vložku 25 mikronů A.B.S.

- 1 Výtlačný filtr
- 2 Ukazatel
- 3 plnicí zátka
- 4 Štítek 622862
- 5 Sací filtr

Obrázek 7.9.

622862 :

Doporučený olej



Obrázek 7.10. Nádoaba na olej



Musí být dodrženy následující pokyny:

- Nová instalace

Po 50 hodinách práce.

- Vyprázdnit nádrž
- Vyměnit kartuše filtru

Poté, každých 200 hodin práce a alespoň jednou za rok

- Provést kompletní čištění nádrže
- Vyměnit kartuše filtru

Vyprázdnění olejové nádrže

Stroj je na rovném povrchu, plošina je sklopená v přepravní poloze, motor traktoru je zastaven

1. Připravte nádobu pro zachycení vypuštěného oleje.
2. V závislosti na stroji buď:
 - odstraňte víčko umístěné ve spodní části nádrže
 - odšroubujte jednu z hydraulických hadic umístěných ve spodní části nádrže
3. → Olej začne vytékat
⇒ Nechte nádrž, aby se zcela vyprázdnila
4. Vyměnit kartuše filtru
5. V závislosti na stroji umístěte zpět víčko nebo hadici

Tabulka 7.4. Hladina oleje v nádrži

Obrázek 7.11.

Plnění nádrže na olej

Stroj je na rovném povrchu, plošina je sklopená v přepravní poloze, motor traktoru je zastaven, kartuše filtru jsou nové

1. Naplňte nádrž čistým olejem až na úroveň 0 °C
2. Nastartujte traktor a spusťte pomocný pohon
3. Proveďte všechny manévry plošiny, aby se naplnil celý hydraulický okruh
4. Sklopte plošinu do přepravní polohy
5. V případě potřeby upravte hladinu oleje až na 0 °C

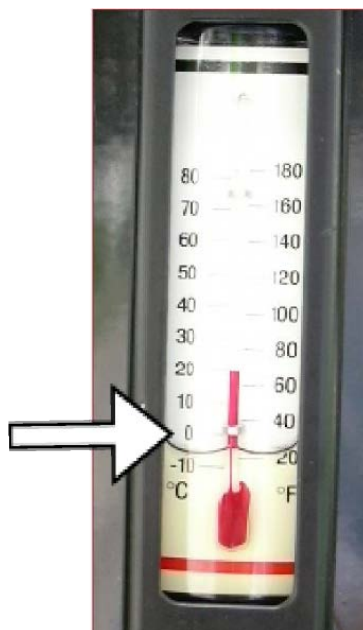

7.6.8. HYDRAULICKÝ FILTRY

► FILTR HYDRAULICKÉHO OKRUHU (V ZÁVISLOSTI NA STROJI)

Filtrace hydraulického okruhu je zajištěna vstupním filtrem:



DŮLEŽITÉ

Změna filtru kazeta krát za rok nebo jakmile je indikátor na červené.

Pro změna filtru kazeta

- Odšroubujte víko pro přístup k filtrační kazetě (2).
⇒ Při výměně filtrační kazety, přišroubujte kryt ručně

- 1 filtrační kazeta referenční 62021001
- 2 indikátor zanesení
- 3 Těleso

Obrázek 7.12.



Obrázek 7.13.

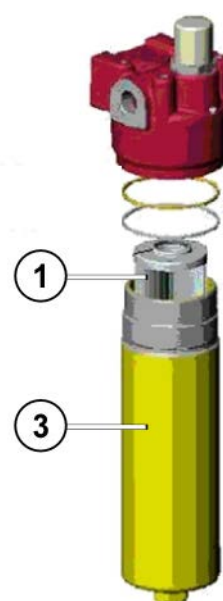



DŮLEŽITÉ

indikátor zanesení je rearming model

⇒ Nezapomeňte obnovit indikátor zanesení

Pro obnovit indikátor zanesení

- Stiskněte horní část indikátoru (R)

Obrázek 7.14. Obnovit indikátor

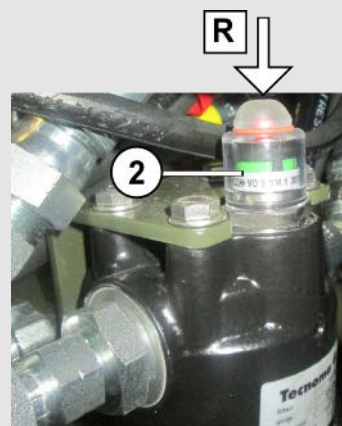

► HYDRAULICKÝ FILTRY (VOLITELNÉ PŘÍSLUŠENSTVÍ DC2, VLEČENÁ NÁPRAVA, KLOUBOVÉ TAŽNÉ RAMENO)



DŮLEŽITÉ

- Ke každé variantě náleží jen jedna volba filtru.
- Jednou ročně vyměňte řadově zapojený filtr

Obrázek 7.15. Možnost DC2, filtr je namontován, umístěn na levém rámu hydraulického bloku



Obrázek 7.16. Kloubové rameno nebo řízená náprava, filtr je namontován na blok

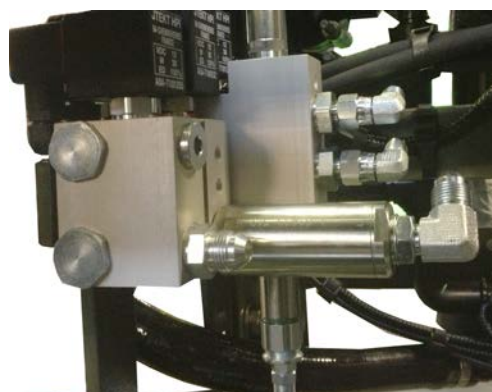

171

7.6.9. HYDRAULICKÝ A POSTŘIKOVACÍ OKRUH

► KONTROLA:



DŮLEŽITÉ

Dodržujte následující kritéria kvůli vlastní bezpečnosti a za účelem ochrany životního prostředí!

Vyměňte hadice, zjistíte-li na nich nejméně jednu z následujících skutečností:

- Poškození vnější vrstvy až na obložení (např. třecí zóny, řezy, trhliny).
- Zkřehnutí vnější vrstvy (tvorba trhlin na plášti).
- Deformace, které neodpovídají přirozenému tvaru hadice nebo pružného potrubí. Ať je to ve stavu bez tlaku či pod tlakem nebo při ohnutí (např. oddělení vrstev, tvorba puchýřů, zmáčknutá místa, ohyby).
- Netěsné zóny.
- Nedodržení montážních specifikací.



POZNÁMKA

Netěsnost v hydraulických nebo postřikovacích obvodech je často způsobena:

- buď chybějícím, poškozeným nebo nesprávně nasazeným torickým těsněním,
- přítomností cizích těles,
- špatně utaženými stahovacími objímkami.

Po uplynutí prvních 10 provozních hodin, a pak každých 50 provozních hodin

- Zkontrolujte těsnost všech součástí okruhů
⇒ V případě potřeby dotáhněte závitové přípojky.

Před každým uvedením do provozu

1. Proveďte vizuální kontrolu vedení a vyhledávejte vady.
2. Odstraňte oblasti odírání na úrovni vedení a trubek.
3. Opotřebované či poškozené hadice ihned vyměňte.

► DEMONTÁŽ A MONTÁŽ HADIC



VÝSTRAHA

Riziko poškození hadic utržením při nesprávném umístění!

Před demontáží si poříďte fotografie, abyste při opětovné montáži dodrželi původní sestavení.



DŮLEŽITÉ

Musí být dodrženy následující pokyny:

- Vždy dbejte na čistotu.
- vždy musíte klást hadice tak, aby nikdy:
 - nebyla vystavena tahu,
 - nedošlo ke zmáčknutí na malých délkách;
 - nedošlo k vnějšímu mechanickému působení na hydraulických potrubích.
- Zamezte odírání, důkladně hadice upevňujte. Podle potřeby chraňte hadice ochranným pláštěm. Zakrývejte ostré hrany.
- poloměry zakřivení nevedly k sevření potrubí.

7.6.10. NÁPRAVY A BRZDY



VÝSTRAHA

- Opravné a seřizovací práce na provozním brzdovém systému smí být svěřeny výhradně odborníkům vyškoleným pro tento účel.
- Po seřizování a opravách brzdového systému provádějte systematicky zkoušku brzd.



DŮLEŽITÉ

Dodržujte pokyny pro montáž a údržbu od výrobce Nápravy.



DŮLEŽITÉ

Soustavu náprav a brzd nechte pravidelně a každá stříkací kampaní kontrolovat specialistou vyškoleným za tímto účelem.

jedenkrát za 3 měsíce, kontrola :

- do provozu brzdy
- hry a opotřebení brzd

jedenkrát za 6 měsíce nebo 25000 km, kontrola :

- úprava vlečená náprava
- kolo matice zpřísnění
- upevnění kryty kol

jedenkrát za 2 rok nebo 50000 km :

- mazání ložisek náboje

7.6.11. VLEČENÁ NÁPRAVA



DŮLEŽITÉ

V případě demontáže a zpětné montáže hydraulického válce vlečené nápravy musí být hydraulický válec odvzdušněn!

Tabulka 7.5. Pro odvzdušnění válec vlečená náprava

1. Dejte hydraulický válec na místo.
2. Připojte hadice a naplňte válec olejem.
3. Otevřete odvzdušňovací P ventily nosné desky ventilů.
4. Manévrujte s hydraulickým válcem na maximum jeho zdvihu, abyste odstranili vzduch.
5. Uzavřete odvzdušňovací ventily.

Obrázek 7.17.

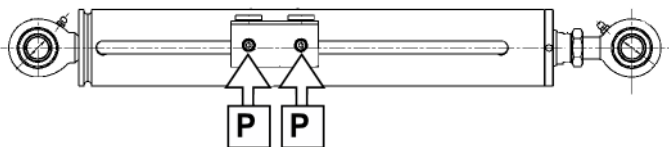

7.6.12. HYDRAULICKÉ BRZDĚNÍ



VÝSTRAHA

Proveďte celkovou vizuální kontrolu brzdového systému. Dodržte a zkontrolujte následující body:

- Potrubí a spojovací přípojka nesmí být zvnějšku poškozené nebo zkorodované.
- Kloubová spojení, např. na pouzdrech, musí být správně upevněná, snadno přístupná a správně na svém místě.
- Kabely
 - musí být správně vedené.
 - nesmí vykazovat zjevné trhliny,
 - nesmí tvořit uzly.
- Zkontrolujte chod pístu u brzdných válců a v případě potřeby je seřídte.

7.6.13. PNEUMATICKÉ BRZDĚNÍ



VÝSTRAHA

Proveďte celkovou vizuální kontrolu brzdového systému. Dodržte a zkontrolujte následující body:

- Potrubí, hadice a spojovací koncovky nesmí být zvnějšku poškozené nebo zkorodované.
- Kloubová spojení, např. na pouzdech, musí být správně upevněná, snadno přístupná a správně na svém místě.
- Kabely :
 - musí být správně vedené;
 - nesmí vykazovat zjevné trhliny;
 - nesmí tvořit uzly.
- Zkontrolujte chod pístu u brzdových válců a v případě potřeby je seřídte.
- Vzduchový zásobník nesmí :
 - se pohybovat v oblasti stahovacích pásů,
 - být poškozený,
 - vykazovat stopy vnější koroze.

► POTRUBNÍ FILTRY



DŮLEŽITÉ

Pravidelně čistěte filtry potrubí

Obrázek 7.18. Tecnis 3100

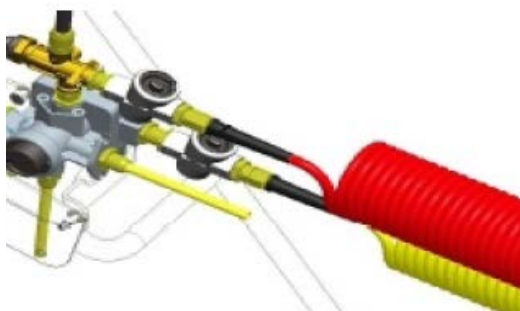

Obrázek 7.19. Tecnis 3500, 4500 a 6000



► POKYNY PRO KONTROLU BRZDOVÉHO SYSTÉMU



DŮLEŽITÉ

Tyto kontroly svěťte specialistovi vyškolenému za tímto účelem

1. Kontrola těsnosti :

Těsnost:

1. Zkontrolujte těsnost všech připojení, hadic a spojek
2. Odstraňte poruchy těsnosti;
3. Odstraňte zóny tření u trubek a hadic.
4. Porézní a vadné hadice vyměňte;
5. Utěsněte úniky nebo vyměňte netěsnící ventily a klapky.
2. Kontrola tlaku v zásobníku vzduchu;
3. Kontrola tlaku v brzdových válcích
4. Vizuální kontrola brzdového válce
5. Kontrola kloubových spojení ventilů, válce a táhla brzd



POZNÁMKA

Kloubové spoje musí volně klouzat; v případě potřeby je vyčistěte od zbytků maziva nebo jemně namažte jejich součásti.

7.6.14. VZDUCHOVÉ ZÁSOBNÍKY



VÝSTRAHA

Podle evropské směrnice 87/404/EHS musí vzduchový zásobník podstoupit:

- Každé 3 roky vnitřní a vnější prohlídku, zda nevykazuje případnou korozi.
- Každých 10 let zkoušku s maximálním tlakem 14 barů.



DŮLEŽITÉ

Pro přístup k Zásobník vzduchu, viz [6.9.15 – „Prostor technických ústrojí“ \[132\]](#) "Prostor technických ústrojí" kapitoly "použití stroje".



DŮLEŽITÉ

- Denně vypouštějte vzduchové zásobníky.
- Vyměňte zásobník vzduchu
 - pokud nadále není pevně spojen s jeho držákem,
 - pokud je poškozený.

Denně vypouštějte vzduchové zásobníky

1. Zatáhněte za odvzdušňovací ventil dolů :
→ Vyteče voda.
2. Odšroubujte odvzdušňovací ventil zásobníku
3. N vyčistěte jej, je-li zanesený.

Obrázek 7.20. Denně vypouštějte vzduchové zásobníky



175

7.6.15. ÚDRŽBA MALÝ MODEL KOMPRESORU



DŮLEŽITÉ

Vyčistěte filtr Každých 100 hodin.



DŮLEŽITÉ

Pro přístup k kompresoru, číst [4.5.1 – „Umístění na stroji“ \[35\]](#)

Tabulka 7.6. Malý model kompresoru

Obrázek 7.21.

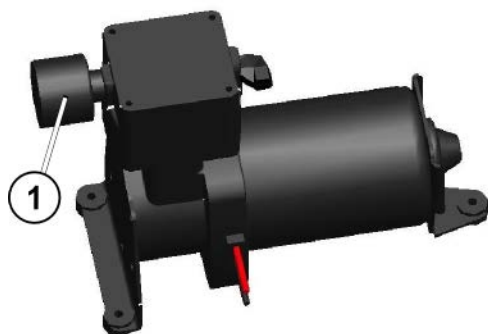

- 1 Filtr malého modelu kompresoru
⇒ Dodržte směr montáže filtrů!
- 2 Víko
- 3 Pěnový filtr
- 4 Plstěný filtr
- 5 Těleso

Obrázek 7.22. Montážní filtrů

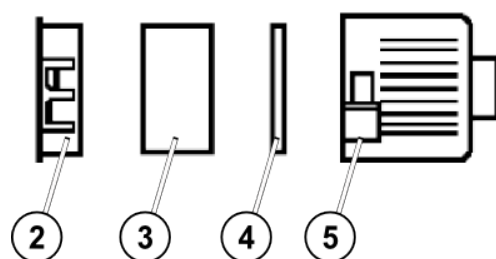

7.6.16. ÚDRŽBA VELKÝ MODEL KOMPRESORU



DŮLEŽITÉ

Vyčistěte filtr Každých 100 hodin.



DŮLEŽITÉ

Pro přístup k kompresoru, číst 4.5 – „Prezentace souborů“ [35]

Tabulka 7.7. Velký model kompresoru

- 5 Filtr velkého modelu kompresoru
⇒ Dodržte směr montáže filtrů (plst na straně potrubí)!

Obrázek 7.23.

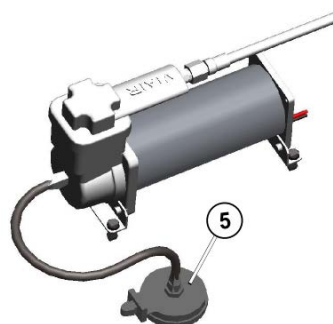

7.6.17. VZDUCHOVÝ FILTR



DŮLEŽITÉ

Pro přístup k filtr, viz 4.5.1 – „Umístění na stroji“ [35].



DŮLEŽITÉ

Vzduchový filtr je model s automatickým vypouštěním

Vizuálně zkontrolujte filtr, pokud obsahuje vodu, systém automatického vypouštění nadále není funkční !

1. Vypusťte vodu.
 - ⇒ Odšroubujte je černý šroub v dolní části nádoby
2. Vyměňte filtr v co nejkratším termínu.

Obrázek 7.24.

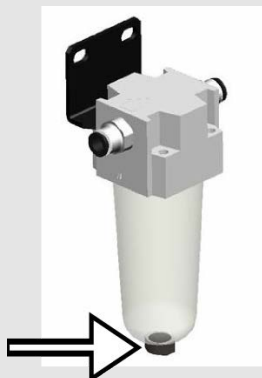

DŮLEŽITÉ

V případě výměny vzduchového filtru dodržte směr proudění ve vzduchovém filtru.<segment 0259>

- ⇒ Před demontáží si poznačte směr proudění vzduchu v horní části vzduchového filtru

7.6.18. ÚDRŽBA SESTAVY PNEUMATICKÉ MAZNICE - SEŘIZOVAČE TLAKU - DEHYDRATAČNÍHO FILTRU



VAROVÁNÍ

Nebezpečí nesprávné funkce několika držáků trysek v důsledku zadření uzavíracího/otevřovacího nebo rotace mechanismu v případě špatného mazání vzduchového obvodu!

Každý den provádějte vizuální kontrolu hladiny oleje ve vzduchové maznici.



DŮLEŽITÉ

Používejte pouze olej doporučený společností Tecnom, referenční číslo 924579, nebo jiný vhodný olej s viskozitou 22 cSt.

Použití nevhodného oleje může mít za následek ztrátu záruky!

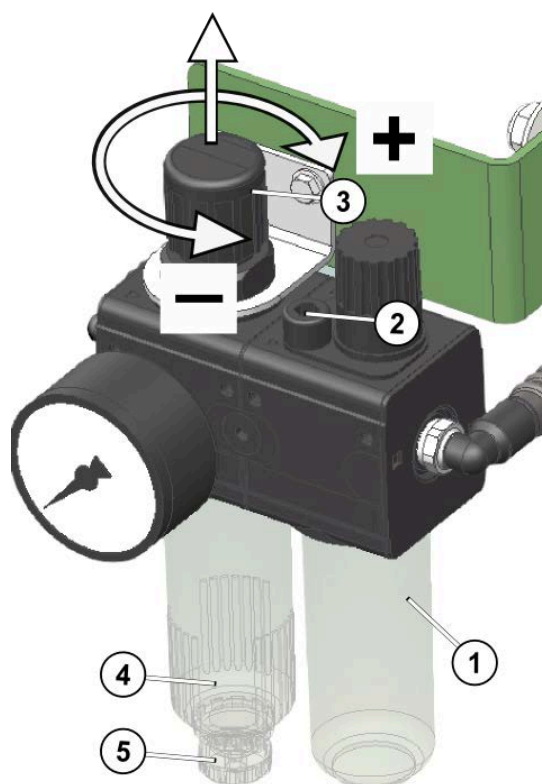
Obrázek 7.25. Olejová nádrž pneumatické maznice

- 1 Olejová nádrž
- 2 plnicí zátka
- 3 Seřizovací kolo regulátoru tlaku
- 4 Nádrž filtru
- 5 2 odvzdušňovací šroub

Údržba pneumatické maznice

1. Olejová nádrž

- Proveďte vizuální kontrolu hladiny oleje, v případě potřeby doplňte!
 - ⇒ Používejte pouze olej doporučený společností Tecnom, referenční číslo 924579, nebo jiný vhodný olej s viskozitou 22 cSt

Postup 7.1. Doplnění hladiny oleje

1. Odtlakujte celý okruh
 - a. Vytáhněte tlak nastavovací kolečko nahoru
 - b. vyšroubujte ho.
 2. Sejměte plnicí uzávěr a jeho těsnění
 - ⇒ Použijte šestihranný klíč od 6
 3. Naplňte stříkačkou nebo malou nálevkou
 - ⇒ Požadovaný objem vody: 45 ml
 4. Vyměnit plnicí uzávěr a jeho těsnění
 5. Natlakujte okruh
 - a. zašroubujte nastavovací kolečko
 - b. Snižte ji
- ### 2. Dehydratační filtr
- Filtr má automatický proplach a nevyžaduje proto žádnou údržbu.
 - Vizuálně zkontrolujte filtr, pokud obsahuje vodu, systém automatického vypouštění nadále není funkční!
 1. Vypusťte vodu
 - ⇒ Odšroubujte je černý šroub v dolní části nádoby
 2. Vyměňte filtr.

7.6.19. PARKOVACÍ BRZDA



DŮLEŽITÉ

U nových strojů se mohou brzdová lanka prodlužovat.

Seřídte parkovací brzdu, pokud :

- jsou brzdová obložení nová;
- k řádnému zatažení brzdy budou potřeba tři čtvrtiny chodu brzdové páky.



DŮLEŽITÉ

Pro seřídte parkovací brzdu, viz 6.9.22.1 – „Parkovací brzda“ [141]

7.6.20. PNEUMATIKY

Zásahy na pneumatikách provádějte, výhradně pokud budete mít k dispozici speciální nářadí a potřebné zkušenosti. V případě pochybností se obraťte na kvalifikovaného pracovníka.



VÝSTRAHA

Nesprávná montáž může vážně ohrozit Vaši bezpečnost !



DŮLEŽITÉ

Montáž pneumatik s jinými charakteristikami, než jsou ty předepsané výrobcem, je zakázána.



DŮLEŽITÉ

Viz 5.2.5 – „Pneumatiky“ [46].



DŮLEŽITÉ

- Pravidelně kontrolujte tlak v pneumatikách, když jsou studené.
 - ⇒ V žádném případě nesnižujte tlak v pneumatikách, jsou-li teplé, po jejich vychladnutí by mohl být tlak příliš nízký.
- Maximální rozdíl mezi pneumatikami stejné nápravy je 0,1 bar.

179

Před montáží pneumatiky

1. odstraňte případné stopy koroze na dosedacích plochách pneumatik na ráfcích,
2. u nových pneumatik vždy používejte nové ventily,
3. správně ochraňte ventily krytkami opatřenými těsněním.



POZNÁMKA

Životnost pneumatik se zkracuje:

- přetížením;
- nedostatečným tlakem;
- příliš vysokým tlakem.

7.6.21. ÚDRŽBA AXAIR A SOFTAIR



VÝSTRAHA

Údržba zásobníku vzduchu, číst 7.6.14 – „Vzduchové zásobníky“ [175]



DŮLEŽITÉ

Když se bude blížit zima, před prvními mrazy naneste mastek na celý povrch měchů.

7.6.22. FILTRY POSTŘIKOVACÍHO OBVODU



VAROVÁNÍ

Nebezpečí nehod v případě náhodného kontaktu s postřikem!

Vždy používejte rukavice

Obrázek 7.26. štítek 5319912



DŮLEŽITÉ

Prostudujte si kapitolu "Vybavení filtry postřikovacího okruhu" v kapitole "Popis stroje"

Číst 6.9.7 – „Vybavení filtry postřikovacího okruhu“ [119]



DŮLEŽITÉ

Umístění ventilů takovým způsobem, aby zabezpečily obvod (**funkcí 17**).

⇒ Číst 6.7.3 – „Tabulka používání ventilů“ [78]

► SACÍ FILTR



DŮLEŽITÉ

Filtr sacího koše čistěte denně !

Obrázek 7.27. štítek 36737



Čištění sacího filtru

1. Filtr vypouštějte pomocí zátky ;
2. Demontujte spodní část filtru;
3. Vyčistěte vložku

Obrázek 7.28. Vypouštěcím uzávěrem

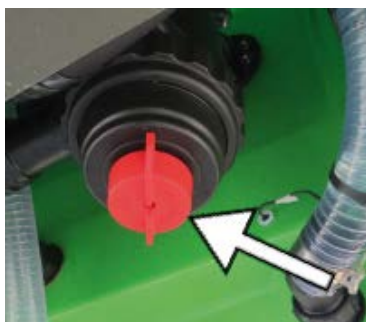

Obrázek 7.29. Demontujte spodní část filtru



Obrázek 7.30. Demontujte spodní část filtru



Obrázek 7.31. Vyčistěte vložku



181

► FILTR OKRUHU LAV'TON A FILTR OKRUHU LAV'TON (VOLITELNĚ)



DŮLEŽITÉ

Pro přístup k filtr, viz 6.9.15 – „Prostor technických ústrojí“ [132].

vyčistěte filtr okruhu LAV'TON a filtr okruhu AUTONET

1. Demontujte spodní část filtru;
2. Vyčistěte vložku

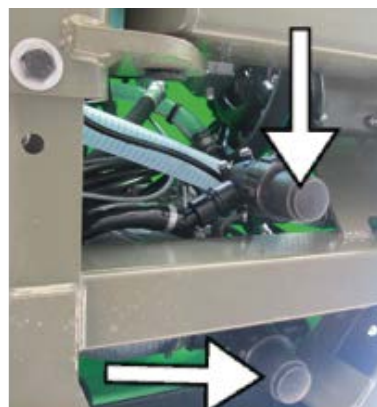

► ČIŠTĚNÍ FILTR MANOMETRU



DŮLEŽITÉ

Číst 7.6.23 – „Manometr s rozšířeným průměrem“ [182]

7.6.23. MANOMETR S ROZŠÍŘENÝM PRŮMĚREM

Tabulka 7.8.

- | | |
|---|------------------------|
| 1 | Postřikovací manometr |
| 2 | Postřikovací potrubí; |
| 3 | Nosném trupu manometru |
| 4 | Vypouštěcím uzávěrem |
| 5 | Návrat hadička. |

Obrázek 7.32. Manometr s rozšířeným průměrem

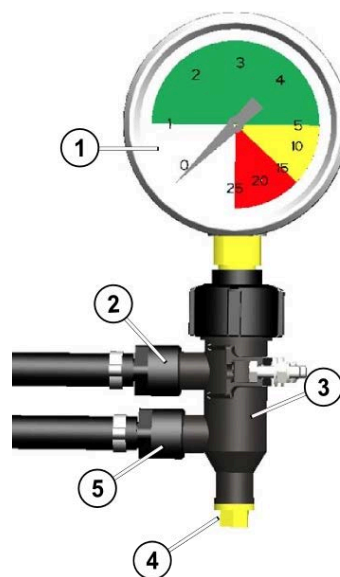

► FILTR MANOMETRU



DŮLEŽITÉ

Filtr sacího koše čistěte denně !



DŮLEŽITÉ

Čištění filtru v nosném trupu manometru 3

Pro vyčistěte filtry manometru

1. Sejměte potrubí (Zelená matice) 2;
2. Vyčistěte filtr.

► KONTROLA DE LA PASTILLE DE CALIBRAGE



DŮLEŽITÉ

Kalibrační destička se nachází v podstavci manometru3

Pro vyčistěte filtry manometru

1. Sejměte potrubí (žlutý matice) 2;
2. Vyčistěte destičku 10/10 a ověřte její stav (opotřebení).

► KONTROLA MANOMETRU



DŮLEŽITÉ

Manometr s rozšířenou stupnicí s víčkem chránícím jej proti používaným produktům.

- ⇒ Jednou za rok zkontrolujte správnou funkci manometru.
- ⇒ Při výměně víčka je nutné doplnit objem glycerínem.

7.6.24. ÚDRŽBA ELEKTROVENTILY POSTŘIKOVÁNÍ

► DEMONTÁŽ A ZPĚTNOU MONTÁŽ ELEKTROMAGNETICKÉHO VENTILU

⇒ CÍVKY-JÁDRA

Demontáže cívky-jádra

1. Odstraňte černou krytku **A**, a odšroubujte matici **B**
2. Sejměte kryt **D**.
3. Pro přístup k jádru odšroubujte 2. matici **B** ze závitového dřívku, demontujte 2 šrouby **Ea** sejměte cívku.

zpětnou montáž "Cívky-jádra"

- Viz nahoře a Postupujte v obráceném pořadí.

Obrázek 7.33.
Cívky-jádra

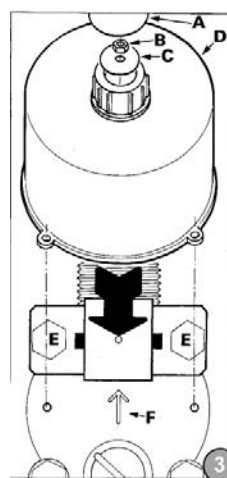

⇒ ELEKTROMAGNETU

Nasunutí elektromagnetu

- Vodicí matice **A** hrotu nesmí být svírající
 - ⇒ jinak zmenšete vnější průměr v místě **B** jeho opracováním

Těsnost hrotu na jeho sedle

1. Zkontrolujte stav kužele hrotu a sedla hrotu (obr. 4: značka **C**).
2. Ověřte existenci vůle mezi základnou hrotu a horní stranou matice v místě **D** (obr. 4).

Obrázek 7.34. Nasunutí elektromagnetu

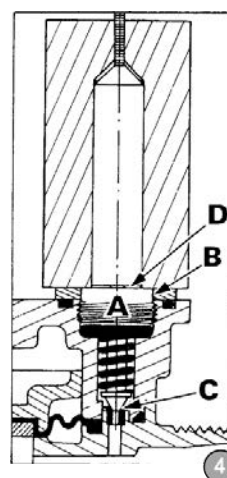

► PREVENTIVNÍ ÚDRŽBA



DŮLEŽITÉ

- Ujistěte se, že se cívka správně posouvá po jádře
 - ⇒ jádro se musí volně otáčet o 360°
- v opačném případě :
 - Je jádro znečištěné (např. oxidací)
 - ⇒ vyčistěte je jádro

Pro vyčistěte je jádro

1. případě oxidace použijte naolejovaný brusný papír č. 180
 2. Naneste povlak vodoodpudivého prostředku
- Jádro je bez vady
 - ⇒ cívka je deformovaná: vyměňte cívku

Pro vyměňte cívku

- Použijte klíč č. 95035 (1)

Obrázek 7.35. Pro demontáž cívku

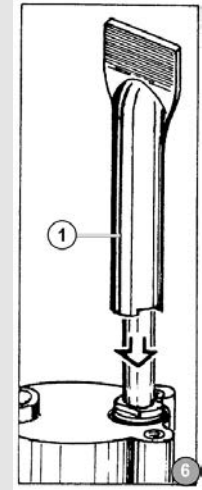

7.6.25. ÚDRŽBA POSTŘIKOVACÍHO ČERPADLA



DŮLEŽITÉ

Po každém použití vyčistěte čerpadlo nasáváním čisté vody po dobu několika minut.

Obrázek 7.36. Postřikovací čerpadlo (46)

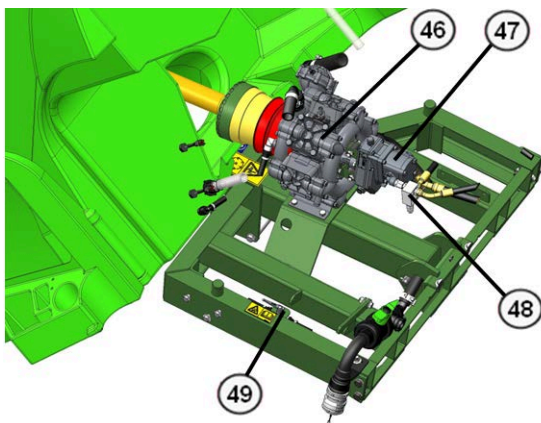

Obrázek 7.37. čerpadlo AUTONET (50)

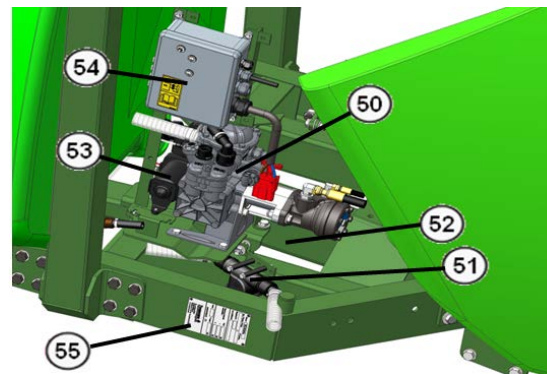

► PRO NEDEMONTUJTE POSTŘIKOVACÍHO ČERPADLA

Přístup k čerpadlu se nachází v přední části stroje po naklonění sestavy plošiny s nádrží na proplach, přečtete si 6.9.15 – „Prostor technických ústrojí“ [132]

Pro nedemontujte postřikovacího čerpadla

Po naklonění sestavy plošiny s nádrží na proplach

1. Demontujte sací a výtlačné potrubí čerpadla
2. Demontujte hydraulické hadice hydraulického čerpadla
3. Odšroubujte upínací šrouby čerpadla
4. Vyměňte sestavu.

► NEDEMONTUJTE ČERPADLA AUTONET (VOLITELNÉ)



DŮLEŽITÉ

Pro přístup kČerpadlo Autonet , viz6.9.15 – „Prostor technických ústrojí“ [132]

Odložení čerpadla Autonet

1. Demontujte sací a výtlačné potrubí čerpadla
2. Demontujte hydraulické hadice hydraulického čerpadla
3. Odšroubujte upínací šrouby čerpadla
4. Vyměňte sestavu.

► ČERPADLO AUTONET



DŮLEŽITÉ

Záruka je vyloučena v případě

- přezimování s dusíkem,
- přečerpávání dusíku čerpadlem.

► VÝMĚNA OLEJE ČERPADLA

Pro výměnu oleje čerpadla

1. Viz postup v předchozím odstavci, podle něhož vyjmete čerpadlo ze zařízení
2. Připravte nádobu pro zachycení vypuštěného oleje.
3. Odstraňte kovový uzávěr hadice připojené k dolní straně čerpadla nebo vypouštěcí hadici kovový
→ vyteče olej
4. Rukou otáčejte hnací hřídelí, dokud nevyпустíte veškerý použitý olej
5. Vraťte kovovou zátku zpět
6. Umístěte čerpadlo na rovnou plochu
7. Ručně otáčejte hnací hřídelí střídavě nalevo a napravo a současně pomalu nalévejte nový olej.
⇒ Přejděte na odstavec „Postřikovací čerpadlo“ kapitoly , kde jsou uvedeny množství a typ oleje, který je třeba použít 6.9.4 – „Postřikovací čerpadla“ [109].

185

► ÚDRŽBA ČERPADEL PM



DŮLEŽITÉ

některé operace musí provádět jedině odborný pracovník. Dodržujte tabulky určené pro operátora:

U : Utilisateur

D : Distributeur Agrée

⇒ ÚDRŽBA

Tabulka 7.9. Povinně se řiďte následující tabulkou:

Operace	Každých 8 hodin	Každých 50 hodin	Každých 300 hodin	Na konci sezóny
Kontrola hladiny oleje	U			
Kontrola membrán				D
Výměna oleje			D	D
Kontrola klapek			D	

⇒ **MOŽNÝCH ZÁVADY A NÁPRAVNÁ**

Tabulka 7.10.

Možné problémy	Důvody	Nápravná opatření
Čerpadlo nedosahuje předepsaný tlak	Nedostatečná rychlost otáčení	Přepnout na správné otáčky
	Porouchané nebo špinavé klapky nebo sedla klapek	Vyčistěte nebo vyměňte (D)
V čerpadle nestoupá tlak	Nasávání vzduchu v sání	Utěsněte
	Porouchané nebo špinavé klapky nebo sedla klapek	Vyčistěte nebo vyměňte (D)
Nepravidelný tlak, Skokové změny průtoku	Porouchané nebo špinavé klapky nebo sedla klapek	Vyčistěte nebo vyměňte (D)
Hlučné čerpadlo	Přiškrcené nebo ucpané sání	Zkontrolujte sání
Nízká hladina oleje	Přiškrcené nebo ucpané sání	Zkontrolujte sání
Přítomnost vody v oleji	Jedna nebo více poškozených membrán	Vyměňte poškozenou membránu nebo membrány (D)

7.6.26. ZAZIMOVÁNÍ POSTŘIKOVAČE

► **VÝSTRAHA!**



VÝSTRAHA

V případě hrozby mrazu

Aby se předešlo celkovému vypuštění postřikovače před zimou nebo mezi dvěma aplikacemi na začátku sezóny, doporučujeme, když se budete obávat mrazů, ochránit postřikovací okruh "nemrznoucí" směsí.

Pro použití vhodného produktu se obraťte na svého koncesionáře.



DŮLEŽITÉ

Vystavení mrazu s dusíkem zcela vylučuje záruku.

► **VYPLACHOVÁNÍ A OCHRANA PROTI MRAZU**



DŮLEŽITÉ

Umístění ventilů, číst 6.7 – „Používání ventilů“ [76]



DŮLEŽITÉ

Zkontrolujte, zda je otevřen míchací ventil

186

Obrázek 7.38. mísící ventil v otevřené poloze

U strojů Tecnis 3100



Obrázek 7.39. mísící ventil v otevřené poloze

U strojů 3500, 4500 a 6000



Obrázek 7.40. mísící ventil v otevřené poloze

na Laser, Laser FC, Laser XL

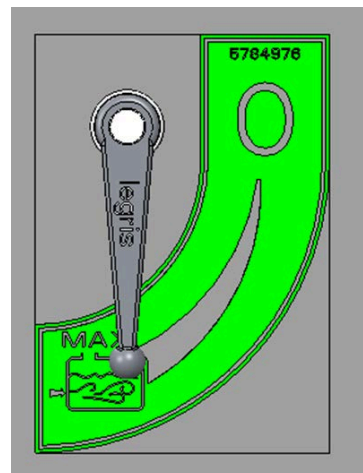

DŮLEŽITÉ

Zkontrolujte, zda je otevřen ventil AGP v poloze 2

Obrázek 7.41. Ventil AGP

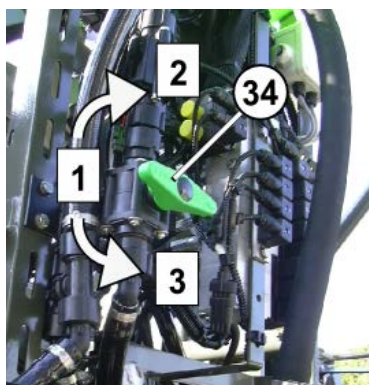

Příprava

1. Proveďte úplné vypláchnutí a vyčištění postřikovače.
⇒ Číst 6.8.10 – „Vyplachování s čisticím prostředkem“ [99]
2. Ihned je těsnění vyměňte, jsou-li poškozené a připravte eventuální úniky.
3. Do proplachovací nádrže nalijte 50 litrů čisté vody směs.
⇒ Číst 6.8.2 – „Plnění nádrží externím sáním“ [85]

Ochrana proti zamrznutí

1. Proveďte připojení pomocí nádoby na nemrznoucí směs
 - a. Otevřete rychlopřípojku vnějšího sání
 - b. Připojte hadici mezi nádobu s nemrznoucí směsí a rychlopřípojku.
 - c. Otevřete Ventil vnějšího nasávání .
2. Do proplachovací nádrže nalijte 20 litrů nemrznoucí směs :
 - a. Nastavte páčky ventilů na poloze plnicí vyplachování nádrž (číst 6.7 – „Používání ventilů“ [76]);
 - b. Nastavte režim hnací síly na 540 ot/min.
3. Přečerpejte směs z vyplachovací nádrže do hlavní nádrže pomocí Lav'ton.

S Autonet (volitelné)

1. Nastavte páčky ventilů ve své poloze stříkání (číst 6.7 – „Používání ventilů“ [76]);

2. Nastavte režim hnací síly na 200 ot/min.
4. Použití okruhu LAV'BOX se sáním v nádrži na postřik
 - a. Nastavte páčky ventilů ve své poloze inkorporace (číst 6.7 – „Používání ventilů“ [76]);
 - b. Nastavte režim hnací síly na 540 ot/min.
 - c. Naplňte nálevku do poloviny
 - d. Přimíchejte veškerou kapalinu v nálevce.
 - Spusťte LAV'BOX a proplachování nálevky (rampy, hadice nebo pistoli)
 - e. Několik minut míchejte.
5. Zapněte postřikování a zkontrolujte obsah kapaliny z trysek (hustoměr na nemrzoucí směs):
 - a. -. Postřikování musí probíhat ze všech trysek.
 - b. Nastavte páčky ventilů ve své poloze stříkání (číst 6.7 – „Používání ventilů“ [76]);
 - c. Nastavte režim hnací síly na 540 ot/min.
 - d. Číst "Postřikovací " v kapitole "Použití stroje";
 - i. Pokud je Váš stroj vybaven příslušným volitelným vybavením (např. tryska + naviják), nechte stroj postřikovat několik minut.
 - ii. Pokud je rampa vybavena AGP, nechte kapalinu cirkulovat v rampě po několik Potom kapalinu rozstříkujte, až bude celá rampa během několika sekund rozstříkovat zbarvenou kapalinu.
 - e. Zbytek můžete odebrat vypuštěním hlavní nádrže.
6. Nevyprázdnění do vodních okruhů, nechte stroj tak.

► PŘÍPRAVA STROJE NA ZAZIMOVÁNÍ

Po propláchnutí a aplikaci ochrany před mrazem je třeba:

- Namažte všechny kloubové spoje ;
- očistit a demontovat tlakoměr a uskladnit jej ve svislé poloze na místě, kde teplota neklesá pod bod mrazu,
- na všechny kovové části nanést tenkou vrstvu antikorozičního oleje,
- sklopit ramena do transportní polohy a snížit tlak ve všech hydraulických komponentách,
- ošetřit všechny terminály a elektrické zásuvky a objímky antikorozičním sprejem a uložit je na suché místo, kde teploty neklesají pod bod mrazu a neusazuje se prach.

► PŘÍPRAVA POSTŘIKOVAČE NA SEZONU PO ZAZIMOVÁNÍ



DŮLEŽITÉ

Před opětovným použitím pístomembránového čerpadla při teplotách nižších než 0 °C jej nejdříve ručně protočte, aby ledové krystalky nepoškodily písty a membrány.



DŮLEŽITÉ

Postřikem kampaně kampaně, kdy se noční mrazy obávají. Postupujte stejným způsobem. Znovu aplikujte ochranu před mrazem, ale použijte slabší roztok (viz tabulka níže).

koncentrace	Tepelná ochrana	
	Ve stupních Celsia	ve stupních Fahrenheita
15 %	- 5°	23°
20 %	- 9°	15°
25 %	- 12°	10°
30 %	- 15°	5°
35 %	- 20°	- 4°
50 %	- 38°	- 36°

Musí být dodrženy následující pokyny:

- setřít mazivo z pístnic,
- namontovat tlakoměry (ke spojení použijte teflon),
- namontovat ovládací skříňky a elektrické zásuvky a objímky,
- zapojit všechny elektrické a hydraulické obvody,

- vypustit z nádrže zbytky nemrznoucí kapaliny (podle platných norem souvisejících s ochranou životního prostředí),
- vypláchnout celý postřikový systém čistou vodou,
- naplnit nádrž a zkontrolovat, zda vše správně funguje.

KAPITOLA 8. PŘÍLOHY

**DŮLEŽITÉ**

Není-li stanoveno jinak, dodržujte doporučení uvedená v této kapitole, jako například ty ohledně typu maziva, použitého točivého momentu, atd.

8.1. STANDARDNÍ PRO MAZIVA A OLEJE

**DŮLEŽITÉ**

Není-li uvedeno jinak, řiďte se následujícími doporučeními

**Objednací číslo Víceúčelové mazivo**

- ⇒ Réf. SHELL GADUS S2 V220
- ⇒ Nebo produkt s ekvivalentními technickými údaji

Objednací číslo silikonové mazivo

- ⇒ Réf. MOLYDAL ALSI 3653
- ⇒ Nebo produkt s ekvivalentními technickými údaji

Objednací číslo Molybdenové mazivo

- ⇒ Réf. MOLYDAL MO/4
- ⇒ Nebo produkt s ekvivalentními technickými údaji

Objednací číslo Silikonové olej

- ⇒ Silikonové olej RHODORSIL RESINE 9515
- ⇒ Nebo produkt s ekvivalentními technickými údaji

Objednací číslo olej vazelína

- ⇒ Olej vazelína GB 504370
- ⇒ Nebo produkt s ekvivalentními technickými údaji

191

8.2. ŠROUBY

**DŮLEŽITÉ**

Není-li uvedeno jinak, řiďte se následujícími doporučeními

8.2.1. NEREZOVÉ ŠROUBY

**DŮLEŽITÉ**

Používejte povinně následující produkt proti zadření :

- ⇒ LOCTITE 567
- ⇒ Nebo produkt s ekvivalentními technickými údaji

8.2.2. LEPENÍ ŠROUBŮ

**Lepidlo na závity - slabé**

- ⇒ LOCTITE 222
- ⇒ Nebo produkt s ekvivalentními technickými údaji

Lepidlo na závity - střední

- ⇒ LOCTITE 243
- ⇒ Nebo produkt s ekvivalentními technickými údaji

Lepidlo na závity - silné

- ⇒ LOCTITE 270
- ⇒ BRINELL AN330
- ⇒ Nebo produkt s ekvivalentními technickými údaji

Lepidlo na závity press

- ⇒ LOCTITE 638
- ⇒ BRINELL AF830
- ⇒ Nebo produkt s ekvivalentními technickými údaji

8.2.3. UTAHOVACÍ MOMENTY

Obrázek 8.1. Doporučení od následující kategorie z nerezavějící oceli nebo z oceli

DOPORUČENÉ UTAHOVACÍ MOMENTY PODLE TŘÍDY ŠROUBŮ									
OCELOVÉ ŠROUBY NEBO SVORNÍKY							NEREZOVÉ ŠROUBY NEBO SVORNÍKY		
Průměr šroubů v mm	Stoupání závitu ISO mm	Třída ISO					Třída čistoty		
		4.6	5.8	8.8	10.9	12.9	50	70	80
Moment Nm (střední koeficient tření $\mu = 0,20$, šrouby bez povrchové úpravy. montáž za sucha) Utažení na 85% hranice pružnosti							Moment Nm (Střední koeficient tření $\mu = 0,20$)		
M 1,6	0,35	0,07	0,12	0,18	0,26	0,31			
M 2	0,40	0,15	0,25	0,38	0,57	0,67			
M 2,5	0,45	0,28	0,53	0,81	0,98	1,40			
M 3	0,50	0,50	0,88	1,35	1,98	2,32	1	1.1	1.6
M 3,5	0,60	0,80	1,34	2,20	3,00	3,60			
M 4	0,70	1,15	2,02	3,08	4,52	5,20	1,3	2,6	3,5
M 5	0,80	2,29	4,01	6,10	8,90	10,50	2,40	5,10	6,90
M 6	1,00	3,97	6,90	10,60	15,50	18,20	4,10	8,80	11,80
M 8	1,25	9,60	16,90	25,00	37,00	44,00	10,10	21,40	28,70
M 10	1,50	19,20	33,00	51,00	75,00	88,00	20,30	44,00	58,00
M 12	1,75	33,00	58,00	88,00	130,00	152,00	34,80	74,00	100,00
M 14	2,00	53,00	93,00	141,00	208,00	243,00	56,00	119,00	159,00
M 16	2,00	83,00	145,00	221,00	325,00	381,00	86,00	183,00	245,00
M 18	2,50	114,00	200,00	305,00	448,00	524,00	122,00	260,00	346,00
M 20	2,50	162,00	284,00	434,00	637,00	745,00	173,00	370,00	494,00
M 22	2,50	224,00	392,00	598,00	878,00	1028,00	227,00	488	650
M 24	3,00	279,00	489,00	746,00	1096,00	1282,00	284,00	608	810
M 27	3,00	416,00	728,00	1109,00	1629,00	1906,00	421,00		
M 30	3,50	563,00	985,00	1501,00	2205,00	2581,00	571,00		
M 33	3,50	767,00	1342,00	2046,00	3005,00	3517,00	779,00		
M 36	4,00	983,00	1721,00	2623,00	3852,00	4508,00	998,00		
M 39	4,00	1280,00	2241,00	3415,00	5016,00	5870,00	1300,00		

Tabulky podle afnor E25030 pro přesnost utahování B +/- 5% až +/-10%

Podle DIN

8.3. HYDRAULICKÉ ARMATURY

8.3.1. TĚSNOST ADAPTÉRŮ A OTOČNÝCH KONCOVEK S VNITŘNÍM ZÁVITEM

► SPRÁVNÁ METODA PRO VYTVOŘENÍ TĚSNOSTI S OTOČNÝMI KONCOVKAMI S VNITŘNÍM ZÁVITEM

K zajištění těsnosti mezi otočnými koncovkami s vnitřním závitem popsanými v tomto katalogu a odpovídajícími adaptéry, je nezbytné dodržet dále uvedený postup, který se liší od postupu používaného pro montáž pevného hydraulického potrubí.

Počet svěracích podložek od okamžiku, kdy při utahování klíčem ucítíme odpor. Parker doporučuje používat tuto metodu pro otočné koncovky s vnitřním závitem JIC37°, SAE45° a ORFS. Utahovací momenty uvedené v

tabulkách níže jsou uváděny jako reference k této metodě a jsou platné pouze pro komponenty Parker s povrchovou úpravou z trojmocného chromu nebo u pozinkované uhlíkové oceli bez mazání.

Těsnost kov-kov. Ručně dotáhněte matku, dokud neucítíte opor, poté dotáhněte klíčem podle hodnot uvedených v níže uvedených tabulkách. Při utahování matice koncovky na adaptér se vždy přesvědčte, zda je trubka správně zarovnaná.

► UTAHOVACÍ MOMENTY



POZNÁMKA

Všechny utahovací momenty uvedené v tabulkách jsou myšleny pro montáž za sucha, není-li uvedeno jinak.



POZNÁMKA

- Hodnoty uvedené v těchto tabulkách jsou uváděny pro dosažení správné montáže s ocelovými koncovkami.
- U jiných materiálů, viz nahoře.8.2 – „jiných materiálů“ [194]

Tabulka 8.1. Ocel

Obrázek 8.2. Šroubení DIN

Metrický závit	Trubka vnější průměr	nominální	
		min.	max.
M 12x1,5	06L	16	15 - 17
M 14x1,5	08L	16	15 - 17
M 16x1,5	10L	26	25 - 28
M 18x1,5	12L	37	35 - 39
M 22x1,5	15L	47	45 - 50
M 26x1,5	18L	89	85 - 94
M 30x2	22L	116	110 - 121
M 36x2	28L	137	130 - 143
M 45x2	35L	226	215 - 237
M 52x2	42L	347	330 - 363
M 14x1,5	06S	26	25 - 28
M 16x1,5	08S	42	40 - 44
M 18x1,5	10S	53	50 - 55
M 20x1,5	12S	63	60 - 66
M 22x1,2	14S	79	75 - 83
M 24x1,5	16S	84	80 - 88
M 30x2	20S	126	120 - 132
M 36x2	25S	179	170 - 187
M 42x2	30S	263	250 - 275
M 52x2	38S	368	350 - 385

Obrázek 8.3. Šroubení JIC 37°

Závit UNF	modul	Počet svěracích podložek (FFWR)	Utahovací moment [Nm] (Ref)
7/16-20	-4	2	18
1/2-20	-5	2	23
9/16-18	-6	1-1/2	30
3/4-16	-8	1-1/2	57
7/8-14	-10	1-1/2	81
1.1/16-12	-12	1-1/4	114
1.5/16-12	-16	1	160
1.5/8-12	-20	1	228
1.7/8-12	-24	1	265
2.1/2-12	-32	1	360

Obrázek 8.4. Šroubení BSP

Závit BSPP	nominální	
	min.	max.
G1/4	20	15 - 25
G3/8	34	27 - 41
G1/2	60	42 - 76
G5/8	69	44 - 94
G3/4	115	95 - 135
G1	140	115 - 165
G1.1/4	210	140 - 280
G1.1/2	290	215 - 365
G2	400	300 - 500

Obrázek 8.5. Šroubení ORFS

Závit UNF	modul	Počet svěracích podložek (FFWR)	Utahovací moment [Nm] (Ref)
9/16-18	-4	1/2 to 3/4	26
11/16-16	-6	1/2 to 3/4	42
13/16-16	-8	1/2 to 3/4	57
1-14	-10	1/2 to 3/4	85
1.3/16-12	-12	1/3 to 1/2	122
1.7/16-12	-16	1/3 to 1/2	156
1.11/16-12	-20	1/3 to 1/2	200
2-12	-24	1/3 to 1/2	256
2-1/2x12	-32	–	–

Tabulka 8.2. jiných materiálů**POZNÁMKA**

Hodnoty utahovacích momentů jsou vyšší, než hodnoty uváděné v normě SAE J1453.

Utahovací momenty pro další materiály jsou následující:

koncovky a adaptéry z mosazi

⇒ hodnoty rovné 65 % hodnot uváděných pro ocel

nerezavějící ocel a Monelův kov

⇒ použijte hodnoty o 5 % vyšší, než hodnoty pro ocel

⇒ u těchto materiálů namažte závity mazivem

slitiny

⇒ použijte utahovací moment odpovídající nejméně pevnému kovu obsaženému ve slitině.

KAPITOLA 9. OCHRANA ŽIVOTNÍHO PROSTŘEDÍ

9.1. PREVENTIVNÍ OPATŘENÍ

9.1.1. ÚVOD



DŮLEŽITÉ

Přečtěte si 6 – „Použití stroje“ [69] odpovídající odstavce týkající se plnění nádrží, přípravy postřiku a jeho vmíchání v kapitole VII tohoto návodu.

- Chovejte se ohleduplně k životnímu prostředí!
- Pro plnění nádrže nepoužívejte vodu pocházející z vodního toku v přírodě.
- Dbejte, aby nedošlo k vylití zbytků postřiku či vody kontaminované v důsledku čištění postřikovače a rovněž použitých maziv a látek, jako jsou oleje, chladicí a brzdové kapaliny, na zem ani do kanalizace.
- Kontrolujte kapalinové okruhy a ujistěte se, že nedochází k únikům a že nejsou přípojky povolené.
- Ihned opravte zjištěné nedostatky.

9.1.2. PLNĚNÍ NÁDRŽÍ



VAROVÁNÍ

Nebezpečí kontaminace půdy, pokud při plnění přípravků přeteče
Nikdy nenechávejte postřikovač při naplňování bez dohledu.

9.1.3. PŘÍPRAVA K POSTŘIKOVÁNÍ



VAROVÁNÍ

Nebezpečí kontaminace zeminy při přípravě postřiku!

- Nepřipravujte postřik v blízkosti zřídels nebo povrchových vod.
- Vhodnými opatřeními předcházejte jakémukoliv úniku produktů, které by mohly způsobit kontaminaci.
- Při přípravě postřiku dbejte na udržování maximální čistoty, aby byla eliminována rizika.
 - ⇒ Likvidace splašků po mytí předepsaným způsobem
- Pečlivě vypláchněte prázdnou nádobu od produktu.
- Chraňte obaly od fytoosanitárních produktů a nevyčištěný postřikovač před povětrnostními vlivy.

9.1.4. POSTŘIKOVÁNÍ



DŮLEŽITÉ

Před zahájením postřikování :

- Před začátkem postřikování určete přesný požadovaný průtok, přičemž vycházejte z návodu k použití dodaného výrobcem fytoosanitárního produktu.
- Zadejte požadovaný průtok (předepsané množství) na ovládacím terminálu.
- Při postřikování dodržujte požadovaný průtok [l/ha] aby bylo dosaženo optimálního účinku fytoosanitárního ošetření abyste předešli zbytečnému znečištění životního prostředí. .
- Vyberte požadovaný typ trysky, přičemž se řiďte podle tabulky postřikování, se zřetelem na: předpokládanou rychlost jízdy, požadovaný průtok a charakteristiky postřikování (jemné, střední nebo velké kapky) fytoosanitárního produktu použitého pro ošetření.
 - ⇒ Řiďte se podle „Tabulek postřikování trysek“ uvedených v návodu k rampě
- Před začátkem postřikování vyberte požadovanou velikost trysky, přičemž se řiďte podle tabulky postřikování, se zřetelem na: předpokládanou rychlost dopředného pohybu, požadovaný průtok a požadovaný tlak postřikování.
- Abyste předešli ztrátám způsobeným odchylováním, vyberte pomalou rychlost dopředného pohybu a nízký tlak postřikování!



DŮLEŽITÉ

Číst 6.8.6 – „Postřikování“ [93]

9.1.5. PŘEPRAVA

**VAROVÁNÍ**

Nebezpečí kontaminace zeminy při přepravě!

- Dbejte na správné zajištění víka nádrže na postřik v zavřené poloze.
- Dbejte, aby byly správně umístěny uzávěry na přečerpávacích přípojkách.

9.1.6. ZACHÁZENÍ SE ZBYTKY

**VAROVÁNÍ**

Nebezpečí kontaminace zeminy při vypouštění!

- Dbejte, aby nedošlo k rozlití ani rozředěného postřiku na zem.
- Použijte zadržovací jímku.

**DŮLEŽITÉ**

- Pro rozředění zbytků použijte vyplachovací kád!
- Pokud je stroj vybaven AUTONET, přečtěte si odpovídající část 6.9 – „Struktura a prvků“ [103].

**POZNÁMKA**

Rozlišujeme dva druhy zbytků:

- Zbytek rozstřiku, který se nachází v nádrži na postřik na konci postřikování.
- Technický zbytek, který můžeme nalézt v nádrži, v nosném sacím rámu a v postřikovacím potrubí. Nosný sací rám obsahuje sací filtr, čerpadla a regulátor tlaku.

9.1.7. EXTERNÍ ČIŠTĚNÍ POSTŘIKOVAČE

▶ ČIŠTĚNÍ S NAVÍJEČEM A TRYSKOU

**VÝSTRAHA**

Riziko znečištění!

Během chvíle bude z trysky vystupovat postřik.

9.1.8. ZACHÁZENÍ S ODPADY

**DŮLEŽITÉ**

Při likvidaci odpadů dodržujte platnou legislativu, zejména pak při

- práci na hydraulických a mazacích systémech;
- čištění s použitím rozpouštědel;
- sběru odpadů;
- Nesmíchejte paliva a oleje.
- Zachycujte vypuštěné kapaliny do čistých a utěsněných nádob určených k tomuto účelu. Vyhněte se použití nádob na potraviny a lahví na nápoje.
- Vracejte použité baterie a akumulátory.
- Je zakázáno skladovat, zanechávat či ukládat pneumatiky v přírodě nebo je pálit na volném prostranství.

Obecně platí, že odpady mají být předány specializovanému útvaru.

9.1.9. ZNEČIŠTĚNÍ VZDUCHU

**VÝSTRAHA**

Riziko otravy !

Nespalujte obaly ani jiné materiály, které mohly být takto použity, uvolněné látky by mohly být toxické.

9.1.10. VYŘAZENÍ

► DÍLY



DŮLEŽITÉ

Doneste použité nebo poškozené díly svému autorizovanému koncesionáři **Tecnoma**.

► LIKVIDACE POSTŘIKOVAČE



DŮLEŽITÉ

- Před vyřazením postřikovač zcela vyčistěte (zevnitř a zvenčí).
- Nádrže, mísicí modul, kryty, hadice a plastové přípojky se využijí v rámci energetické valorizace spalením.
- Kovové díly mohou být odloženy do šrotu.
⇒ Dodržte platné legislativní předpisy týkající se likvidace různých materiálů.

9.2. PODMÍNKY POUŽITÍ



DŮLEŽITÉ

Přečtěte si návod k použití dodaný s použitým fyto-sanitárním produktem a dodržte uvedená dávkování a opatření!



DŮLEŽITÉ

- Nutnou podmínkou pro správné rozstříkání fyto-sanitárních produktů uspokojivým způsobem je mít postřikovač v dobrém provozním stavu.
- Používejte a čistěte filtrační systémy.
- Před použitím dalšího fyto-sanitárního produktu postřikovač pečlivě vyčistěte.
- Vypláchněte postřikovací okruh při každé výměně trysky.



DŮLEŽITÉ

Pro snížení rizika odchylování

- Provádějte postřikování brzy ráno nebo pozdě večer (v těchto hodinách je obvykle méně větrno).
- Používejte trysky proti odchylování.
- Zachovávejte přesnou výšku rampy: čím je linie trysek blíže k postřikovanému cíli, tím je riziko odchylování nižší.
- Snižte rychlost dopředného pohybu (na méně než 8 km/h).
- Dodržujte vzdálenosti postřikování, které jsou předepsány pro různé fyto-sanitární produkty.
- Přijměte dodatečná opatření pro snížení odchylování, když je rychlost větru 3 m/s
⇒ **Při rychlosti nad 5m/s nepostřikujte!**

9.3. KOMPATIBILNÍ TRYSKY A FILTRY

9.3.1. TYPY A VELIKOSTI TRYSEK



DŮLEŽITÉ

Při výběru z řady typů a velikostí trysek, které mohou být s postřikovačem použity, se řiďte návodem k rampě.

9.3.2. TYPY A VELIKOSTI FILTRAČNÍCH SOUČÁSTÍ

Základní vybavení postřikovače

- Na straně sání (365 mikronů nebo 594 mikronů pro tekuté hnojivo)

- Plnicí sítko (500 mikronů);
- Filtr na manometru (to podle typu stroje: 500 mikronů Standardní);
- Filtr (365 mikronů) na okruhu LAVTON (je-li ve výbavě);
- Filtr ramen (přítomen podle typu postřikování: 365 mikronů Standardní);
- Filtrace postřikovacích trysek, řiďte se podle návodu k rampě.

9.4. FREKVENCE KONTROL



POZNÁMKA

Zkontrolujte postřikovač s provedením kalibrace:

- Před zahájením kampaně.
- V případě odchylky mezi skutečně zobrazeným postřikovacím tlakem a postřikovací tlakem požadovaným podle tabulky postřikování.



DŮLEŽITÉ

Číst 6.4 – „Celkové kontroly“ [72]



DŮLEŽITÉ

Váš Autorizovaný distributor **Tecnomam** má k dispozici veškeré kontrolní nástroje nezbytné pro pravidelnou kontrolu postřikovače.

9.5. PŘEDPISY TÝKAJÍCÍ SE ÚDRŽBY



DŮLEŽITÉ

- Přečtěte 7.2 – „Celková údržba postřikovače“ [158] si odpovídající odstavce týkající se denní údržby, periodických kontrol a 7.6.26 – „Zazimování postřikovače“ [186] zimní odstavky v návodu k použití
- Ujistěte se o čistotě a správném umístění všech filtrů, kterými je postřikovač vybaven.

9.6. TYPY PESTICIDŮ, KTERÉ MOHOU MÍT NEGATIVNÍ VLIV NA SPRÁVNOU FUNKCI POSTŘIKOVAČE

9.6.1. PRODUKTY, KTERÉ MOHOU VYVOLAT ŠPATNOU FUNKCI POSTŘIKOVAČE



DŮLEŽITÉ

Je třeba se mít obzvláště na pozoru při použití následujících produktů:

- Rozpustné prášky
 - ⇒ Riziko ucpání filtrů, trysek atd ...
- Produkty na bázi xylenu
 - ⇒ Tato složka může způsobit rychlé poškození těsnění.



DŮLEŽITÉ

Důsledky spojené s použitím některých fyto-sanitárních produktů

- Některé produkty mohou svým působením poškozovat materiály použité při výrobě postřikovače. Pro omezení působení těchto produktů na celistvost postřikovače je třeba:
 - Zamezit dlouhodobému kontaktu (přibližně 20 hodin).
 - Nepoužívat nepovolené směsi získané z různých fyto-sanitárních produktů.
 - Nepoužívat produkty, které mají tendenci tuhnut nebo lepit se.
 - Po dokončení postřikování stroj ihned vypustit a vypláchnout.
- Postřikovač je kompatibilní s použitím tekutého hnojiva.
- Membrány postřikovacích čerpadel jsou konstrukce **Tecnomam**, jsou odolné široké škále produktů.
- V případě pochybností kontaktujte svého autorizovaného dealera **Tecnomam**.

9.7. POUŽITÉ PESTICIDY



POZNÁMKA

Pomocí 10.2 – „Poznámky k postřikování“ [201] si poznačte použité pesticidy.

9.8. PŘIPOJENÍ A POUŽITÍ ZAŘÍZENÍ



DŮLEŽITÉ

Pozorně si přečtěte odstavce a návod k postřikovači nebo namontovanému volitelnému vybavení, které se týkají zapojení vnějších přípojek a použití funkce mísení a přečerpávání.

9.9. NÁRODNÍ POŽADAVKY



POZNÁMKA

Postřikovač může podléhat národním požadavkům na periodické kontroly vydaným pověřenými organizacemi podle podmínek stanovených těmito požadavky.

9.10. CHARAKTERISTIKY, KTERÉ JE TŘEBA KONTROLOVAT PRO SPRÁVNOU FUNKCI POSTŘIKOVAČE



DŮLEŽITÉ

Aby byla zajištěna správná funkce postřikovače, musí být pravidelně kontrolovány k postřikovači autorizovaným dealerem **Tecnoma** Specifikace popsané v :

- 4.4 – „Technické charakteristiky“ [31]
- i konstrukce a funkcí popsanych v této 5.2 – „Zprovoznění“ [44] a6 – „Použití stroje“ [69]

9.11. MĚŘENÍ TLAKU NA SEKCÍCH RAMPY

Pro měření tlaku na postřikovacím rameni rampy

1. Zastavte postřikování.
2. Odstraňte uzávěr **1** z konce sekce vybrané pro kontrolu.
3. Připojte manometr **2**.
4. Spusťte postřikování, abyste zkontrolovali tlak.

Obrázek 9.1.

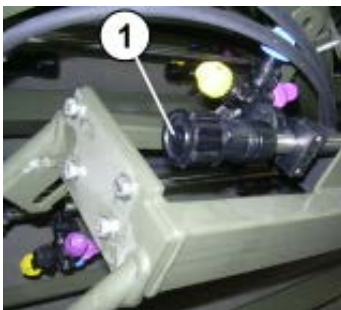

Obrázek 9.2.

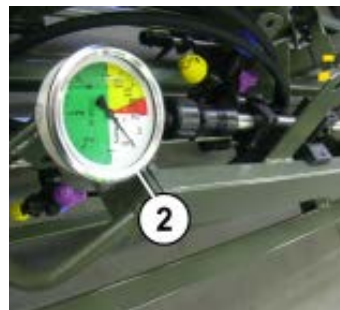

Pro měření tlaku na postřikovacím rameni rampy "réva"

1. Zastavte postřikování.
2. Vypojte napájecí hadice rukou nebo PRECIJET
3. Připojte manometr o osvobozené dodávky.
4. Spusťte postřikování, abyste zkontrolovali tlak.

9.12. MĚŘENÍ TLAKU NA OLEJOVÉM HYDRAULICKÉM OKRUHU



VAROVÁNÍ

Hydraulické oleje pod tlakem!

Hydraulická kapalina, která uniká z okruhu, může proniknout pokožkou a způsobit vážná zranění a rovněž otravu.

⇒ Pozorně si přečtěte odstavec týkající se hydraulického okruhu 3.6.9.8 – „Hydraulické okruhy“ [24].

Pro měření tlaku na hydraulickém okruhu postřikovače

1. Na hydraulickém bloku odstraňte uzávěr
2. Připojte k rychlopřípojce kontrolní manometr.
3. Aktivujte funkci, kterou je třeba zkontrolovat, na ovládacím modulu.

Obrázek 9.3.

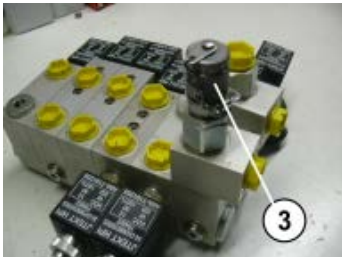

Obrázek 9.4.



Pro měření tlaku na hydraulickém okruhu postřikovače traktor high-clearance

⇒ Návod k použití nosného vozidla

KAPITOLA 10. POZNÁMKY

10.1. V PŘÍPADĚ NEHODY

Tabulka 10.1.

**DŮLEŽITÉ**

Pro svoji bezpečnost a bezpečnost pracovníků záchranné služby, kteří by zasahovali v případě nehody, systematicky zaznamenávejte na prepisovatelném štítku fytosanitární produkty přítomné v nádrži.

**POZNÁMKA**

- Prepisovatelný štítek se nachází v blízkosti pracovní stanice
- Při poškození si objednejte u autorizovaného prodejce nové samolepky

Obrázek 10.1. Štítek 623017

Používejte popisovač smazatelný za sucha!



10.2. POZNÁMKY K POSTŘIKOVÁNÍ

Tabulka 10.2. Příklad tabulky pro zaznamenání provedených ošetření

Datum	Parcela	Postřik	Produkt	Dávka	Objem l/ha	tryska	Tlak	Rychlost km/h

10.3. OSOBNÍ POZNÁMKY

A

akustický tlak, 34
Autonet (volitelné příslušenství), 113

B

Bezpečné používání, 17
bezpečnost, 13, 17, 19, 23, 26, 40, 69, 106, 106, 129, 163, 179, 201, 201
Bezpečnostní piktogramy, bezpečnostní piktogramy, 20
bezpečnostních pokynů, 20, 20, 69
biologicky odbouratelný olej, 133, 168
Blok CO / CF - LS, 65
Boční dveře, 35
Brzdové systémy, 66
brzdové systémy, 22

Č

Čerpadlo pm150, 111
Čerpadlo pm500, 109
Čištění sacího filtru, 180

D

Demontáž a zpětnou montáž elektromagnetického ventilu, 183
Demontáž kola, 46
Dodržujte směr montáže kroužků ramen, 148
dostatečném osvětlení, 71
Držák hadice, 35
Důsledky nedodržení, 40

E

elektrické svařov, 26
Elektroventily postřikování, 120
elektroventily postřikování, 38, 97, 98, 115, 116, 117, 118
Externí čištění postřikovače, 102
externí čištění postřikovače, 101, 161, 196

F

Filtr hydraulického okruhu, 170
filtr hydraulického okruhu, 37
Filtr manometru, 119
filtr manometru, 182, 182
Filtr systém LAV'TON., 119
Filtr trysek LAV'TON, 119
filtr trysek lav'ton, 36, 38
funkční poruchy brzdového systému, 22

Funkční princip,
funkční princip, 97, 120

G

Gyroskop, 50, 66
gyroskop, 146

H

Hladina oleje, 135
hladina oleje, 110, 111, 170
Hnací hřídel, 21
hnací hřídel, 35
hnaným hřídelem stroje, 21
Hydraulické brzdění, 22, 142
hydraulické brzdění, 142, 173
Hydraulické oleje pod tlakem., 157
Hydraulické čerpadlo, 134
hydraulické čerpadlo, 135, 168
Hydraulický filtry, 171
hydraulický filtry, 170
Hydraulický zásobovací, 63
hydropneumatický akumulátor, 24

I

informace nebo rady, 18

J

Jakékoliv úpravy a přeměny, 27
jako odporující normálnímu použití, 14
jedenkrát za 2 rok nebo 50000 km, 173
jedenkrát za 3 měsíce, 173
jedenkrát za 6 měsíce nebo 25000 km, 173

K

Každých 100 hodin, 175, 176
Kloubové rameno, 149
kloubové rameno, 30, 171
Kloubové tažné rameno, 23
kloubové tažné rameno, 165, 167
kompatibilitě, 20
Kontrola otáček hnacího výstupu, 72
kontrola otáček hnacího výstupu, 72
Kontrola pojezdové rychlosti, 73
Kontrola průtoku, 74
korekční náprava, 23, 30, 30, 30, 30
kvalifikovaným pracovníkem, 45

L

Lepidlo na závity - silné, 191
Lepidlo na závity - slabé, 191
Lepidlo na závity - střední, 191

Lepidlo na závity press, 191

M

Manometr, 120
manometr, 35, 38, 119, 140, 182, 182, 183
Maximální stálý tlak použití, 37
maximální stálý tlak použití, 134
Míchací ventil, 76, 95
míchací ventil, 36, 38, 78
míchání postřiku, 93, 93, 107, 107
minimalizaci rizik, 17
Montáž kol, 47
montáž kol, 46
možností montáže, 29
možných funkcí, 77
Multiplikátor, 134
multiplikátor, 135, 168

N

na správné zapojení pólů baterie, 24
Nádoba na olej, 135
nádoba na olej, 135, 168, 169
Nádrž na mytí rukou (22 L), 131
Nadzemní elektrická vedení, 23
nadzemní elektrická vedení, 23, 129
nafouknutí měchů AXAIR, 53
nafouknutí měchů SOFTAIR, 51
nafukování/ vypouštěcí měchy, 23
Napájení elektrickým, 62
naplnění nádrže „manžetou“, 106
Národní požadavky, 25
národní požadavky,
Nastavení délky k hnacímu hřídeli., 60
nastavení nápravy do pracovní polohy, 146
nastavení nápravy do silniční polohy, 146
Nastavení výšky tažného ramene, 57
nastavení šířky stopy, 50
návod smluvně závazný, 14
nebezpečí nízké hladiny, 18
Nebezpečná stroj, 15
Nebezpečná zóna, 13
nedemontujte postřikovacího čerpadla, 184, 184, 185
Nedodržení, 20
nedodržení, 15, 18, 18, 18, 18, 171
Nedodržení těchto pravidel, 15
nehomologované, 25
Není naplánováno do katalogu, 15
neplánovaná Možnosti, 15
některých Výrobek, 14

O

Objednáací číslo Molybdenové mazivo, 191
 Objednáací číslo olej vazelína, 191
 Objednáací číslo silikonové mazivo, 162, 191
 Objednáací číslo Silikonové olej, 191
 Objednáací číslo Víceúčelové mazivo, 162, 162, 165, 167, 191
 obnovit indikátor zanesení, 171, 171
 ochrana, 19, 19, 19, 24, , 30, 70, 70, 159, 186, 187, 188, 195
 Ochrana proti zamrznutí, 186
 Odpojení kardanový hřídel, 72
 Odpojení systému AXAIR od systému stlačeného vzduchu, 137
 Odpojení vzduchové brzdové soustavy, 144
 Odpojte stroj, 56
 odpojte stroj, 72, 72
 Odstranění ruční podpěry , 151
 okamžitě nebezpečí vysokého stupně, 18
 Omezovač tlak, 36
 omezovač tlak, 139, 139, 139, 139, 139
 Originál návodu, 13
 originální díly, 15

P

plány k dispozici,
 platné předpisy, 106, 107
 Plnicí filtr, 119
 Plnicí kapacity , 105
 Plnění nádrží, 85
 plnění nádrží, 195
 Pneumatické brzdění, 22
 pneumatické brzdění, 49, 174
 Po každém použití, 159
 po každém použití, 110, 110, 111, 111, 184
 Po každých 300 hodinách provozu nebo 1 krát za rok, 160
 Po každých 50 hodinách provozu, 159, 172
 Po rozstříkování tekutého dusíku, 94
 Po uplynutí prvních 10 provozních hodin , 172
 Podle konfigurace stroje, 54, 150
 podle konfigurace stroje, 137
 pohyb po veřejné komunikaci, 22,

 pokyny, aby se zabránilo rizikům, 40
 Polarita, 62
 Popis rizik a nebezpečí, 40

Postřikovací čerpadlo, 36
 postřikovací čerpadlo, 38, 75, 97, 98, 115, 116, 117, 118, 118, 133, 163, 184
 Postřikování, 93
 postřikování, 76, 77, 80, 93, 93, 94, 101, 113, 188, 195
 potenciální nebezpečí středního stupně!, 18
 Potrubí pod tlakem, 24
 potrubí pod tlakem, 24, 26
 Použití nálevky, 89
 použitím některých fytosanitárních produktů, 14, 198
 používat elektronického ukazatele, 123
 poznačte použité pesticidy, 83
 požadovaných charakteristik traktoru, 44
 pracovních světlometů:, 76, 76
 Pravá oj, 35
 pravá oj, 30, 30, 30, 58
 pravidelné prohlídky, 162, 162
 Pro měření tlaku na hydraulickém okruhu., 200
 Pro měření tlaku na postřikovacím rameni rampy, 199
 pro měření tlaku na postřikovacím rameni rampy, 199
 Pro odvodušnění válec vlečená náprava, 173
 Pro páskovací stroj na kamionu, 43
 produkt proti zadření, 191
 Proplachování / test , 67
 proplachování / test,
 Proplachování nálevky a obalů, 93
 proplachování nálevky a obalů, 92
 Proplachování samotné rampy, 96
 proplachování samotné rampy, 96, 96
 Propojení systému AXAIR se systémem stlačeného vzduchu, 136
 Propojení vzduchové brzdové soustavy, 143
 propojení vzduchové brzdové soustavy, 143, 143
 Proveďte vizuální kontrolu hladiny oleje, 178
 provoz záchranné brzdy, 142
 Průtokoměry, 121
 Před každým uvedením do provozu, 172
 před každým uvedením do provozu, 17, 19
 Předběžné podmínky, 17
 přepravních kol, 46
 Přesah kol, 22
 přesah kol, 46
 Přimíchávání produktů, 87

přimíchávání produktů, 81
 přimíchávání produktů v prášku, 88
 Připojení hydraulických potrubí, 134
 připojení hydraulických potrubí, 134
 Připojovací roury, 64
 připojovací roury, 62, 63, 64
 Přípravky v rozpustných, 88
 Přístup do prostoru pro, 132
 přístup do prostoru pro, 132
 Přístup k plošině, 130
 Přístupová plošina k průlezu, 35
 Přítomnost zbytkové energie, 157

R

Rychlost větru, 84

S

Sací filtr, 119
 sací filtr, 35, 38, 94, 115, 116, 135, 169, 180
 schváleném ošetřovateli plodin pro operátora, 18
 Sestava multiplikátoru a hydraulického čerpadla, 36, 134
 sestava multiplikátoru a hydraulického čerpadla, 35, 133
 Seřízení vzpěry, 55, 150
 silniční vyhlášky, 22
 Sklopné schůdky, 35
 snímač rychlosti, 37, 37, 53, 53
 snížení rizika odchylování, 84, 197
 Specifikace popsané, 199
 spojení kardanový hřídel., 72
 správné seřízení parkovací brzdy, 142

T

Teoretické úhly rejdu , 50
 teoretické úhly rejdu, 50
 Tlak huštění, 22, 47
 tlak huštění, 41, 47, 47
 Tlumiče AXAIR, 23
 Typový štítek, 31
 typový štítek, 31, 36
 Těsnost a otočných koncovek s vnitřním závitem, 192

U

Údržba Malý model kompresoru, 175
 Údržba Multiplikátor, 134
 Údržba nádoba na olej, 135
 Údržba Velký model kompresoru, 176
 Umístění podpěry, 151
 Umístění ventilů, 76

umístění ventilů, 180
 úprava vlečená náprava, 49, 173
 Utahovací moment, 22
 utahovací moment, 47, 47, 47, 48,
 148
 učiňte nezbytná opatření, 23

V

V případě pochybností , 14
 v případě pochybností, 15, 18, 26,
 45, 179, 198
 Ventilů a Pracoviště Prvky, 76, 78
 vhodnému traktoru, 43
 Vizuálně zkontrolujte filtr, 141, 178
 vizuálně zkontrolujte filtr, 177, 177
 Vlečená náprava, 23
 vlečená náprava, 49, 49, 49, 145,
 145, 173
 Volicí ventil funkcí, 76
 volící ventil funkcí, 35, 38, 76, 78,
 97, 98, 115, 116, 117, 118, 153
 Volicí ventil sání, 76
 volící ventil sání, 35, 38, 76, 78,
 97, 98, 115, 116, 117, 118
 vyfouknutí měchů AXAIR, 53
 vyfouknutí měchů SOFTAIR, 52
 výměnu oleje čerpadla, 185
 Vyplachování nádrže, 99
 vyplachování nádrže, 98, 100
 Vyplachování s čisticím, 99
 Vyplňování buďte opatrní, 86
 Výpočtový vzorec průtoku na ram-
 pě , 73
 vypuštění nádrže na postřik, 108,
 108
 Vysokotlaký čistič!, 25
 vysokotlaký čistič!, 25, 161
 Vyčistěte Filtr manometru, 182,
 182
 vyčistěte filtr okruhu LAV'TON a fil-
 tr okruhu AUTONET, 181

W

Webové stránky, 42

Z

základu pod rampou, 130
 zapřáhněte stroj, 21, 55, 60, 60
 Zapřažení - Vypřažení, 54
 Záruka počíná běžet, 15
 zastavení stroj v případě nouze,
 153
 Zastavení stroje, 153
 zastavení stroje,
 Zatáhněte parkovací brzdu, 141
 zatáhněte parkovací brzdu, 67
 závazek, 18
 závaží přední, 23
 zbytkových energií , 24

Změna filtru kazeta , 170
 změna filtru kazeta, 170
 značení, 19
 Znehybněte stroj., 67
 znehybněte stroj., 144
 Znečištění okruhu cizími částicemi,
 67
 způsoby kontaminace, 19

