

CRL/CRXL 425-625 Výrobní č.
CRL0001461-CRL0001999



Děkujeme, že jste si vybrali společnost Väderstad jako svého dodavatele!

*Doufáme, že naše produkty zvýší vaše zisky
a přispějí k úspěšným sklizním na vaší farmě.*

S pozdravem

rodina Stark

Carrier je kotoučový kultivátor pro přímé použití v brázdách bezprostředně za sklízecí mlátičkou nebo pro přípravu seťového lůžka před podzimním setím. Pracuje vysokými rychlostmi a zajišťuje nízké náklady na pohonné hmoty. Díky bohatému sortimentu předních náradí, kotoučů a pýchů dokáže Carrier zvládnout spoustu různých výzev spojených s moderním zemědělstvím – od mimořádně mělkého zpracování půdy až po hlubší zapravování. Mnohostrannost, kterou přináší na farmu, znamená méně přejezdů, snížené hektarové provozní náklady a nejlepší možný start pro vaše příští plodiny.

1	Prohlášení o shodě a identitě stroje	1	8.1	Pokyny k jízdě	31
1.1	Prohlášení o shodě.....	1	8.2	Nastavení hloubky zpracování.....	31
1.2	Typový štítek.....	2	8.3	Nastavení tlaku křídla.....	33
1.3	Technické údaje.....	3	9	Údržba a servis	34
2	Všeobecné bezpečnostní předpisy.....	4	9.1	Všeobecně.....	34
2.1	Povinnosti a odpovědnost	4	9.2	Bezpečnost při provádění servisu	34
2.2	Před použitím stroje.....	4	9.3	Zajištění stroje pro servis	34
2.3	Jak číst tento návod	4	9.4	Pravidelná údržba	35
2.4	Popis bezpečnostních symbolů	4	9.5	Mazací body	36
2.5	Bezpečnostní pokyny	5	9.6	Přehled mazacích bodů	36
2.6	Varovné etikety	7	9.7	Tažná oj	38
2.7	Přeprava stroje, když není připojený k traktoru	9	9.8	Hydraulika.....	39
3	Popis stroje	11	9.9	Přední nářadí.....	40
3.1	Přehled	11	9.10	SystemDisc.....	41
3.2	Popis příslušenství	12	9.11	Pěch	42
4	Instalace.....	14	9.12	Kola	43
4.1	Požadavky na hydraulický systém traktoru	14	9.13	Brzdy	44
5	Připojení, odpojení a odstavení.....	15	9.14	Pro delší skladování	45
5.1	Připojení k traktoru	15	10	Odstraňování závad	46
5.2	Připojení hydraulických hadic	15	10.1	Hydraulické závady	46
5.3	Úprava délky hadice.....	15	11	Schéma hydraulického systému.....	47
5.4	Světla	16	12	Schéma pneumatického systému.....	51
5.5	Zvednutí přední osvětlovací jednotky	16	12.1	Brzdy	51
5.6	Odpojení a parkování.....	16			
6	Přeprava	17			
6.1	Přepínání mezi přepravní polohou a pracovní polohou	17			
6.2	Brzdy	17			
7	Všeobecná nastavení.....	21			
7.1	Nastavení křídlových sekcí souběžně se zemí.....	21			
7.2	Přední nářadí.....	21			
7.3	SystemDisc.....	23			
7.4	Pěch	27			
7.5	Škrabka.....	28			
8	Použití stroje.....	31			

1 Prohlášení o shodě a identitě stroje

1.1 Prohlášení o shodě



EC prohlášení o shodě podle směrnice o strojních zařízeních Evropského parlamentu a Rady 2006/42/EC

Společnost Väderstad AB, PO Box 85, SE-590 21 Väderstad, Švédsko

tímto prohlašuje, že níže uvedené výrobky byly vyrobeny ve shodě se směrnicí Rady 2006/42/ES.

Výše uvedené prohlášení se vztahuje k těmto strojům:

CRL/CRXL 425-625

sériové č.: CRL0001461-CRL0001999

Väderstad 31/10/2017

A handwritten signature in black ink, appearing to read 'Lars-Erik Axelsson', written in a cursive style.

Lars-Erik Axelsson

právní koordinátor

Väderstad AB

Box 85, SE-590 21 Väderstad

Podepsaný je oprávněný poskytnout technickou dokumentaci pro výše uvedené stroje.

1.2 Typový štítek

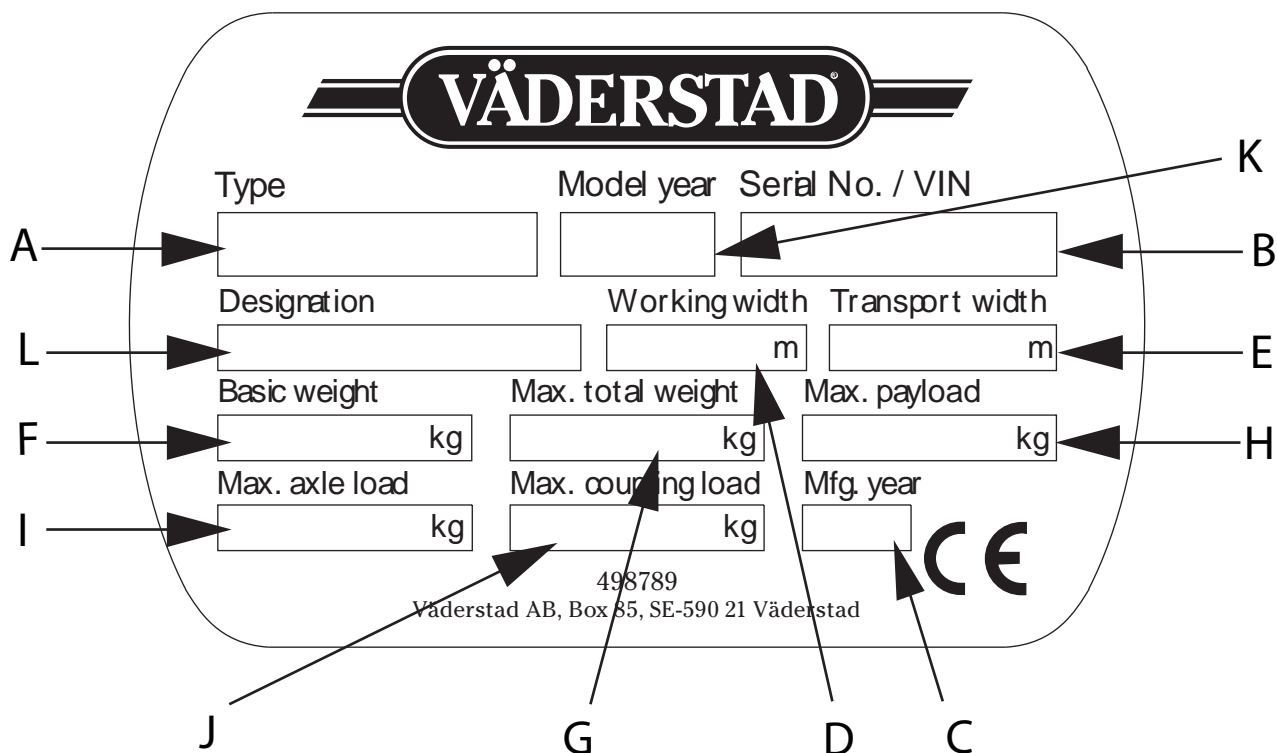

Obrázek 1.1

- A. Typ stroje.
- B. Sériové číslo (Když objednáváte náhradní díly nebo necháváte provádět servis svého stroje nebo uplatňujete reklamaci, uveďte vždy sériové číslo svého stroje.)
- C. Rok výroby
- D. Pracovní šířka
- E. Převážná šířka
- F. Vlastní hmotnost základního stroje
- G. Maximální celková hmotnost
- H. Maximální dovolené užitečné zatížení
- I. Maximální dovolené zatížení na nápravu
- J. Maximální zatížení na čepu závěsu traktoru
- K. Rok modelu
- L. Použití

1.3 Technické údaje

Carrier L	CRL 425	CRL 525	CRL 625
Pracovní záběr (m)	4,1	5,1	6,1
Přepravní šířka (m)	2,85	2,85	2,85
Přepravní výška (m)	3,060	3,580	4,0 ¹
Přepravní délka (m)	7,54	7,54	7,54
Požadavky na hydrauliku (bez DA)	3 (4) ²	3 (4) ²	3 (4) ²
Tahová náročnost (kW/k)	110/150	147/200	184/250
Hmotnost, základní stroj (kg)	4400	5100	5600
Max hmotnost (kg)	6500	7500	8200
Doporučená pracovní rychlost (km/h) ³	10–12	10–12	10–12
Max. hmotnost přívěsu za traktorem (kg)	1900	2200	2250
Max. zatížení na nápravy (kg)	4400	5100	5500
Rozměry standardních kol (přepravní kola) (mm, palce)	400/60-15.5	400/60-15.5	520/50–17
Zvedací tlak (bar)	3,5	3,5	4
Rozměry kol na přání (přepravní kola) (mm, palce)	520/50-17	520/50-17	n.s.
Zvedací tlak (bar)	4	4	—

Carrier XL	CRXL 425	CRXL 525	CRXL 625
Pracovní záběr (m)	4,1	5,1	6,1
Přepravní šířka (m)	2,85	2,85	2,85
Přepravní výška (m)	3,060	3,580	4,0 ¹
Přepravní délka (m)	7,540	7,540	7,540
Požadavky na hydrauliku (bez DA)	3 (4) ²	3 (4) ²	3 (4) ²
Tahová náročnost (kW/k)	118/160	155/210	191/260
Hmotnost, základní stroj (kg)	4600	5300	5900
Max hmotnost (kg)	6650	7700	8450
Doporučená pracovní rychlost (km/h) ³	10–12	10–12	10–12
Max. hmotnost přívěsu za traktorem (kg)	2100	2400	2500
Max. zatížení na nápravy (kg)	4600	5300	2800
Rozměry standardních kol (přepravní kola) (mm, palce)	400/60-15.5	400/60-15.5	520/50-17
Zvedací tlak (bar)	3,5	3,5	4
Rozměry kol na přání (přepravní kola) (mm, palce)	520/50-17	520/50-17	n.s.
Zvedací tlak (bar)	4	4	—

1. Výška stroje může přesáhnout 4 m, když je zvednutý do nejvyšší polohy na nápravě kol. Výška stroje závisí také na závěsném zařízení traktoru. Když je stroj složený a spuštěný na žlutou pojistnou západku, je jeho přepravní výška menší než 4 m. Obsluha zodpovídá za to, že přepravní rozměry soupravy během přepravy na veřejných komunikacích odpovídají národním předpisům.
2. 4 DA (dvojčinné hydraulické spojky), pokud je použito přední nářadí.
3. Viz kapitolu s názvem „Pokyny k jízdě“.

2 Všeobecné bezpečnostní předpisy

2.1 Povinnosti a odpovědnost

Tyto pokyny považujte prosím jen za vodítko, nevyplývá z nich žádná zodpovědnost pro společnost Väderstad AB a/ nebo její zástupce. Plnou zodpovědnost za používání, přepravu, údržbu a servis stroje má majitel/řidič.

Místní podmínky ovlivňující střídání plodin, typ půdy, podnebí atd. mohou vyžadovat postupy, které se liší od postupů uváděných v tomto návodu.

Majitel/řidič je plně zodpovědný za správné používání stroje ve všech ohledech. Majitel rovněž odpovídá za to, že si všechny osoby používající stroj přečetly tento návod k používání a pochopily ho a že pracují v souladu se všemi platnými ustanoveními a předpisy.

Pokud některá osoba pracující se strojem zjistí jakýkoli bezpečnostní nedostatek, musí se neprodleně postarat o jeho nápravu.

Všechny secí stroje společnosti Väderstad prošly před svou expedicí kontrolou kvality a provozními testy. Majitel/provozovatel však nese plnou odpovědnost za správnou funkci stroje při použití na poli. Pokud nejste spokojeni, odkazujeme vás na „Všeobecné dodací podmínky společnosti Väderstad (General delivery provisions for the Väderstad Group)“.

Úpravy konstrukce jsou součástí neustálého zdokonalování našich strojů. Popisy stroje se proto týkají podoby a konstrukce stroje platných v okamžiku jejich psaní. V návodu k používání jsou obrázky znázorňující stroj v podobě, která neodpovídá přesně stroji, jak jste ho obdrželi; závisí to na vybavení na přání, modelu a případně provedených modernizacích.

2.2 Před použitím stroje

- Přečtěte si pozorně tento návod tak, abyste si byli jistí, že jste porozuměli jeho obsahu.
- Naučte se používat stroj správně a opatrně!
V nepovolaných rukou nebo při neopatrném používání může být stroj nebezpečný.
- Stroj bude součástí vašeho pracoviště a pracoviště vašich kolegů. Proto je důležité zajistit, aby byli všichni chráněni a aby byly na svém místě funkční ochrany.

2.3 Jak číst tento návod

Písmena v závorkách odkazují na odpovídající písmena na obrázku a používají se jako odkaz v textu.

- Odkaz (A)
- Odkaz (B)

Informace, u kterých je pořadí důležité, jsou označeny pomocí číslovaných pokynů k provedení činnosti.

Při odkazování na obrázky mohou být stejným způsobem jako písmena použita také čísla, pokud je odkazů tolik, že se nedostává písmen v abecedě.

- Začněte tímto ...
- Pak ...

2.4 Popis bezpečnostních symbolů



Věnujte vždy zvláštní pozornost textům nebo vyobrazením vyznačeným tímto symbolem. Symbol vyznačuje nebezpečí, která **mohou vést** ke smrtelným nebo těžkým úrazům nebo velkým materiálními škodám, pokud nejsou provedena opatření pro jejich odvrácení.



Věnujte vždy zvláštní pozornost textům nebo vyobrazením vyznačeným tímto symbolem. Symbol vyznačuje nebezpečí, která **mohou vést** ke smrtelným nebo těžkým úrazům nebo velkým materiálními škodám, pokud nejsou provedena opatření pro jejich odvrácení.



Tento symbol označuje zvláštní situaci nebo činnost požadovanou pro správnou manipulaci se strojem. Nebudete-li se řídit těmito pokyny, může to vést ke zničení stroje nebo škodám v jeho okolí.



Informace označené tímto symbolem stojí za povšimnutí, protože poskytují užitečné rady nebo zvláště užitečné informace pro správné zacházení se strojem.



Používá se pro objasnění informací.

- Používá se pro uvádění informací formou výčtu s odrážkami. Pořadí, v jakém jsou informace uvedeny, nevyovídá nic o jejich důležitosti.

2.5 Bezpečnostní pokyny

2.5.1 Bezpečnost během montáže



Před připojením hydraulických hadic vždy zajistěte, aby spojovací zástrčky na secím stroji a spojovací zásuvky na traktoru byly čisté a nebyly na nich cizí materiály.



Pro zachování vysoké úrovně jakosti a provozní bezpečnosti stroje používejte pouze originální náhradní díly Väderstad. Použijete-li jiné než originální náhradní díly, bude neplatná záruka a nebudou uznány záruční reklamace.

2.5.2 Bezpečnostní pokyny během práce a údržby



Nikdy nespěchejte tolik, že byste ignorovali náležitě bezpečnostní postupy.



Když má být na stroji prováděna nějaká práce, musí být vždy zaparkován na pevném a rovném povrchu.



Nikdy nestůjte v blízkosti hydraulických hadic pod tlakem. Po údržbě hydraulického systému doplňte uniklý olej.



Uvědomte si, že špatně provedené svařování může mít za následek těžké nebo smrtelné zranění. V případě pochybností se spojte s kvalifikovaným svařečem a vyžádejte si pokyny.



Při provádění servisu na stroji musí být stroj zajištěn tak, jak je uvedeno v "9.3 Zajištění stroje pro servis". Nikdy nepracujte pod strojem.



V hydraulickém systému jsou tlakové zásobníky. Před prováděním servisních nebo opravářských prací na hydraulickém systému je vždy nutné vypustit z tlakových zásobníků olej.



Varování před ostrými kotouči (SystemDisc) a čepelí nože (CrossCutter). Při manipulaci noste rukavice.

2.5.3 Bezpečnost během přepravy



Vždy dodržujte národní ustanovení pro silniční dopravu a bezpečnost.



Když přepravujete stroj po veřejných komunikacích, buďte ohleduplní a jedte opatrně. Při přepravě věnujte velkou pozornost šířce stroje a kružnici, kterou opisuje jeho okraj při zatáčení. Výhled dozadu je velmi omezený. Zkontrolujte umístění zpětných zrcátek traktoru.



Stroj je těžký. Svoji rychlost přizpůsobte podmínkám na silnici! Záruka se nevztahuje na škody vzniklé v důsledku nedbalostí při přepravě.



Myslete na to, že je stroj těžký a že z toho vyplývá delší brzdná dráha.



Používejte světla na secím stroji v souladu s místními dopravními předpisy.



Stroj vždy parkujte na rovném a pevném povrchu.



Než se s traktorem a připojeným strojem nebo stroji vydáte na veřejnou komunikaci, odstraňte z traktoru i strojů veškerou zeminu, která by mohla opadávat.



Při přepravě se vždy přesvědčte, že je stroj zajištěný automatickými zádržkami.



Pravidelně kontrolujte opotřebení závěsného zařízení traktoru a tažného oka stroje.



Tento stroj a jeho pneumatiky jsou zkonstruovány pro maximální rychlost 40 km/h při přepravě po veřejné komunikaci. Věnujte pozornost rychlostním omezením platným ve vaší zemi a dodržujte je.

Všeobecné bezpečnostní předpisy



Před vyjetím zkontrolujte dotažení všech matic a šroubů. Po několika hodinách jízdy dotáhněte matice kol. Pravidelně kontrolujte, že jsou dotažené. Uvědomte si, že matice musí být utaženy specifikovaným utahovacím momentem (Nm).



Skládání do přepravní polohy a rozkládání do pracovní polohy byste měli provádět na rovné zemi; neprovádějte to na svahu.



Pokud musíte stroj ve výjimečných případech zaparkovat na svažujícím se povrchu, musíte před odpojením traktoru vždy zajistit kola klíny!



Při přepravě po veřejných komunikacích musí být přední nářadí a pěchovací válce zvednuty/zasunuty, aby přepravní šířka a výška stroje odpovídaly národním předpisům.



Přepravní výška stroje CRL/CRXL 625 je menší než 4 m, když je stroj složený a spuštěný na žlutou pojistnou západku. Obsluha zodpovídá za to, že přepravní rozměry soupravy během přepravy na veřejných komunikacích odpovídají národním předpisům.

2.6 Varovné etikety

2.6.1 Umístění bezpečnostních symbolů

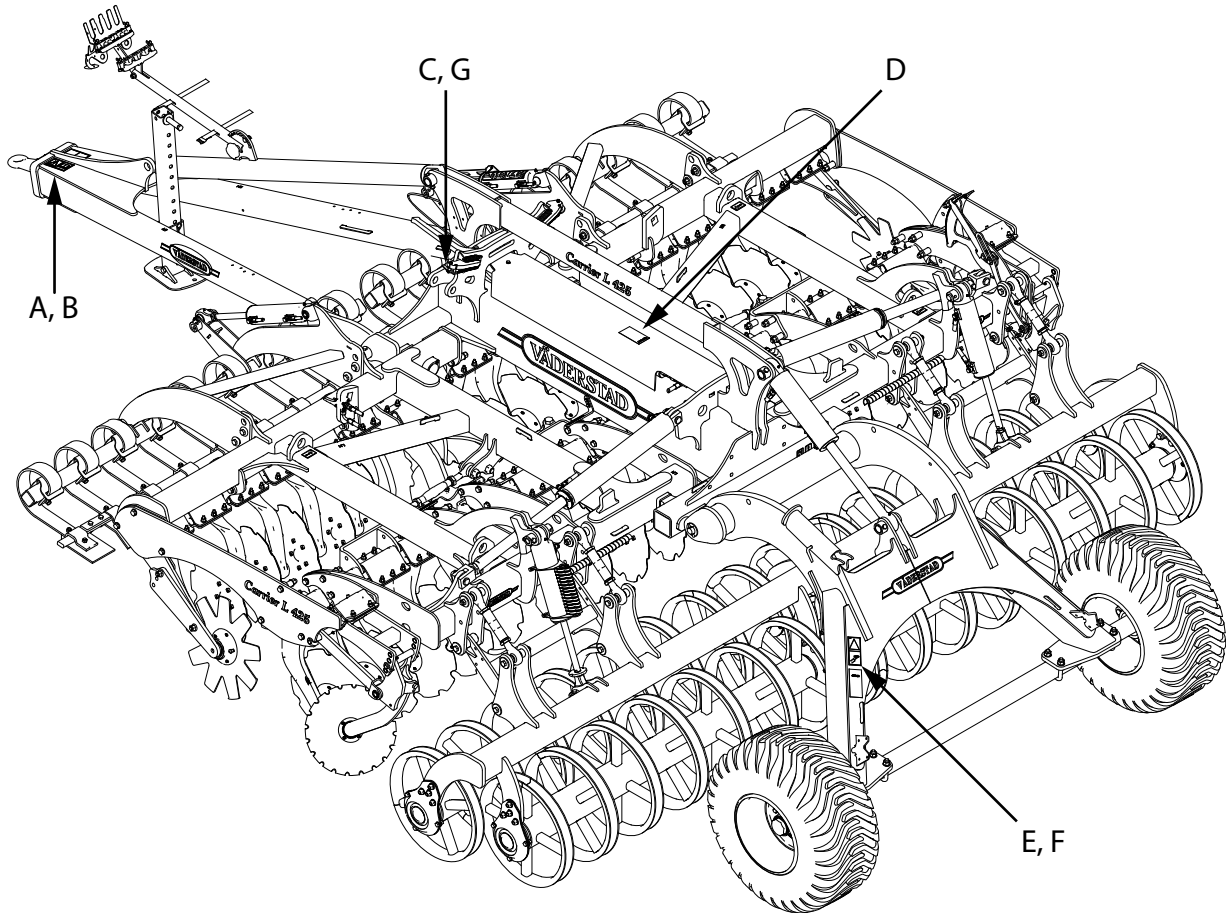

Obrázek 2.1

2.6.2 Obsah varovných etiket

A.



Přečtěte si pozorně tento návod tak, abyste si byli jistí, že jste porozuměli jeho obsahu. Přečtěte si tyto pokyny a bezpečnostní upozornění podle potřeby při práci.

B.



Nestůjte mezi traktorem a strojem, když traktor couvá za účelem připojení.

C.

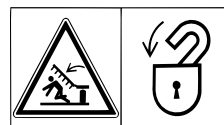

Vždy zajistěte, aby byla volná celá pracovní plocha stroje a její okolí! Nikdy se nepohybujte pod zvednutou sekci. Přesvědčte se, že jsou zajištěné křídlové sekce, když jsou složeny pro přepravu po silnici, parkování a/nebo údržbu. Ujistěte se, že zemina a zbytky rostlin nebrání správné funkci pojistných háků.

D.



Varování před stříkajícím olejem, který může způsobit řezná zranění, protože hydraulický systém obsahuje tlakové nádoby. Při odpojování hydraulických spojek od stroje dbejte nejvyšší opatrnosti. Nikdy nesměřujte hydraulické spojky na části těla. Před údržbou a opravou vypusťte tlakové nádoby.

E.



Nikdy nepracujte pod strojem, pokud nebyl důkladně zajištěn podstavci nebo jinými silnými podpěrami na pevném povrchu. Zajistěte zvedací válece vhodným zajišťovacím zařízením žluté barvy.

F.



Po 10–15 km jízdy dotáhněte matice kol.
Stejným způsobem dotáhněte matice kol po výměně kol. Matice utahujte momentovým klíčem.

G. Platí jen pro CRL/CRXL 625.

Musí být nasazena bezpečnostní západka přepravního kola a hydraulický válec spuštěn na ni, aby byla přepravní výška menší než 4 m.

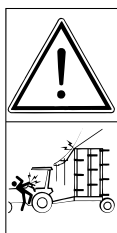

Varování pro nadměrnou přepravní výšku. Dávejte pozor na nadzemní elektrická vedení, viadukty, brány, stromy atd. Vždy zkontrolujte maximální povolenou výšku.

2.7 Přeprava stroje, když není připojený k traktoru



Pokud je nutné stroj přepravovat nepřipojený k traktoru, musí být umístěn na přívěsu nebo plochém valníku. Stroj musíte na přepravní vozidlo vyvézt a z něho odvézt traktorem.

Zvedání jeřábem je zakázáno!

1. Uveďte stroj do přepravní polohy, viz "6.1.2 Uvedení do přepravního režimu".
2. Nacouvejte se strojem podélně na nízký přívěs nebo plochý valník. Při použití plochého valníku bude nutná nájezdová rampa, nakládací plošina nebo podobné zařízení. Postupujte velmi opatrně; zkontrolujte, zda nedošlo k poškození částí stroje při nakládání, viz "2.7.2 Nakládání".

3. Spusťte stroj dolů tak, aby prsty bran a přepravní kola dosedaly na zem. Zablokujte zvedací válec střední sekce stavěcím zařízením.
4. Zabraňte otáčení přepravních kol stroje pomocí klínů nebo podobného zařízení.
5. Odpojte traktor od stroje.
6. Zajistěte křídlové sekce pro účely přepravy pomocí popruhů (A) nebo podobného zařízení, viz "Obrázek 2.4".
7. Zajistěte stroj vhodnými vázacími prostředky v souladu s platnými předpisy. Vázací prostředky musí být připojeny ke stroji v místech označených nálepkami, viz "Obrázek 2.2".
8. Údaje týkající se rozměrů a hmotnosti stroje viz "1.3 Technické údaje".

Ohledně přepravních rozměrů, požadavků na doprovodné vozidlo apod. vždy postupujte podle národních předpisů.

2.7.1 Uvazovací body

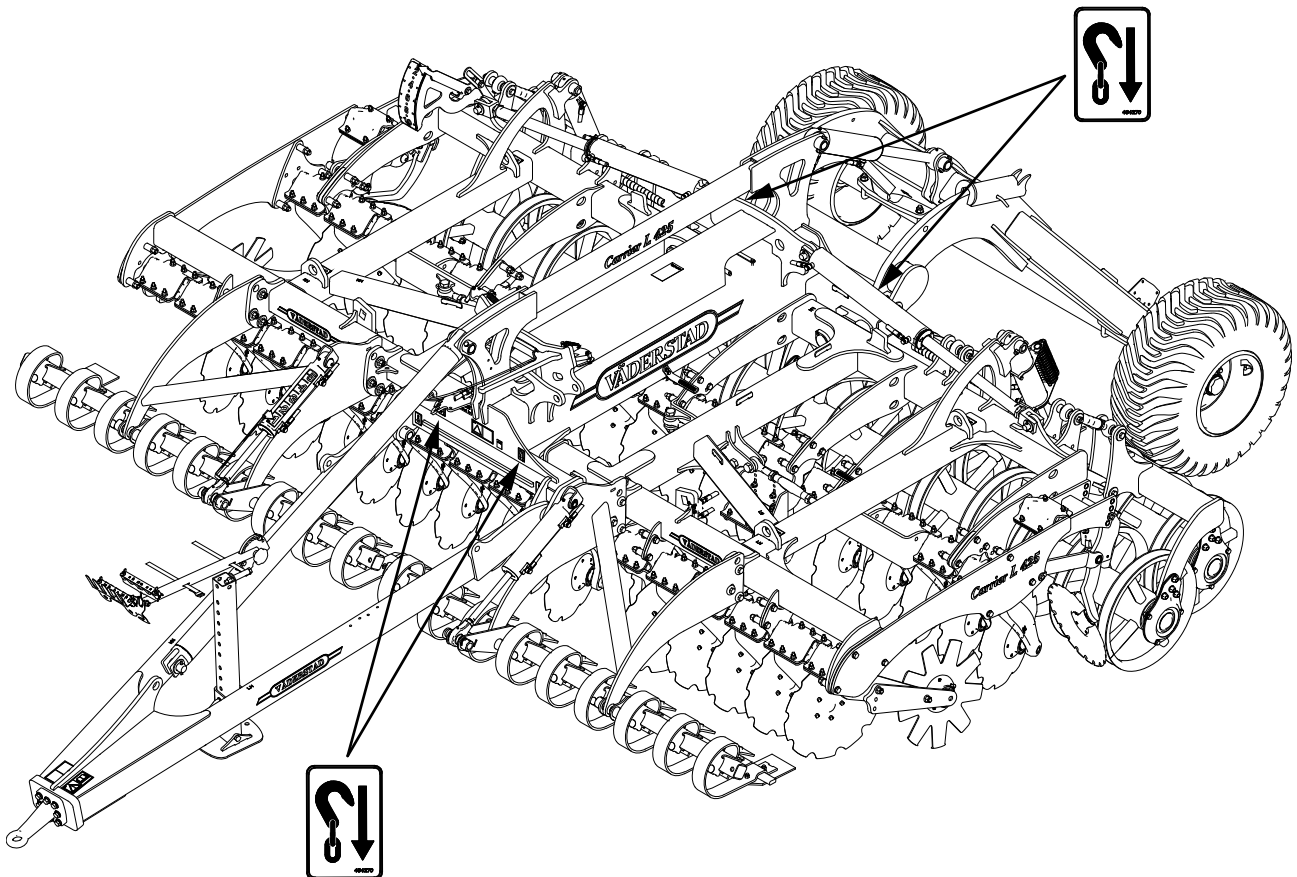

Obrázek 2.2

2.7.2 Nakládání

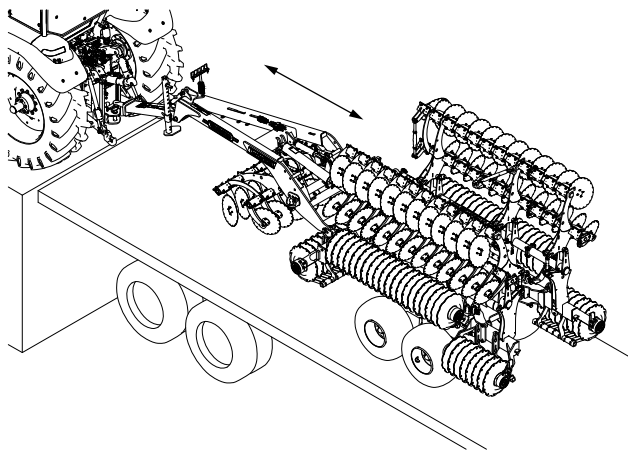

Obrázek 2.3

1. Uveďte stroj do přepravní polohy, viz "6.1.2 Uvedení do přepravního režimu".
2. Nacouvejte se strojem podélně na nízký přívěs nebo plochý valník. Při použití plochého valníku bude nutná nájezdová rampa, nakládací plošina nebo podobné zařízení. Postupujte velmi opatrně; zkontrolujte, zda nedošlo k poškození částí stroje během nakládání.
3. Spusťte stroj na přepravní kola.
4. Nastavte a zajistěte odstavnou podpěru tak, aby stroj spočíval na odstavné podpěře a přepravních kolech.
5. Zabraňte otáčení přepravních kol stroje pomocí klínů nebo podobného zařízení.

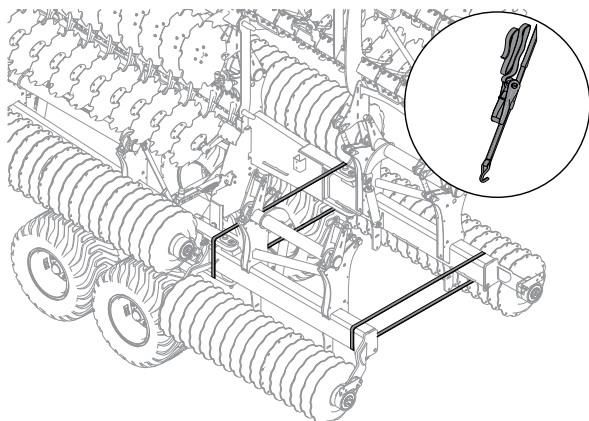

Obrázek 2.4

6. U strojů s přídatnou vnější sekcí zajistěte vnější sekce pomocí popruhu apod.
7. Odpojte traktor od stroje.
8. Zajistěte stroj vhodnými vázacími prostředky v souladu s platnými předpisy. Vázací zařízení musí být připojeno ke stroji v místech označených nálepkami.

2.7.3 Vykládání

1. Odstraňte všechny vázací prostředky.

2. Připojte stroj k traktoru a zvedněte ho do přepravní polohy. Viz "5.1 Připojení k traktoru" a "6.1.2 Uvedení do přepravního režimu".
3. Vyvezte stroj z přepravního vozidla. Při použití plochého valníku je nutné použít například nájezdovou rampu, nakládací plošinu nebo podobné zařízení. Postupujte velmi opatrně; zkontrolujte, zda nedošlo k poškození částí stroje během vykládky.

Údaje týkající se rozměrů a hmotnosti stroje viz "1.3 Technické údaje".

3 Popis stroje

3.1 Přehled

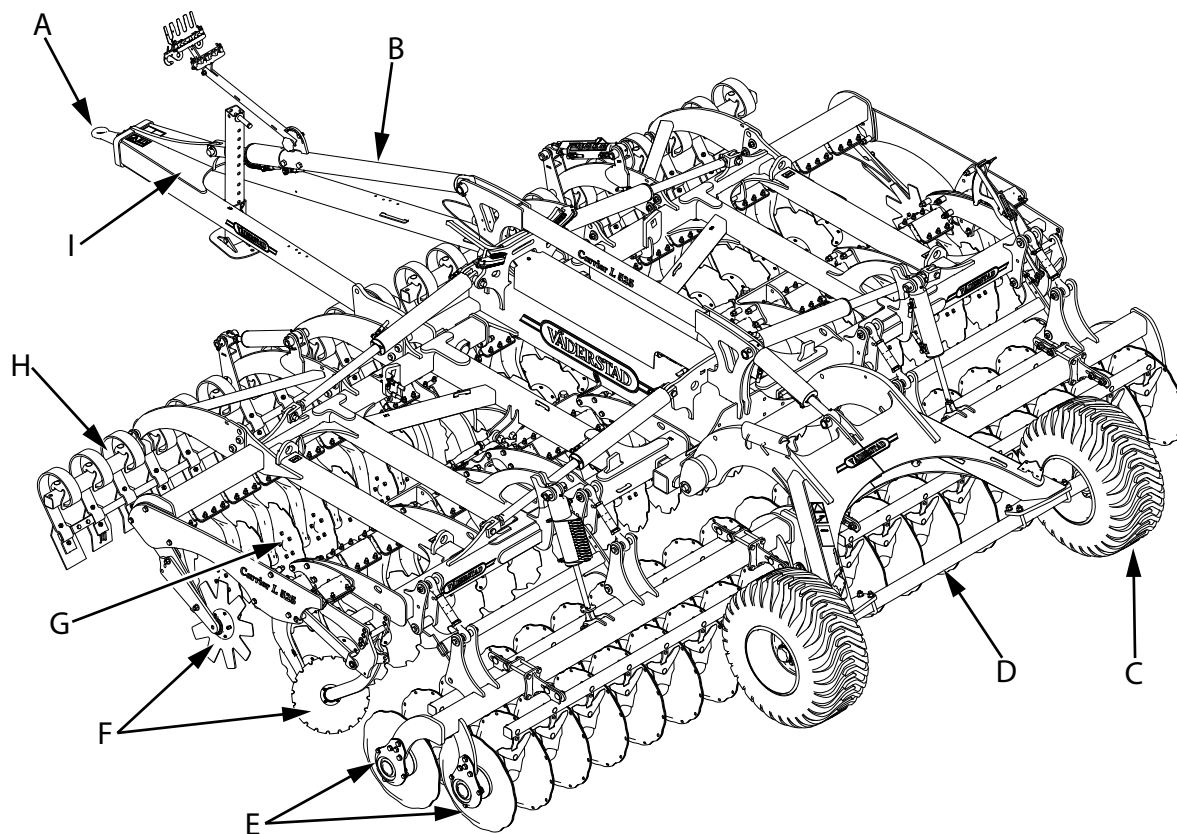

Obrázek 3.1

- A. Tažné oko
- B. Horní rameno
- C. Kola
- D. Náprava kol
- E. Pěch
- F. Formovací kotouč
- G. SystemDisc
- H. Přední nářadí, CrossBoard
- I. Tažná oj

3.2 Popis příslušenství

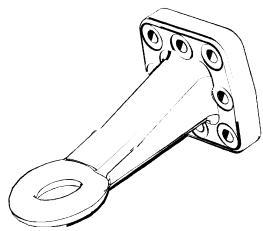

Obrázek 3.2 Tažné oko o průměru 50 mm (standardní).

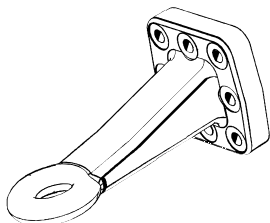

Obrázek 3.3 Tažné oko o průměru 40 mm.

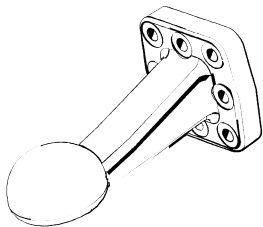

Obrázek 3.4 Kulový závěs o průměru 80 mm.

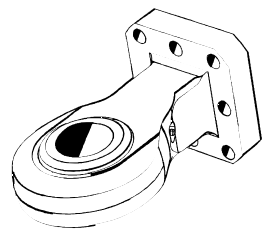

Obrázek 3.5 Kulové tažné oko se dodává ve čtyřech různých průměrech. 41, 52,5, 57 a 72,5 mm

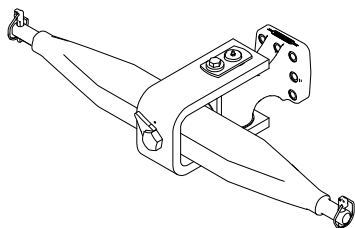

Obrázek 3.6 Tažná oj pro pouzdra kat. 2 a 3.

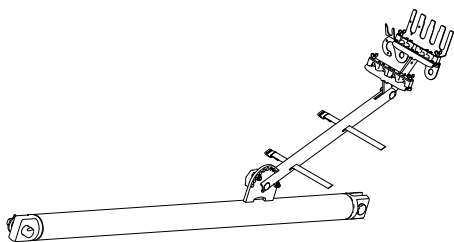

Obrázek 3.7 Horní rameno (tuhé)

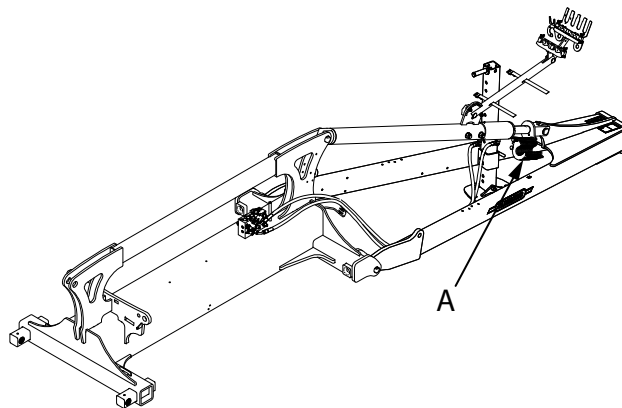

Obrázek 3.8 Horní rameno (hydraulické)

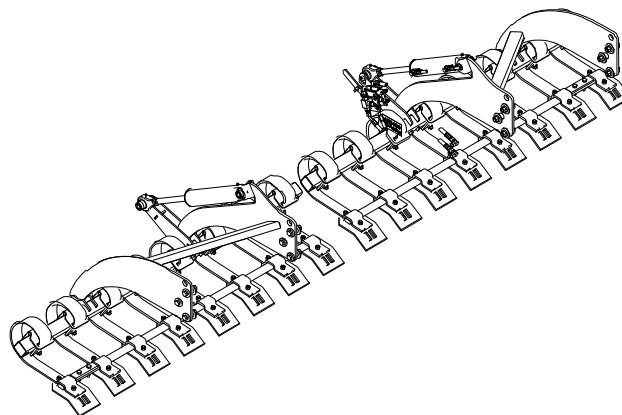

Obrázek 3.9 CrossBoard

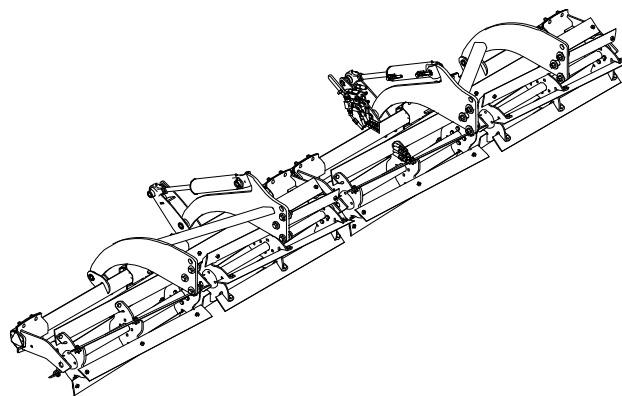

Obrázek 3.10 CrossCutter

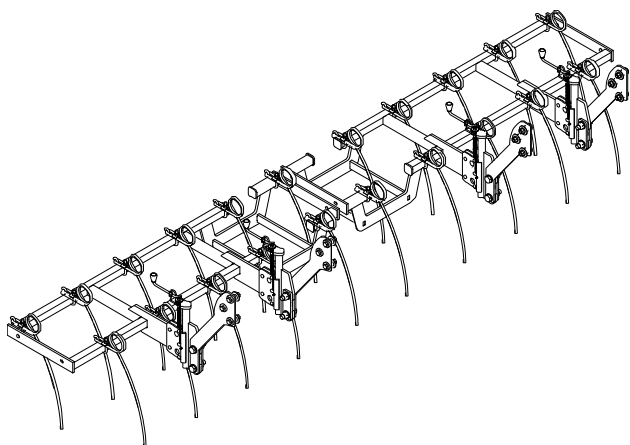

Obrázek 3.11 Brány na slámu

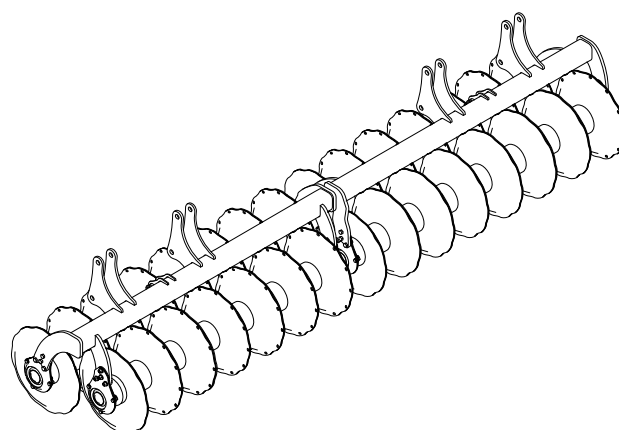

Obrázek 3.14 Dvojitý SteelRunner

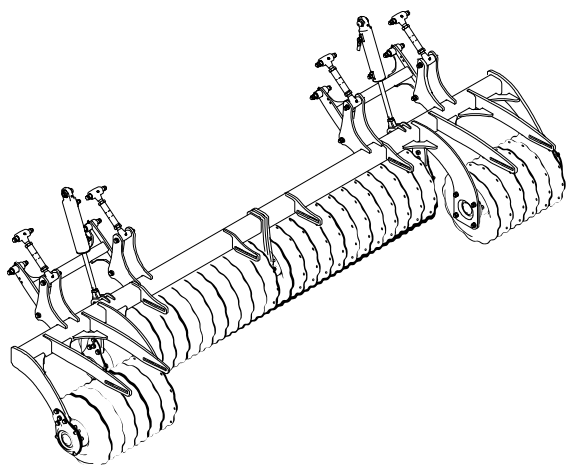

Obrázek 3.12 SteelRunner

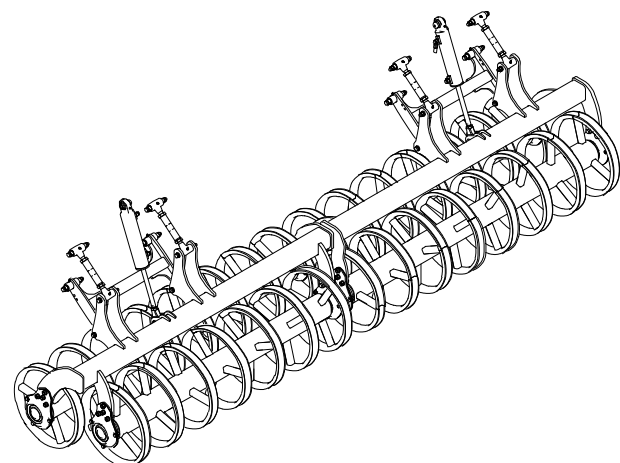

Obrázek 3.13 Dvojitý SoilRunner

4 Instalace



Traktor nesmíte připojit ke stroji, pokud by byla překročena maximální povolená celková hmotnost nebo zatížení na nápravy traktoru.



Zatížení na přední nápravu traktoru nesmí být menší než specifikované zatížení.



Všechna základní nastavení a seřízení musí být vždy prováděna na rovném povrchu se strojem připojeným k traktoru a dolů spuštěnými křídlovými sekcemi.

4.1 Požadavky na hydraulický systém traktoru

Požadavky na hydraulický systém traktoru se liší v závislosti na vybavení stroje.

Hydraulické spojky

Traktor musí mít:

- 3 dvojitinné hydraulické spojky, 1/2“,
- 4 při používání předního nářadí

Jsou rozděleny takto:

- Pro zvedání/spouštění stroje s nápravou kol je požadována dvojitinná hydraulická spojka s průtokem 50 l/min při 150 bar.
- Pro zvedání/spouštění stroje s pčhem je požadována dvojitinná hydraulická spojka s průtokem 20 l/min při tlaku 150 bar.
- Pro skládání/rozkládání stroje je požadována jednočinná hydraulická spojka s průtokem 20 l/min při tlaku 150 bar.
- Pro zvedání/spouštění předního nářadí je vyžadována dvojitinná hydraulická spojka s průtokem 20 l/min při tlaku 150 bar.

5 Připojení, odpojení a odstavení

5.1 Připojení k traktoru



Během připojování a odpojování hydraulických hadic musí být vždy vypnutý motor traktoru, jinak se může poškodit hydraulika stroje.

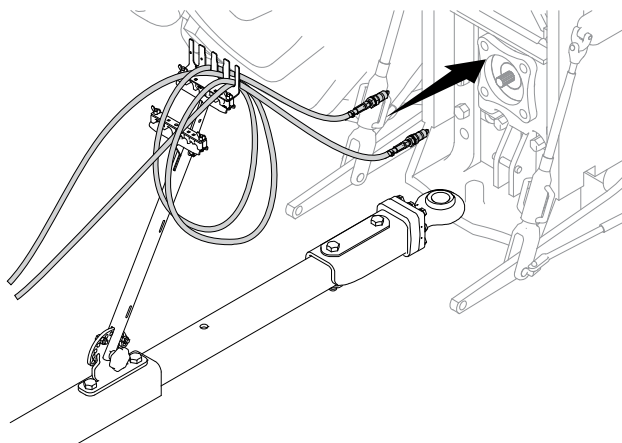

Obrázek 5.1

1. Připojte tažnou oj stroj k závěsnému zařízení traktoru.
2. Zvedněte a zajistěte odstavnou podpěru stroje.

5.2 Připojení hydraulických hadic



Pečlivě otřete spojovací zástrčky a zásuvky! Vyvarujete se tak zbytečných problémů a opotřebení hydraulického systému.

1. Připojte hydraulické hadice.
2. Připojte světla.
3. Přesvědčte se, že hadice a elektrické kabely volně visí, a to i při ostrém zatáčení.

5.2.1 Připojení hydraulických hadic pro ovládání stroje



Zajistěte, aby byly hadice připojeny po dvojicích ke správným hydraulickým spojům na traktoru.



Zvykněte si připojovat hadice vždy ke stejným hydraulickým spojům na traktoru, aby se pro stejnou operaci používala vždy stejná ovládací páka hydrauliky.



Před připojením hydraulických hadic vždy zajistěte, aby spojovací zástrčky na secím stroji a spojovací zásuvky na traktoru byly čisté a nebyly na nich cizí materiály.

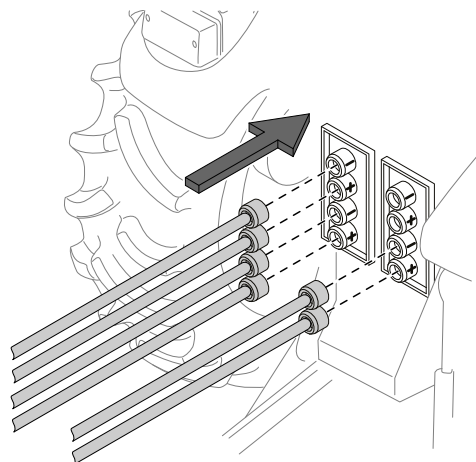

Obrázek 5.2

Barevné kódování hadic viz "Tableau 5.1".

Tableau 5.1

Barevné označení	Funkce
Žlutá	Náprava kol
Bílá	Pěch
Červená	Sklápění křidel/přední nářadí
Modrá	Přední nářadí

5.3 Úprava délky hadice

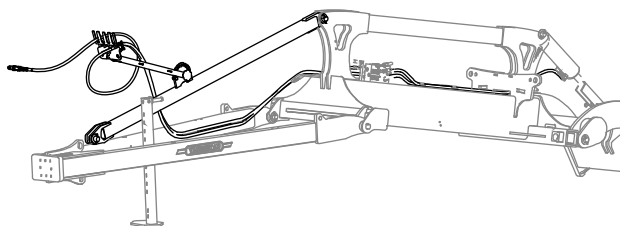

Obrázek 5.3

Upravte délku hadice pomocí držáku hadic.

Když jsou hydraulické hadice odpojeny od traktoru, měly by být zajištěny v držáku hadic.

5.4 Světla



Před přepravou po silnici je proto důležité se přesvědčit, že je osvětlení řádně připojené a že světla fungují. Zajistěte, aby kabely nebyly vystaveny nebezpečí rozdrčení.

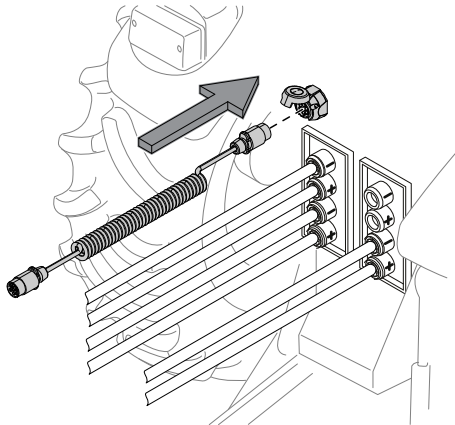

Obrázek 5.4

Zástrčka osvětlení se připojuje ke standardní externí 7pólové zásuvce traktoru určené pro přívěsy.

Pro zvýšení spolehlivosti a prodloužení životnosti světel byla využita moderní technologie LED.

Kvůli nízkému příkonu žárovek LED nemusí systém traktoru pro sledování osvětlení rozpoznat, že jsou připojena světla k vnějšímu konektoru pro přívěs. To znamená, že se nespustí alarm, když světla přestanou fungovat například kvůli poškozené kabeláži.

5.5 Zvednutí přední osvětlovací jednotky

Při práci na poli je nutné zvednout osvětlení na přídi stroje, aby se nepoškodilo.

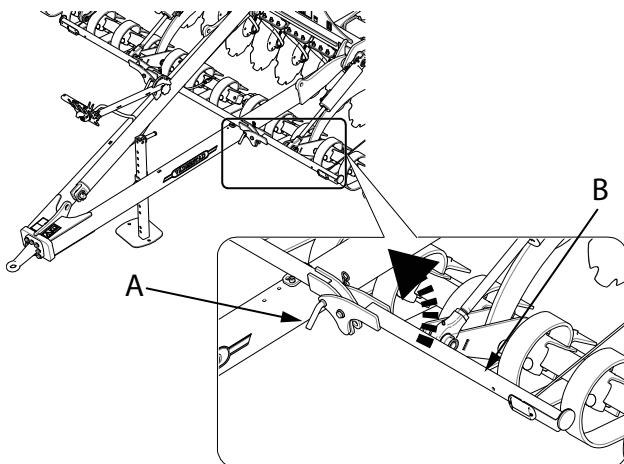

Obrázek 5.5

Postup zvedání osvětlení na přídi stroje:

1. Vytáhněte závlačku (A).

2. Zvedněte rameno osvětlení (B).
3. Upevněte závlačku v druhé poloze.

5.6 Odpojení a parkování



Stroj vždy parkujte na rovném a pevném povrchu.



Když chcete stroj odstavit na delší dobu, měli byste ho spustit na žlutou pojistnou západku. Pěch nesmí ležet na zemi. Je to z důvodu ochrany pryžového uchycení ložisek pěchu.

1. Odpojte hydraulické hadice a elektrické kabely. Zajistěte hadice a elektrické kabely v držáku hadic.
2. Spusťte odstavnou podpěru.
3. Odpojte stroj od traktoru.

6 Přeprava

6.1 Přepínání mezi přepravní polohou a pracovní polohou



Přesvědčte se, že jsou zajištěné křídlové sekce, když jsou složeny pro přepravu po silnici, parkování a/nebo údržbu. Ujistěte se, že zemin a zbytky rostlin nebrání správné funkci pojistných háků.



Stroj musí být ve své nejvyšší poloze (úplně zvednutý), aby pěchy nenarazily na zem při rozkládání a skládání křídel.

6.1.1 Přepnutí do pracovního režimu

1. Zaparkujte stroj na pevném povrchu.
2. Zvedněte stroj do jeho nejvyšší polohy s nápravou kol na zemi.
3. Přitáhněte křídla k sobě navzájem, aby zámek křídel nebyl mechanicky namáhaný.

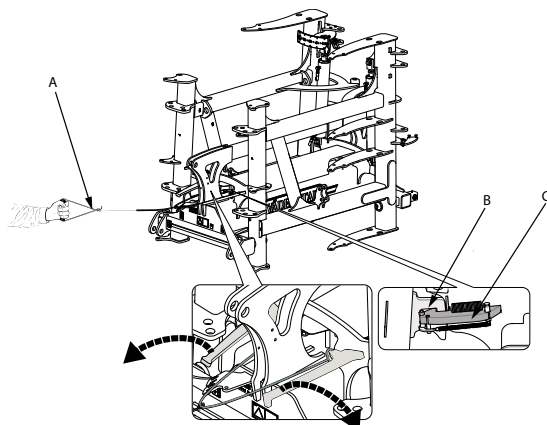

Obrázek 6.1

4. Zatáhněte za šňůru (A) pro deaktivaci zámku křídel.
5. Úplně rozložte křídlové sekce.
6. Uved'te křídlové sekce pod tlak. Asi na 10 sekund zatáhněte ovládací páku hydrauliky, abyste dosáhli správného tlaku v tlakovém zásobníku.
7. Uved'te hydraulický okruh skládání křídel do plovoucí polohy.

6.1.2 Uvedení do přepravního režimu



Změna do přepravní polohy se musí provádět na rovné zemi. Nepřipus'te boční naklonění stroje.



Obsluha zodpovídá za to, že přepravní rozměry soupravy během přepravy na veřejných komunikacích odpovídají národním předpisům.



Přesvědčte se, že se aktivoval zámek křídel.

1. Zaparkujte stroj na pevném povrchu.
2. Zvedněte pýchovací válec co nejvýše.
3. Zvedněte stroj do jeho nejvyšší polohy s nápravou kol na zemi.
4. Složte křídlové sekce. Viz "Obrázek 6.1".
5. Přesvědčte se, že třmen (C) zapadá do zámku (B).
6. Spus'te stroj k bezpečnostnímu zámku.
7. Asi 5 cm ho zvedněte.

6.2 Brzdy

6.2.1 Všeobecná údržba před každou sezonou

1. Přesvědčte se, že všechny kabely a hadice jsou nepoškozené a nepropustné.
2. Zkontrolujte funkci brzd a seříd'te brzdy.

6.2.1.1 Seřídění brzd



Nastavení brzd byste měli seřídít, když je stroj nový, a potom dvakrát ročně.



Při neseřizovaných brzdách se časem sníží brzdný účinek a nakonec brzdy přestanou fungovat úplně.

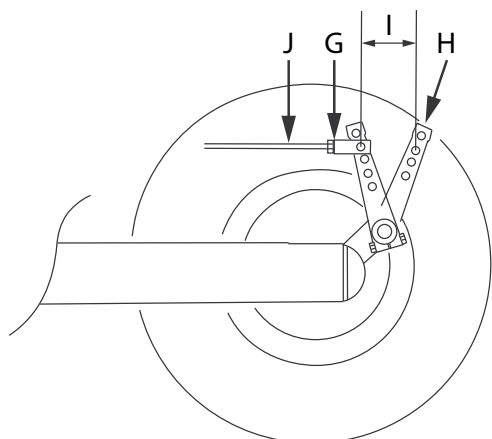

Obrázek 6.2

1. Při tomto seřizování připojte stroj k traktoru. Změřte zdvih (I) brzdových válců mezi nezabzděnou a zabzděnou polohou.
2. Při tomto měření zajistěte, aby při deaktivovaných brzdách byla tyč (J) v nejnižší poloze. Pokud je zdvih (I) větší než 55 mm, brzdu je třeba seřídít.
3. Odstraňte vidlici (G) z ramene páky (H).
4. Pak vyšroubovávejte vidlici (G) na tyči (J), dokud nedosáhnete zdvihu 50 mm.
5. Namontujte opět vidlici (G). Vidlice musí být umístěna ve třetím otvoru od vnějšího okraje páky.

6.2.1.2 Výměna brzdových součástí



Všechny brzdové destičky musíte vyměnit současně.

Hlavní válec brzdového systému, brzdové destičky a brzdové bubny jsou rychle opotřebitelné díly. Při výměně některého komponentu musíte vyměnit celý komponent.

6.2.2 Hydraulické brzdy

Jedná se o bubnové brzdy bez samočinného nastavení.

Systém je vybavený také parkovací brzdou a nouzovou brzdou, která se aktivuje při odpojení stroje od traktoru.

6.2.2.1 Připojení brzd

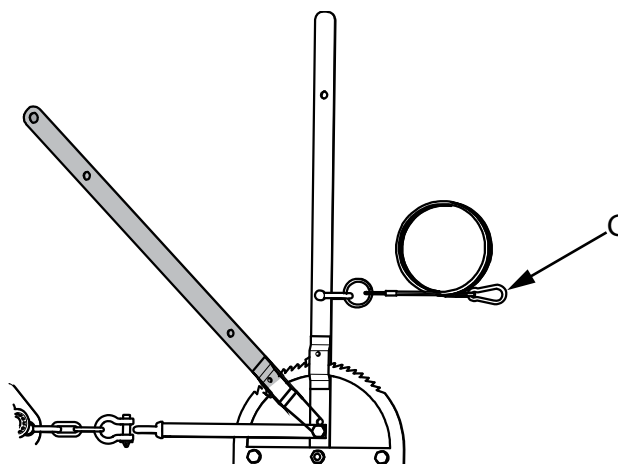

Obrázek 6.3

1. Připojte hydraulickou hadici brzdového systému k brzdové spojce na traktoru. Uvědomte si prosím, že hadice se smí připojit pouze k brzdové spojce ovládané brzdovým pedálem traktoru poskytující maximální tlak 150 bar.
2. Připojte lanko k vhodnému a bezpečnému připojovacímu bodu na traktoru. Zajistěte, aby se lanko nemohlo nikde zamotat.
3. Pro funkci nouzové brzdy musí být lanko páky parkovací brzdy (C) připojeno k traktoru.
4. Brzda stroje se aktivuje brzdovým pedálem traktoru.

6.2.2.2 Parkovací brzda



Stroj vždy parkujte na pevném a rovném povrchu.



Při odpojování stroje musí být lanko nouzové brzdy odpojené od traktoru a páka ruční brzdy utažená silou asi 600 N.

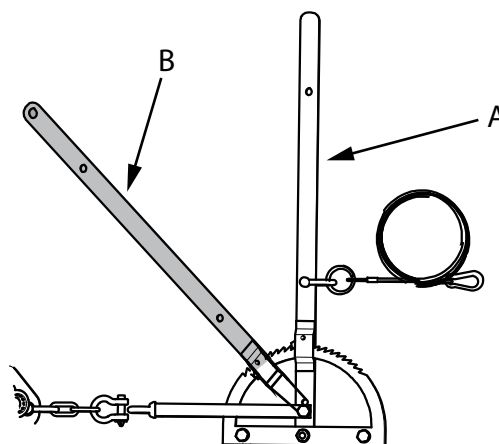

Obrázek 6.4

1. Aktivujte parkovací brzdou zatažením páky (A).
2. Uvolněte parkovací brzdou krátkým pohybem páky dopředu a pak dozadu do polohy (B).
3. Jestliže je nutné odstavit stroj na veřejné komunikaci nebo v její blízkosti, musíte ho zajistit založením klínů pod přepravní kola.
4. Má-li být stroj zaparkován na delší dobu, měli byste uvolnit parkovací brzdou. V takovém případě musíte stroj zajistit pomocí klínů.

6.2.3 Pneumatické brzdy

Jedná se o bubnové brzdy bez samočinného nastavení.

Systém funguje pomocí stlačeného vzduchu. Skládá se z tlakového zásobníku, jednoho nebo několika brzdových válců s mechanickou pružinou, jednoho brzdového ventilu s příslušným odlehčovacím ventilem a dvou hadic s přípojkou k traktoru. Vzduch vstupuje do systému přes filtr, a proto není znečištěný.

K dispozici je integrovaná nouzová brzda, která se aktivuje v případě odpojení stroje od traktoru.

Brzdový systém je koncipován pro následující tlaky vzduchu:

Tableau 6.1

Napájecí tlak:	6,5 bar	Červená přípojka
Řídicí spojka:	0–6,5 bar	Žlutá přípojka

6.2.3.1 Připojení brzd

Připojte potrubí stlačeného vzduchu brzdového systému a vedení pro řízení k brzdovým armaturám traktoru.

Při připojení k traktoru se tlakový zásobník naplní stlačeným vzduchem. Během provozu se v tlakovém zásobníku udržuje tlak asi 6,5 bar. Stroj je brzděn brzdovým pedálem traktoru.

6.2.3.2 Odpojení brzd



Odpojení a odstavení musíte provést vždy na rovném, pevném povrchu.

1. Když stroj odpojíte, automaticky se aktivuje provozní brzda.
2. Po krátké chvíli, kdy se sníží tlak v brzdovém systému, se válec přepne na systém brzdy s mechanickou pružinou. To znamená, že se stroj nikdy nemůže neúmyslně rozjet.

3. Nepřipojený stroj s tlakem v tlakovém zásobníku nejméně 5 bar se může pohybovat po zatlačení odlehčovacího ventilu. Brzdy se tím uvolní a stroj se může volně pohybovat.
4. Resetujte odlehčovací ventil. Jinak bude hrozit nebezpečí neúmyslného ujetí stroje.
5. Když se snížil tlak ve stroji a nemáte přístup ke stlačenému vzduchu, nelze stroj přemístit, protože je aktivní systém brzdy s mechanickou pružinou. Abyste mohli stroj přemístit, musíte šroubem umístěným na zadní straně válce pružinové brzdy uvolnit napětí pružiny. Pro normální provoz pak šroub musíte znovu nastavit, jinak hrozí nebezpečí neúmyslného ujetí stroje.

6.2.3.3 Manévrování se strojem

Když se má stroj přemísťovat v uzavřeném prostoru bez jeho připojení k traktoru brzdovými spojkami.

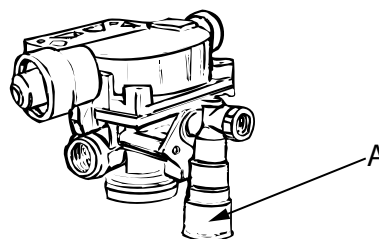

Obrázek 6.5

Tlakový zásobník pod tlakem:

Když je tlakový zásobník pod tlakem (min. 5 bar), můžete brzdy uvolnit zatlačením odlehčovacího ventilu (A).

Prázdný tlakový zásobník:

Když je tlakový zásobník prázdný, aktivuje se pružina v brzdovém válci s pružinou a brzda se zatáhne. Aby se stroj mohl pohybovat, musíte uvolnit pružinu.

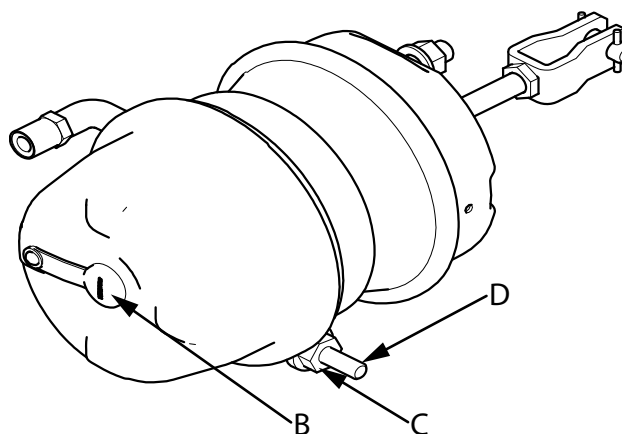

Obrázek 6.6

Uvolněte brzdy takto:

1. Vyjměte zátku (B).
2. Odšroubujte matici (C) a vyjměte šroub umístěný na boku válce.

Přeprava

3. Zasuňte šroub (D) do otvoru, kde byla zátka (B), a otočením o 90° ho zajistěte.
4. Utahujte matici (C), brzda se postupně uvolní.
5. Brzda se tak úplně uvolní a stroj se může pohybovat.
6. Vraťte zátku (B).
7. Zajistěte šroub (D) maticí (C).

Abyste zabránili rozjetí stroje, musíte vrátit šroub (D) do výchozí polohy a zajistit maticí (C) ihned po přesunutí stroje.

6.2.3.4 Parkování

Když se stroj odpojí od traktoru, brzdy se automaticky aplikují.

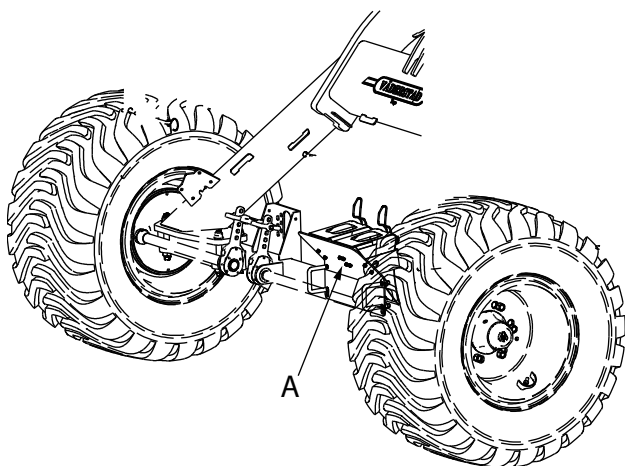

Obrázek 6.7

Když stroj odstavíte na veřejné komunikaci nebo v její blízkosti, musíte založit kola klíny (A).

7 Všeobecná nastavení

7.1 Nastavení křídlových sekcí souběžně se zemí



Neupravujte pístnici více než 40 mm.



Odpojení a odstavení musíte provést vždy na rovném, pevném povrchu.

Pro získání optimálního výkonu je důležité správně horizontálně vyrovnat křídla.

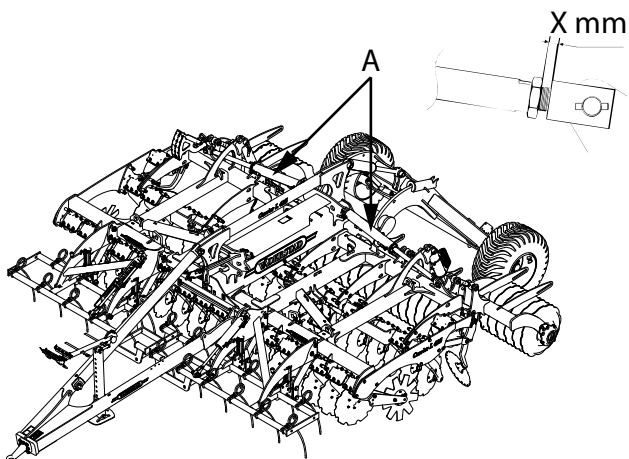

Obrázek 7.1

1. Zaparkujte stroj na pevném povrchu.
2. Zvedněte stroj do jeho nejvyšší polohy s nápravou kol na zemi.
3. Přitáhněte křídla k sobě navzájem, aby zámek křídel nebyl mechanicky namáhaný.
4. Zatáhněte za šňůru (A) pro deaktivaci zámku křídel.
5. Úplně rozložte křídlové sekce.
6. Vysouvejte sklápěcí válce křídel (A), dokud křídla nebudou ve vodorovné poloze. Uved'te křídlové sekce pod tlak. Asi na 10 sekund zatáhněte ovládací páku hydrauliky, abyste dosáhli správného tlaku v tlakovém zásobníku.
7. Upravte nastavení pístnic válců křídel (A).
8. Stroj nesmíte spustit na zem.
U CRL/CRXL 525–625 pokračujte krokem "10."
9. Když jsou sklápěcí válce u strojů CRL/CRXL 425 ve svých koncových polohách, měla by být křídla stroje vodorovná. Pokračujte krokem "13."

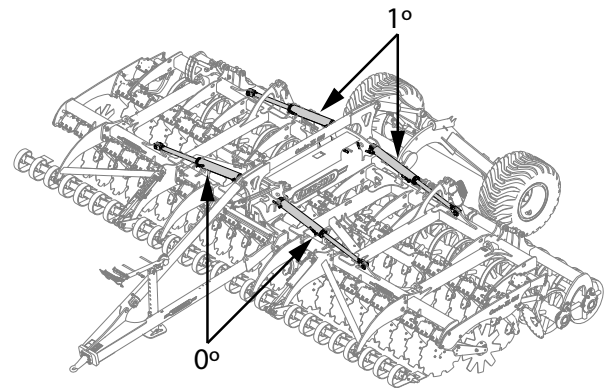

Obrázek 7.2

10. V základním nastavení by všechny čtyři hydraulické válce měly být úplně vysunuté. Křídla pak budou ve vodorovné poloze.
11. Přední sklápěcí válec křídla bude zcela souběžný, což odpovídá úhlu přibližně 0°.
12. Potom asi o tři otáčky vyšroubujte pístnici na zadním sklápěcím válci křídla, což odpovídá úhlu sklonu křídla dolů asi 1°.
13. Přesvědčte se, že při složeném stroji křídla spočívají na zadní podpěře na středovém rámu.
14. Dbejte na to, aby byl uzamčený zámek křídel a aby funkci zámků nebránila zemina a rostlinné zbytky.

7.2 Přední nářadí



Přední nářadí nesmí být nikdy zahloubeno více než kotouče nářadí SystemDisc.

Stroj může být vybavený různými typy předního nářadí.

7.2.1 Nastavení hloubky předního nářadí

Hloubka předního nářadí se nastavuje plynule hydraulicky nebo pákami.

Hydraulicky ovládané přední nářadí má na pravé straně svého válce stupnici, která indikuje hloubku. Stupnice udává referenční hodnotu, která usnadňuje dosažení rovnoměrného zpracování půdy na celém poli.

7.2.2 Nastavení pracovního úhlu předního nářadí

Pracovní úhel předního nářadí CrossBoard a CrossCutter lze nastavit podle toho, jak hluboko má stroj pracovat.

Otvor (A) použijte pro hlubší nastavení, otvor (B) použijte pro mělké nastavení.

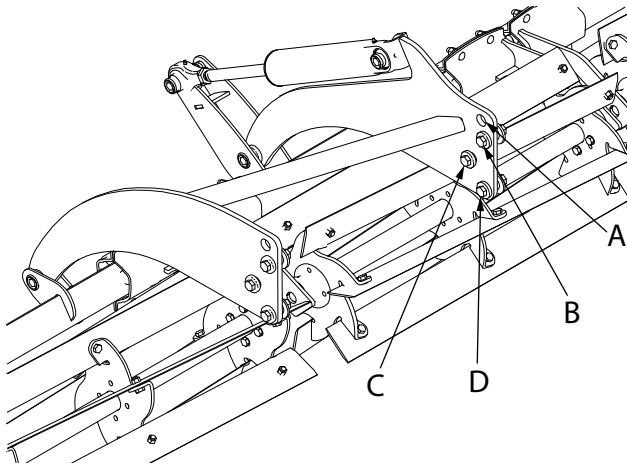

Obrázek 7.3

1. V závislosti na výchozí poloze vyšroubujte šroub z otvoru (A) nebo otvoru (B). Závitovou objímku dejte stranou.
2. Povolte šrouby (C) a (D), ale nevyšroubujte je.
3. Hydraulikou stroje nastavujte pracovní úhel, dokud nebude dosaženo koncové polohy v otvoru (C).
4. Utáhněte šrouby v požadovaném otvoru (A) nebo (B) na 189 Nm.
5. Utáhněte šrouby (C) a (D) na 189 Nm.

7.2.3 Vyrovnání předního nářadí



Přední nářadí CrossCutter se nesmí používat k hlubokému zpracování půdy. Používá se k rozrušení rostlinného materiálu, např. strniště, a jeho zapracování do horní vrstvy půdy.

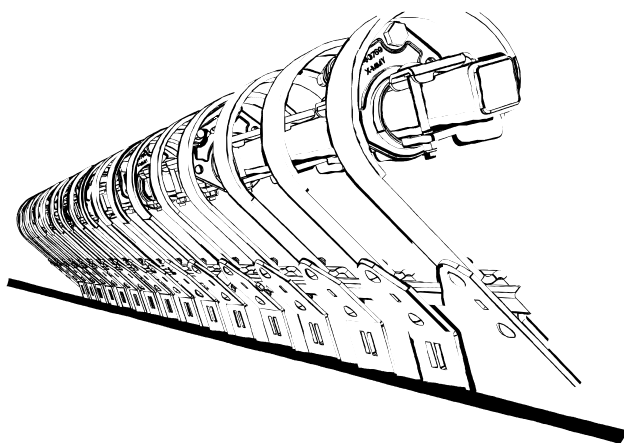

Obrázek 7.4

Přední nářadí CrossBoard/CrossCutter Knife musí být nastaveno tak, aby byly sekce vyrovnané a byly ve stejné výšce nad zemí.

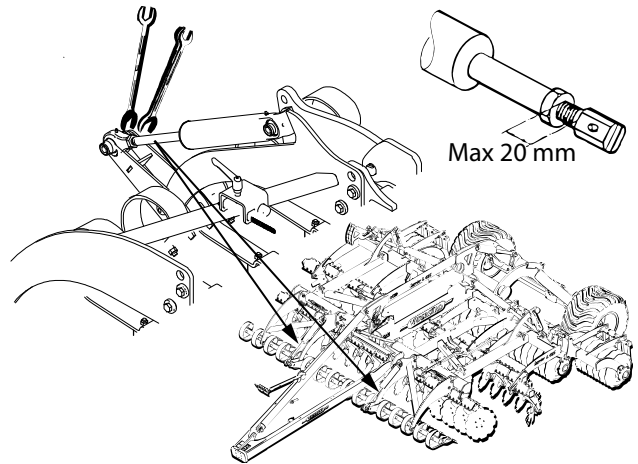

Obrázek 7.5

Při nastavování povolte pojistné matice na hlavách pístnic a zašroubujte nebo vyšroubujte pístnice.



Než budete provádět mechanická nastavení, nejprve se přesvědčte, že je synchronizovaný hydraulický systém. Viz "9.8.3 Synchronizace sériově zapojených hydraulických systémů".

7.2.4 CrossCutter

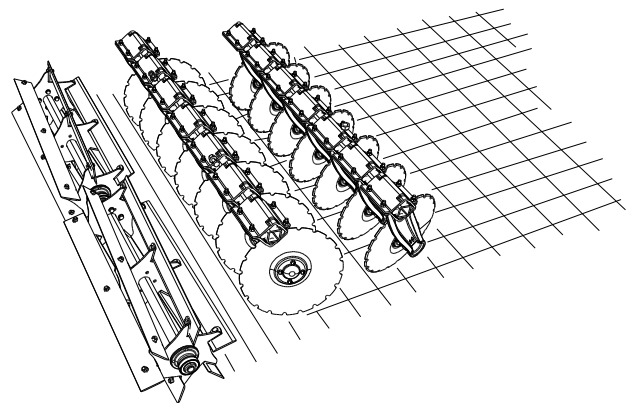

Obrázek 7.6

Čím kratší je válec, tím větší bude síla, kterou je stroj tlačěn do země, a to znamená vyšší agresivitu drcení/zpracování půdy. Když je přítlak velký, může se zvednout celý přední okraj stroje, a proto doporučujeme trochu prodloužit horní ramena zařízení SystemDisc na základním stroji.

Hloubku nebo sílu přítlaku zařízení CrossCutter Knife je možno odečítat na stupnici. Stupnice udává jen referenční hodnotu, avšak ta usnadňuje dosažení rovnoměrného zpracování půdy na celém poli. Pro zajištění dobrého zpracování půdy byste měli v pravidelných intervalech vystoupit a zkontrolovat výsledek práce stroje. Protože se jedná o hydraulicky ovládaný systém, lze hloubku snadno nastavit z kabiny traktoru za provozu.

7.2.5 Brány na slámu



Abyste dosáhli optimálního rozprostření slámy, měl by stroj pojíždět úhlopříčně ke stopám sklízecí mlátičky.

Nastavte přední nářadí bran na slámu tak, aby byly obě sekce vyrovnané a hroty souběžné ve stejné výšce nad zemí.

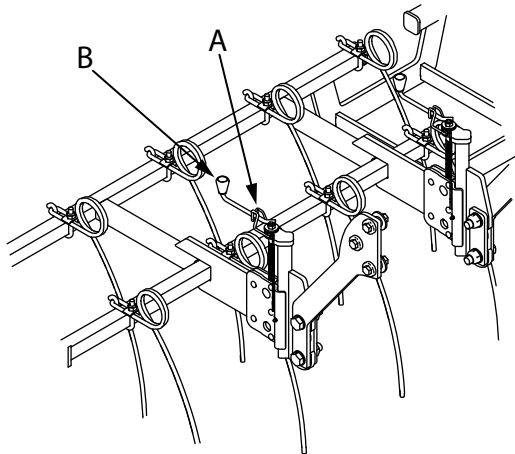

Obrázek 7.7

Pro nastavení uvolněte zajišťovací svorku (A) a otáčejte klikou (B), dokud nedosáhnete požadovaného vyrovnání. Po nastavení zajistěte kliku (B) zajišťovací svorkou (A).

7.3 SystemDisc

7.3.1 Kotouče



Kotouče jsou ostré. Při manipulaci noste rukavice.

7.3.1.1 Nastavení výšky vyrovnávací jednotky

Toto nastavení se provádí v závislosti na pracovní hloubce, typu půdy atd., aby stroj za sebou nezanechával hrůbky. Na nářadí SystemDisc je umístěno vyrovnávací zařízení.

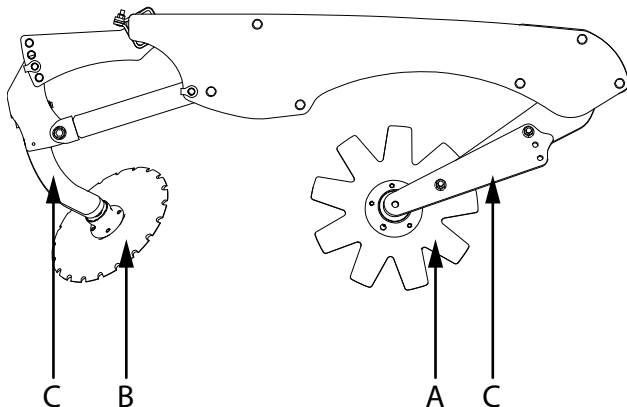

Obrázek 7.8

Je důležité nastavit vnější hvězdicový kotouč (A) a formovací kotouč (B) tak, aby při pohybu sledovaly povrch pozemku. Pro mělké zpracování půdy musí být nastaveny dolů, pro hluboké zpracování půdy musí být nastaveny nahoru.

A. Vnější hvězdicový kotouč

B. Formovací kotouč

C. Ramena kotoučů

7.3.1.2 Nastavení vnějšího hvězdicového kotouče

Výšku vnějších kotoučů na jednotlivých stranách lze nastavit individuálně.

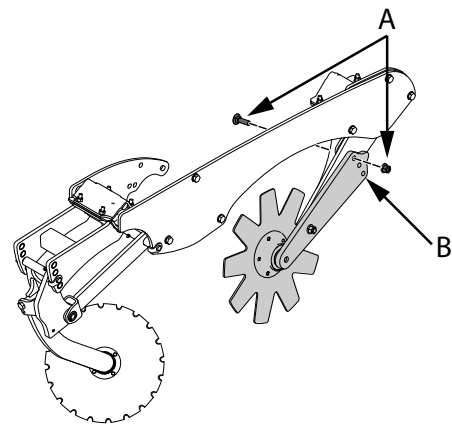

Obrázek 7.9

1. Odšroubujte šrouby (A).
2. Vyberte polohu stopy (B).
3. Utáhněte matice a šrouby utahovacím momentem 196 Nm.

7.3.1.3 Nastavení bočního kotouče

Formovací kotouč by se měl pohybovat v zemi nebo těsně nad ní. Existují čtyři možná nastavení.

- Pokud formovací kotouč (D) za sebou zanechává hrůbek, měli byste ho snížit.
- Pokud formovací kotouč (D) za sebou zanechává brázdičku, měli byste ho zvýšit.

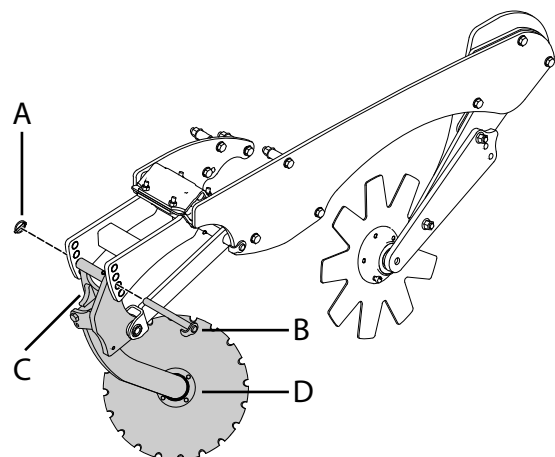

Obrázek 7.10

Všeobecná nastavení

Výšku nastavíte takto:

1. Vyklopte, vytáhněte závlačku a vytáhněte kolík (A).
2. Pevně uchopte rameno kotouče (C).
3. Vytáhněte zajišťovací kolík (B).
4. Podržte rameno kotouče (C) v požadované poloze.
5. Vraťte závlačku (B).
6. Vraťte kolík a závlačku (A).

7.3.2 Pracovní úhel kotoučů



Kdykoli je nutné provádět práci na ložisku, nezapomeňte nejprve odstranit nečistoty! Nečistoty v upevnění čepu nápravy mohou způsobit poškození čepu samotného i ramene kotouče. Pokud hrozí nebezpečí, že se tak stane, odmontujte kotouč z ramene a vyčistěte ho.



Po nastavení polohy čepu nápravy musíte šroub (A) asi po 10 hodinách provozu dotáhnout.

Pracovní úhel kotoučů je nastavitelný, a proto ho lze přizpůsobit různým způsobům obdělávání a druhům půdy. To znamená účinnější obdělávání a nižší potřebný výkon traktoru.

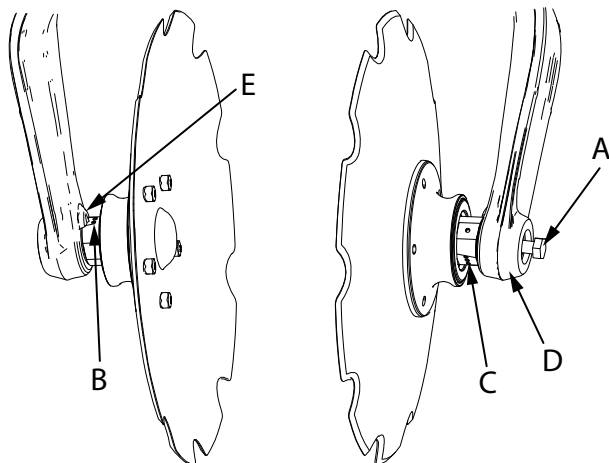

Obrázek 7.11

Tableau 7.1 Pracovní úhly a jejich použití

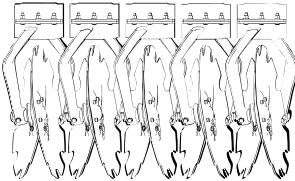
Poloha (B), obr. "7.11"	Označení	Úhel kotouče	Použití
A	O ¹		Hluboké zpracování půdy s velkým množstvím rostlinných zbytků. Pracovní úhel: 11°

Značka (B) na čepu nápravy (C) indikuje polohu zarážky otáčení.

Pracovní úhel kotouče nastavíte takto:

1. Očistěte zeminu a zbytky rostlin z oblasti upevnění kotouče.
2. Povolte šroub (A) o tři otáčky (6 mm).
3. Paličkou poklepejte na spodní část ramene (D) tak, aby se uvolnilo kuželové spojení.
4. Otočte čep nápravy.
5. Při utahování šroubu dávejte pozor, aby byl čep nápravy (C) v jasně definované poloze vůči zarážce otáčení.
6. Utáhněte šroub (A) utahovacím momentem 128 Nm.

7.3.2.1 Nastavení pracovního úhlu



Kdykoli na stroji provádíte práci, přesvědčte se, že je bezpečně a stabilně umístěný na podstavcích.

Existují čtyři možnosti nastavení pracovního úhlu. 11°, 13°, 17° a 19°.

Větší pracovní úhel je vhodnější pro mělké obdělávání. V případě potřeby je možné nastavit různé pracovní úhly pro přední a zadní řadu kotoučů.

Tableau 7.1 Pracovní úhly a jejich použití (cont'd.)

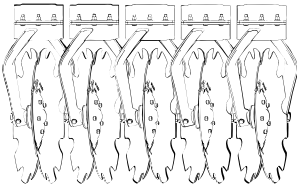
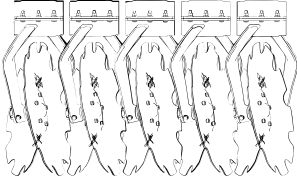
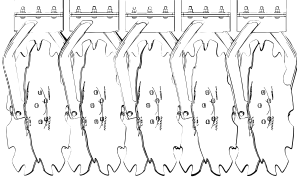
B	OO		Středně hluboké zpracování půdy se středním množstvím rostlinných zbytků. Pracovní úhel: 13°
C	OOO		Mělké zpracování půdy s malým množstvím rostlinných zbytků. Pracovní úhel: 17°
D	OOOO ²		Středně hluboké zpracování půdy, při němž kotouč obrací půdu důkladněji. Pracovní úhel: 19°

1. Stroje se sériovým číslem vyšším než 659 mají jiná označení na pravé a levé straně. Označení "O" vpravo je ekvivalentní označení "OOOO" na levé straně.
2. Stroje se sériovým číslem vyšším než 659 mají jiná označení na pravé a levé straně. Označení "OOOO" vpravo je ekvivalentní označení "O" na levé straně.

7.3.3 Boční nastavení



Při nastavování horních ramen (A) musí být zvednuté přední nástroje.

Nářadí SystemDisc by mělo pracovat v celém pracovním záběru v nastavené pracovní hloubce.

Po odstranění uvolněné zeminy za kotouči zkontrolujte výsledek práce. Pokud není řez úplný a hladký, můžete změnit úhel kotouče pro dosažení lepšího výsledku. Pokud to nepomůže, můžete také posunout do strany zadní řadu kotoučů.

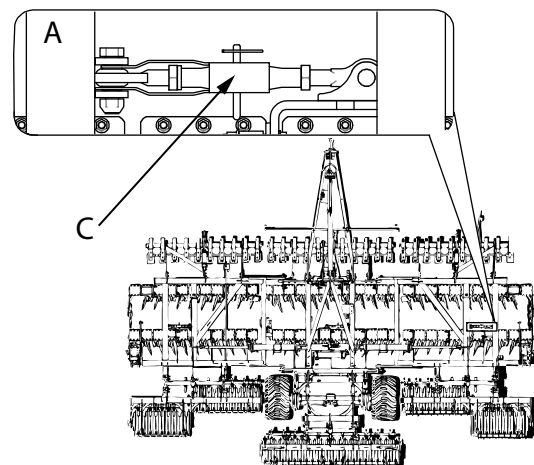

Obrázek 7.12

Postup nastavení:

1. Začněte od základního nastavení, kdy jsou rámy souběžné s pozemkem ve směru jízdy.
2. Zatlačte zadní řadu kotoučů do boku uvolněním zajišťovacího zařízení (C) a pak nastavením horních ramen (A).

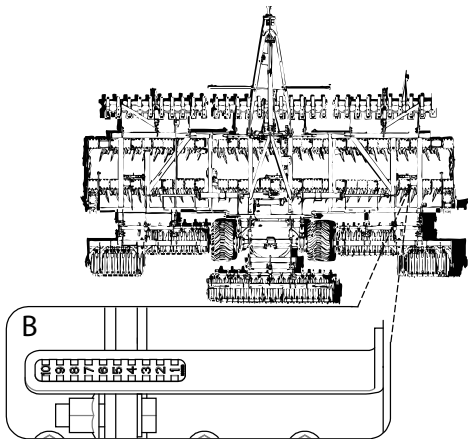

Obrázek 7.13

3. Použijte stupnice (B), abyste všechny sekce posunuli bočně o stejnou vzdálenost. Max. seřízení je o ± 25 mm.
4. Po nastavení zajistěte napínací matice jejich pojistnými maticemi.

7.3.3.1 Hřídele nářadí SystemDisc

Když se opotřebením zmenší průměr kotoučů, lze to kompenzovat přestavením hřídelí nářadí SystemDisc.

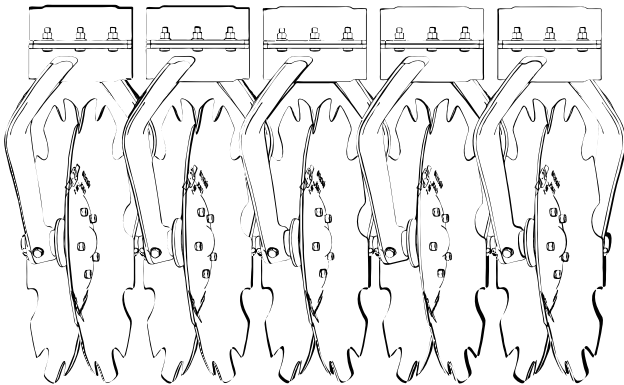

Obrázek 7.14 Řada kotoučů s továrním nastavením:

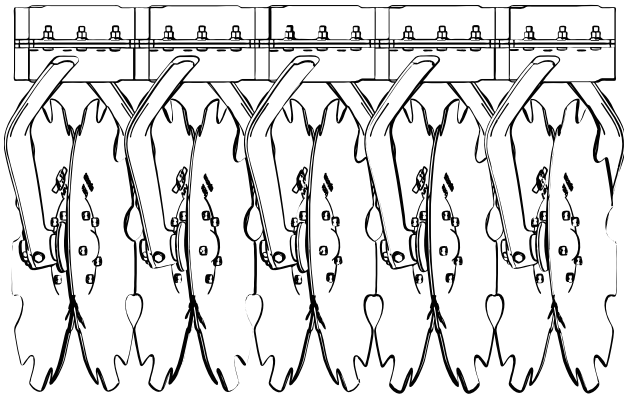

Obrázek 7.15 Řada kotoučů po bočním nastavení

7.3.3.2 Seřízení zahrnovače

Zahrnovač je kotouč umístěný za X-kotoučem. Úkolem zahrnovače je urovnávat hrůbek, který může vytvářet X-kotouč, a zajistit tak rovnoměrný výsledek obdělání.

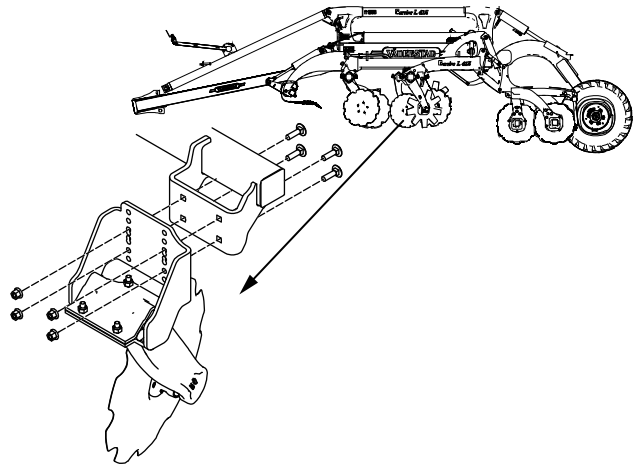

Obrázek 7.16

Zahrnovač je přednastavený do polohy pro kotouče o průměru 510 a 610 mm. Výšku zahrnovače lze pomocí čtyř šroubů nastavit do tří poloh.

7.3.3.3 Nastavení zahrnovače

Když vyměňujete kotouč, musí být spodní část zahrnovače vyrovnána se spodní částí nářadí SystemDisc.

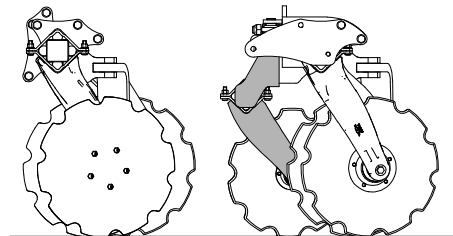

Obrázek 7.17

7.4 Pěch

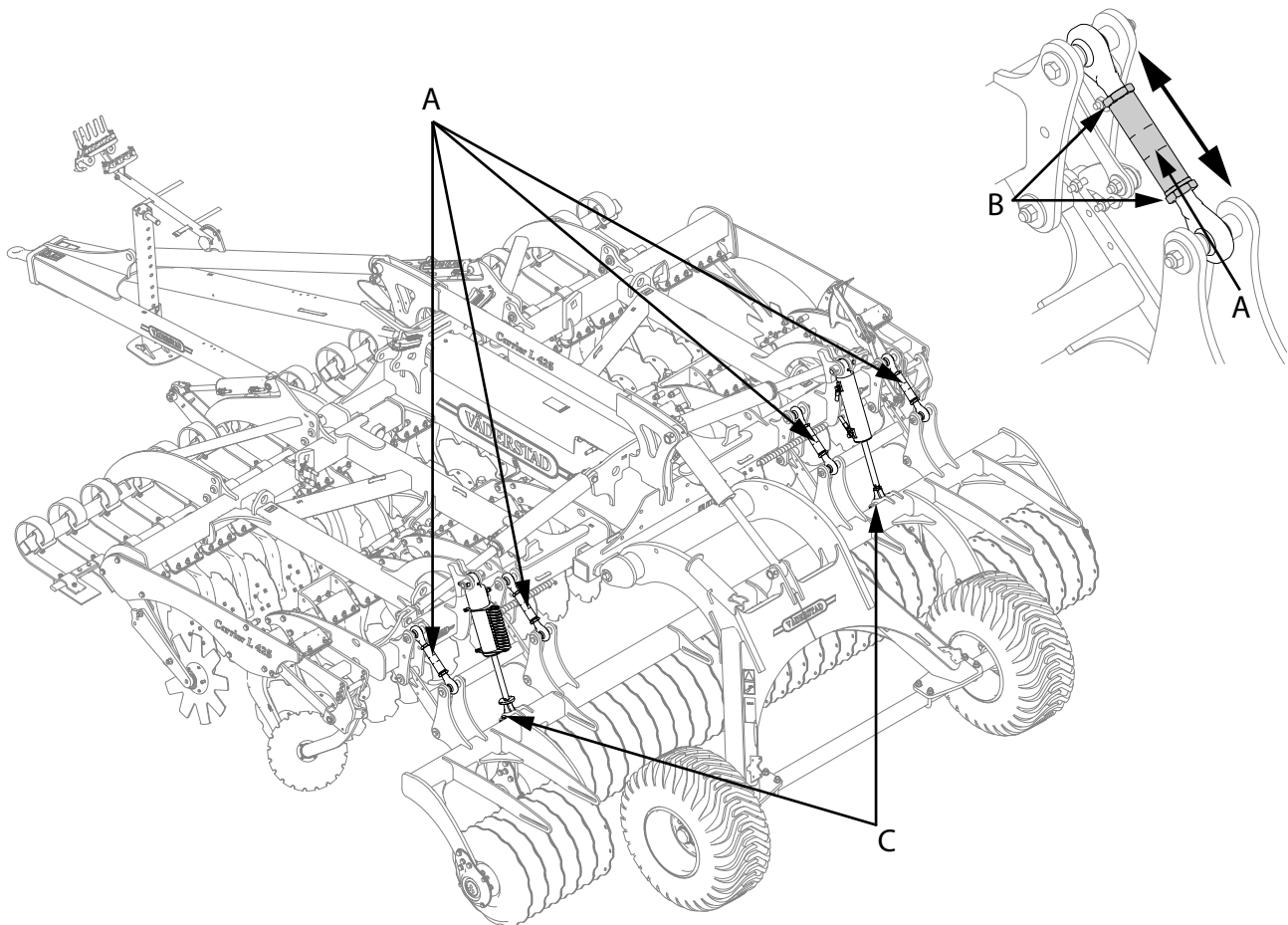

Obrázek 7.18

- A. Horní ramena
- B. Pojistné matice
- C. Hlava pístnice

7.4.1 Nastavení jednoduchého pěchu



Po seřízení musí být rám pěchu souběžný s pozemkem ve směru jízdy stroje.

Když je stroj vybavený jednoduchým pěchem, obecně se pěch nastavuje do horizontální polohy. Vyrovnání pěchu do polohy souběžné s pozemkem byste měli provádět na rovném a pevném povrchu.

1. Spusťte stroj tak, aby bylo nářadí SystemDisc na zemi. Spusťte pěch tak, aby se právě dotýkal země.
2. Seříd'te délku horních ramen (A) tak, aby náprava předního i zadního pěchovacího válce působila na zem stejným tlakem.
3. Po seřízení zajistěte horní ramena (A) pojistnými maticemi (B). Viz "Obrázek 7.18".

7.4.2 Nastavení dvojitého pěchu

Pokud je stroj vybavený dvěma pěchy, nastavte je tak, aby byly navzájem souběžné nebo přední pěch byl umístěný výše. Doporučujeme, aby přední pěch pracoval ve větší výšce (asi 2,5 cm) než zadní pěch, aby se před pěchy nehromadila zemina.



Pěchy byste měli nastavovat na rovném a pevném povrchu.

1. Spusťte stroj tak, aby bylo nářadí SystemDisc na zemi. Spusťte pěch tak, aby se právě dotýkal země.
2. Seříd'te délku horních ramen (A) tak, aby se přední pěch po seřízení nacházel asi o 2,5 cm výše než zadní pěch (při pohledu ve směru jízdy stroje). Viz "Obrázek 7.18".
3. Po seřízení zajistěte horní ramena (A) pojistnými maticemi (B).

Všeobecná nastavení

7.4.3 Nastavení pravé/levé sekce pčechu



Než budete provádět mechanická nastavení, nejprve se přesvědčte, že je synchronizovaný hydraulický systém. Viz "9.8.3 Synchronizace sériově zapojených hydraulických systémů".

Toto nastavení se týká jak systému s jednoduchým, tak systému s dvojitým pčechem.

1. Zkontrolujte výšku sekci pčechu tak, že je spouštějte, dokud se nedotknou země.
2. Změřte vzdálenost mezi pčechem a zemí. Porovnejte pravou a levou stranu, abyste se přesvědčili, že jsou souběžné a stejně vzdálené od země.

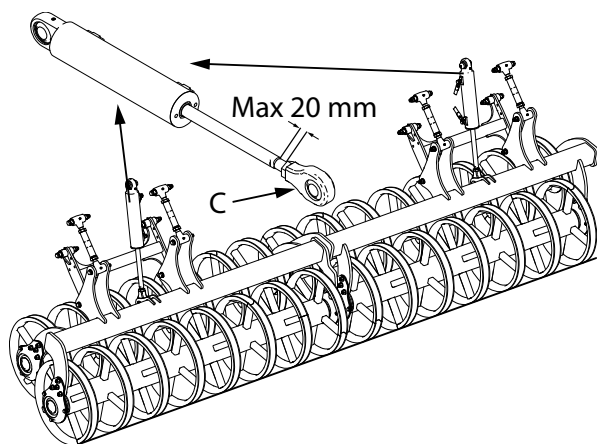

Obrázek 7.19

3. Seřizujte otáčením hlavy pístnice (C). Mějte na paměti, že hlavy pístnic byste měli seřizovat stejně, a to maximálně o 20 mm.

7.4.4 Urovnávací jednotka

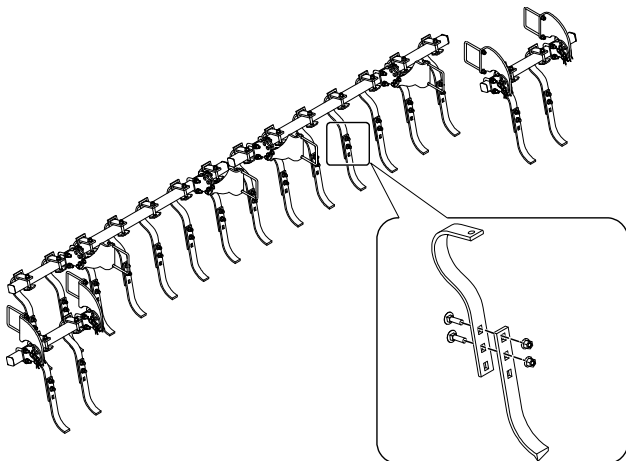

Obrázek 7.20 Výškové nastavení prstu urovnávací jednotky

Urovnávací jednotka je příslušenství, které lze kombinovat se zařízením SteelRunner. Jejím účelem je urovnat malé půdní hrůbky, které se mohou za určitých okolností tvořit.

Výšku jednotky lze v případě potřeby nastavit.

7.4.5 Dvojitý SoilRunner

Dvojitý SoilRunner lze také naklonit, což se může hodit ve vlhkých podmínkách. Půda pak není stejně utužená po celé ploše, takže v méně utužených řádcích může vsakovat voda.

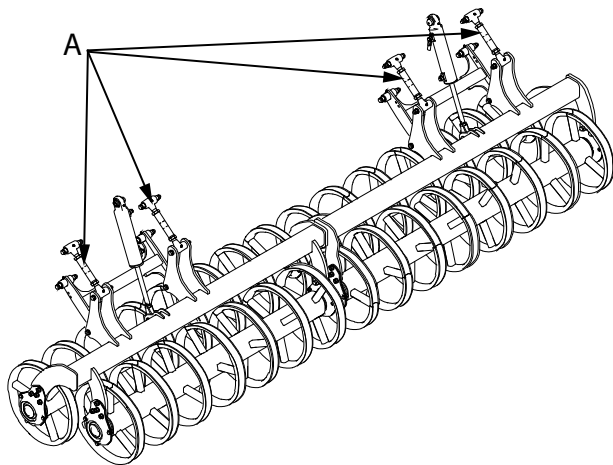

Obrázek 7.21

Nastavení se provádí napínacími maticemi (A). Když se napínací matice roztáhne, bude přední pčech o něco výše. Doporučujeme, aby přední pčech pracoval ve větší výšce (asi 2,5 cm) než zadní pčech, aby se před pčechy nehromadila zemina. Nářadí se pak snadněji táhne.

7.5 Škrabka

7.5.1 SteelRunner

Jestliže je součástí stroje nářadí SteelRunner, jsou potřeba škrabky.

7.5.1.1 Zkontrolujte vzdálenost mezi čepelemi a ocelovými prstenci.

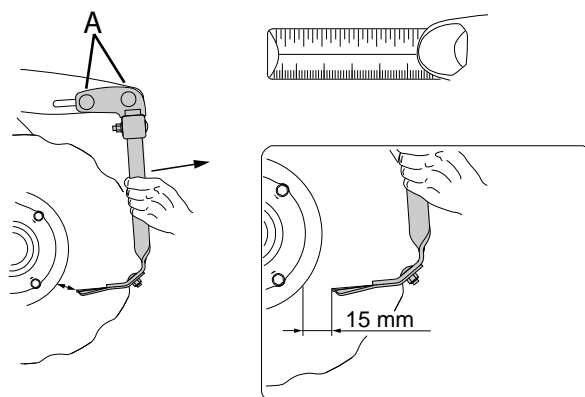

Obrázek 7.22

Nosník škrabek se nastavuje do souběžného postavení s pčechem. Postup nastavení:

1. Povolte šrouby (A), abyste mohli nastavit mezeru u rámu.
2. Co nejvíce vytáhněte kolík škrabky.

3. Nastavujte tak dlouho, dokud mezi kolíkem škrabky a pěchem nebude mezera 15 mm.
4. Nyní uvolněte kolík škrabky, aby se vrátil.
5. Utáhněte šrouby (A).

7.5.1.2 Čepele škrabek

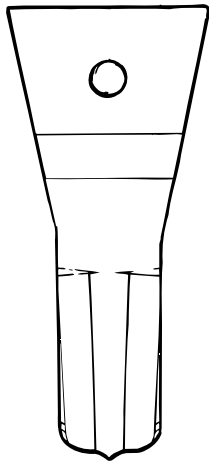

Obrázek 7.23 Standardní typ (A)

Stroj se dodává se standardním typem čepelí škrabek (A).

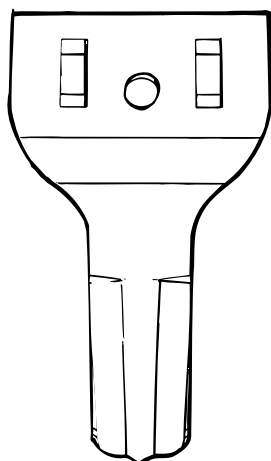

Obrázek 7.24 Typ B

Lze objednat širší hroty (B). Objednací číslo těchto hrotů je uvedeno v katalogu náhradních dílů. Širší hroty jsou zkonstruovány pro jílovité půdy a vlhké podmínky s malým množstvím slámy, například pro práci ve velmi vlhké, zorané půdě.

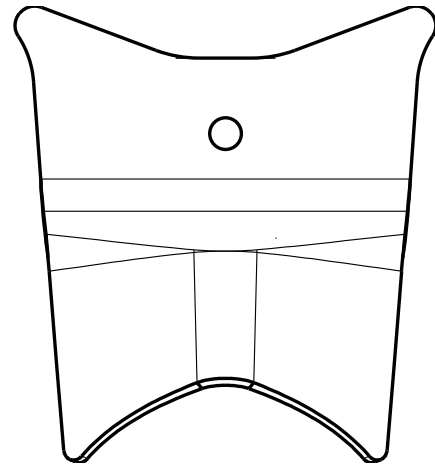

Obrázek 7.25 Typ C

Hroty (C) se používají jen na dvojitém pěchu SteelRunner.

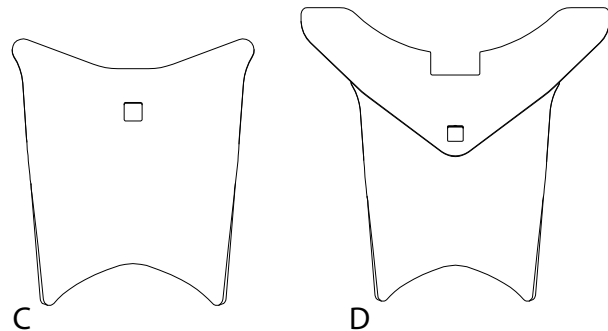

Obrázek 7.26 Typy C a D

Hroty (C) a (D) se používají jen na dvojitém pěchu SteelRunner.

Hrot (C) se používá na předním pěchu, hrot (D) na zadním pěchu.

7.5.1.3 Seřízení škrabek



Škrabky nastavujte jen tehdy, když je stroj rozložený do pracovní polohy! Se strojem rozloženým do pracovní polohy necouvejte! V pěchovacích jednotkách se může zachycovat zemina a zbytky rostlin, a když pak stroj couvá, hrozí nebezpečí poškození škrabek.

Škrabky (A) na prostřední sekci a vnějších sekcích se podélně nastavují přemístěním jednotky škrabek v podlouhlých otvorech v držácích pod rámem.

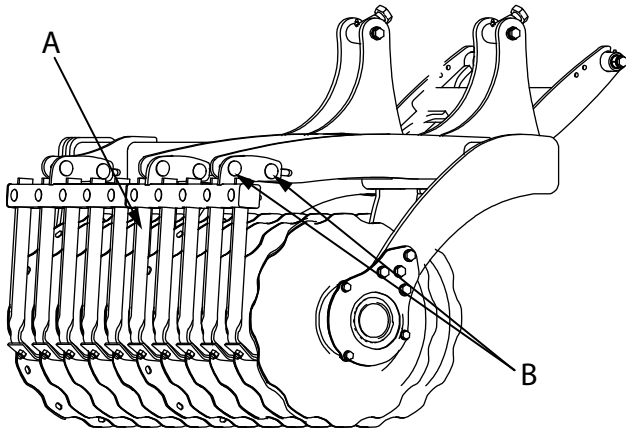

Obrázek 7.27

1. Povolte šroubové spoje (B) a nastavte požadovanou polohu.
2. Šroubové spoje utáhněte moment 189 Nm.

7.5.1.4 Seřízení dvojitých škrabek



Škrabky nastavujte jen tehdy, když je stroj rozložený do pracovní polohy! Se strojem rozloženým do pracovní polohy necouvejte! V pěchovacích jednotkách se může zachycovat zemina a zbytky rostlin, a když pak stroj couvá, hrozí nebezpečí poškození škrabek.

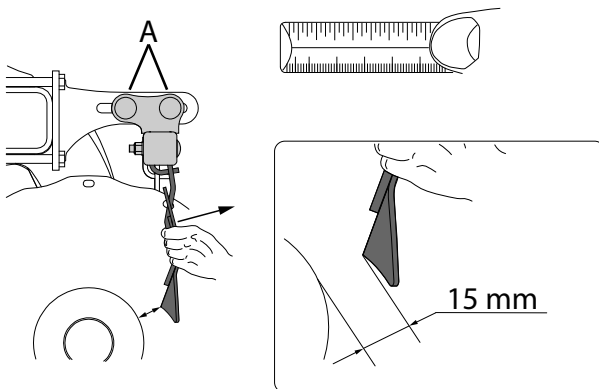

Obrázek 7.28

Nosník škrabek se nastavuje do souběžného postavení s pěchem. Postup nastavení:

1. Povolte šrouby (A), abyste mohli nastavit mezeru u rámu.
2. Co nejvíce vytáhněte kolík škrabky.
3. Nastavujte tak dlouho, dokud mezi kolíkem škrabky a pěchem nebude mezera 15 mm.
4. Nyní uvolněte kolík škrabky, aby se vrátil.
5. Utáhněte šrouby (A).

8 Použití stroje

8.1 Pokyny k jízdě

8.1.1 Směr jízdy

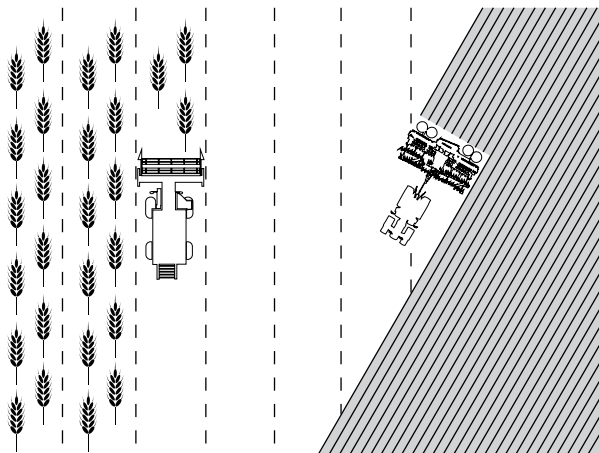

Obrázek 8.1

První přejezd by měl být proveden bezprostředně po sklizni a pod úhlem 20°–40° ke směru mlácení.

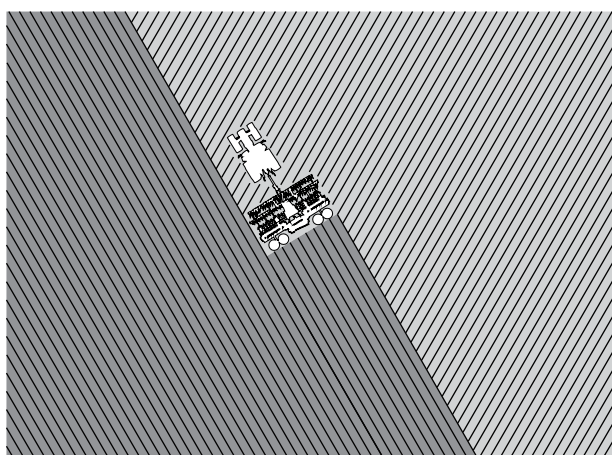

Obrázek 8.2

Druhý přejezd by měl být proveden pod úhlem 20°–40° k předchozímu přejezdu.

Poslední přejezd před setím nesmí být proveden stejným směrem, jímž má být provedeno setí.

Pokud má být setí provedeno secím strojem Väderstad Rapid, jeho přední nářadí zajistí optimální podmínky, pokud byl poslední přejezd před setím proveden šikmo k zamýšlenému směru setí.

8.1.2 Jízdní rychlost

Pro zajištění optimálního míchání slámy a zbytků plodin by měl stroj jet rychlostí 10–14 km/h. Lepších výsledků zpracování se dosáhne zvýšením jízdní rychlosti.

 Pokud má stroj za jízdy tendenci k nestabilitě, věnujte velkou pozornost rychlosti jízdy. Rychlost jízdy snižte nebo zvýšte. Při zvýšené rychlosti se zvýší pracovní výkon.

 Jestliže je povrch pozemku zvlněný, můžete to korigovat přejezdem po poli vyšší rychlostí. Nebo jeďte po poli jiným směrem.

8.2 Nastavení hloubky zpracování

8.2.1 Instalace s rozpěrkami

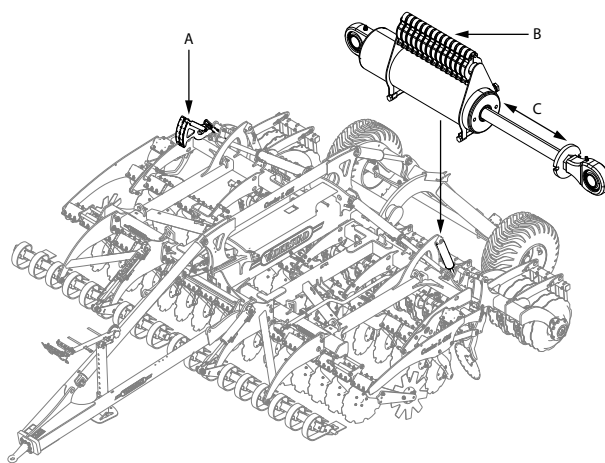

Obrázek 8.3

Stroj je vybavený hloubkovou zarážkou, která umožňuje návrat nářadí SystemDisc do nastavené pracovní hloubky, když je znovu spouštěno dolů např. po otočení na souvrati. Skutečná pracovní hloubka je indikována ukazatelem (A), který je zřetelně vidět z kabiny traktoru.

Vyšší hodnota stupnice znamená větší pracovní hloubku.

 Číslice na stupnici jsou pouze referenční hodnoty. Nepředstavují definovanou pracovní hloubku v centimetrech.

Nastavte takto:

1. Spusťte stroj do požadované pracovní hloubky na poli, které má být zpracováno.
2. Odečtěte hodnotu na stupnici (A).

Použití stroje

- Potom nasadíte tolik distančních podložek (B), kolik se jich vejde mezi válec a hlavu pístnice (C).



Čím více rozpěrek je nasazeno, tím menší je pracovní hloubka.

8.2.1.1 Nastavení stroje souběžně se zemí



Pokud je požadována ještě větší úprava pracovní hloubky, tak musíte provést horizontální vyrovnání stroje.

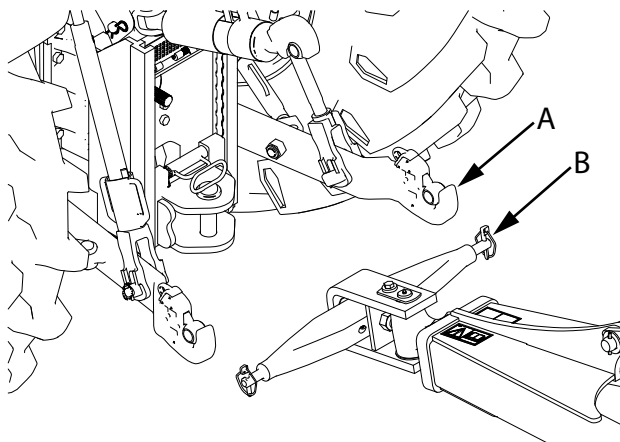

Obrázek 8.4

U strojů s nosníkem tažné oje a tuhým horním ramenem se horizontální vyrovnání nastavuje spodními rameny TBZ traktoru.

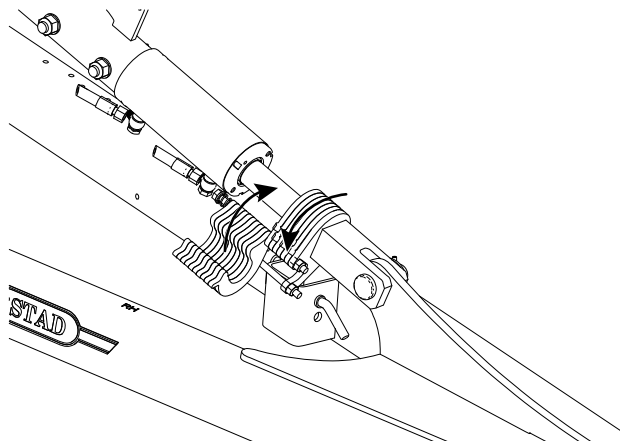

Obrázek 8.5

U strojů s tažným okem hydraulickým horním ramenem se horizontální vyrovnání nastavuje distanční podložkou.

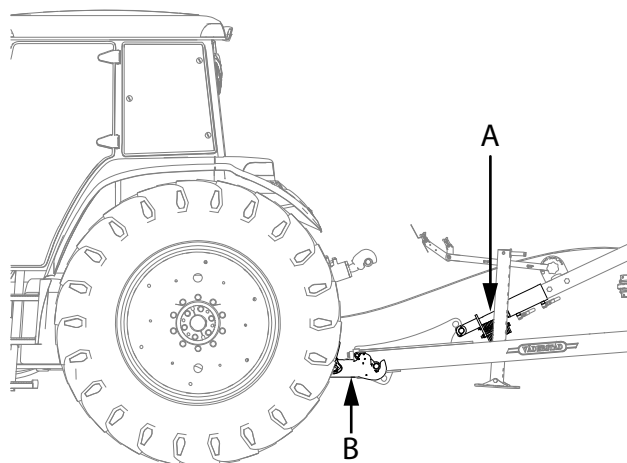

Obrázek 8.6

Souběžného vyrovnání lze také dosáhnout distančními podložkami na hydraulickém horním rameně (A) a zvedacími rameny traktoru (B).

8.3 Nastavení tlaku křídla



Zajistěte, aby byly všechny sklápěcí hydraulické válce úplně vysunuté.



Asi na 10 sekund zatáhněte ovládací páku hydrauliky, abyste dosáhli správného tlaku v tlakovém zásobníku.

Po uvedení stroje z přepravní polohy do pracovní polohy (viz "6.1 Přepínání mezi přepravní polohou a pracovní polohou") byste měli nastavit přitlak křidel.

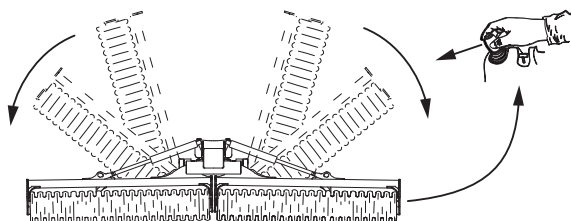

Obrázek 8.7

1. Pomocí hydraulického systému rozložte křídlové sekce.
2. Uved'te křídlové sekce pod tlak.
3. Uved'te hydraulický okruh skládání křidel do plovoucí polohy.
4. Spus'te stroj na zem.

9 Údržba a servis

9.1 Všeobecně



Zkontrolujte, zda je stroj zajištěný tak, jak je uvedeno v "9.3 Zajištění stroje pro servis".



Nikdy nestůjte v blízkosti hydraulických hadic pod tlakem. Před prováděním servisu na hydraulickém systému vypusťte tlakové zásobníky systému. "9.8.1 Vypuštění tlakových zásobníků před servisem".



Po provedení servisu na hydraulickém systému doplňte všechny uniklý olej.

1. Mažte stroj v intervalech uvedených v plánu mazání a vždy před uskladněním na zimu a po něm a po čištění vysokotlakou vodou. "9.6 Přehled mazacích bodů".
2. Před provozem zkontrolujte dotažení všech matic a šroubů (neplatí pro šrouby v kloubech).
3. Během sezony pravidelně kontrolujte, zda se matice a šrouby opotřebením neuvolnily, a kontrolujte opotřebení kloubů a montážních míst hydraulických válců.

9.2 Bezpečnost při provádění servisu



Při provádění práce na stroji vždy vypněte motor traktoru a vytáhněte klíček zapalování.



Než zahájíte jakoukoli servisní nebo údržbářskou práci, musíte stroj vždy zajistit.



Nikdy nestůjte v blízkosti hydraulických hadic pod tlakem. Po údržbě hydraulického systému doplňte uniklý olej.



Uvědomte si, že špatně provedené svařování může mít za následek těžké nebo smrtelné zranění. V případě pochybností se spojte s kvalifikovaným svářečem a vyžádejte si pokyny.



Pro zachování vysoké úrovně jakosti a provozní bezpečnosti stroje používejte pouze originální náhradní díly Väderstad. Použijete-li jiné než originální náhradní díly, bude neplatná záruka a nebudou uznány záruční reklamace.



Obrázek 9.1

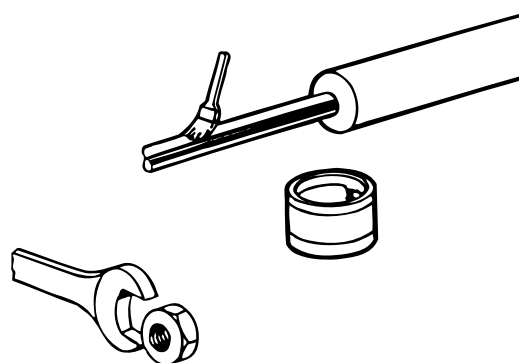

Obrázek 9.2

Provádějte mazání stroje v intervalech uvedených v tabulce mazání a vždy před zimním uskladněním a po něm a po čištění vysokotlakým mycím zařízením.

Před provozem zkontrolujte dotažení všech matic a šroubů (neplatí pro šrouby v kloubech). Během sezony si zvykněte pravidelně kontrolovat utažení všech šroubů a matic.

Před zimní odstavkou promažte pístnice.

9.3 Zajištění stroje pro servis



Když má být na stroji prováděna nějaká práce, musí být vždy zaparkován na pevném a rovném povrchu.



Před prováděním práce pod složenou sekci zkontrolujte, zda jsou zasunuty zajišťovací háky křídlových sekcí.

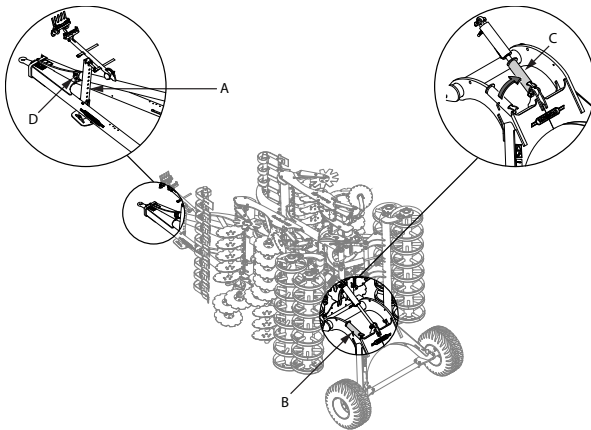

Obrázek 9.3

1. Když se má na stroji provádět práce, musí být připojen k traktoru a umístěn na pevném povrchu.
2. Odstavná podpěra (A) musí být spuštěna dolů.
3. Vytáhněte kolíky ze žlutých pojistných západek (B) a posuňte západky z jejich poloh na nápravě kol.
4. Zajistěte hydraulické válce nápravy kol ve vysunutě poloze žlutými pojistnými západkami (C).
5. Zasuňte kolík bezpečně do pojistné západky.
6. Na stroji s tažným okem a hydraulickým horním ramenem musí být pro zajištění stroje také nasazeny všechny rozpěrky (D) na válci horního ramene.

9.4 Pravidelná údržba

- Provádějte mazání stroje podle intervalů mazací tabulky, vždy před zimním uskladněním a po něm a po čištění vysokotlakou vodou; viz "9.6 Přehled mazacích bodů".
- Uvědomte si prosím, že stroje vybavené brzdami nemají v nábojích kol maznice. Pro promazání těchto nábojů odmontujte kryt náboje a naplňte náboj mazacím tukem. Potom vraťte kryt náboje.
- Před provozem zkontrolujte dotažení všech matic a šroubů (neplatí pro šrouby v kloubech). Během sezony si zvykněte pravidelně kontrolovat utažení všech šroubů a matic.
- Průběžně kontrolujte tlak v pneumatikách.
- Před zimní odstávkou promažte pístnice.
- Zkontrolujte funkci brzd.
- Zkontrolujte tažné oko stroje.

9.5 Mazací body



Bezpečnost především! Nelezte pod stroj. Mazání provádějte shora nebo stroj bezpečně podepřete podpěrami.

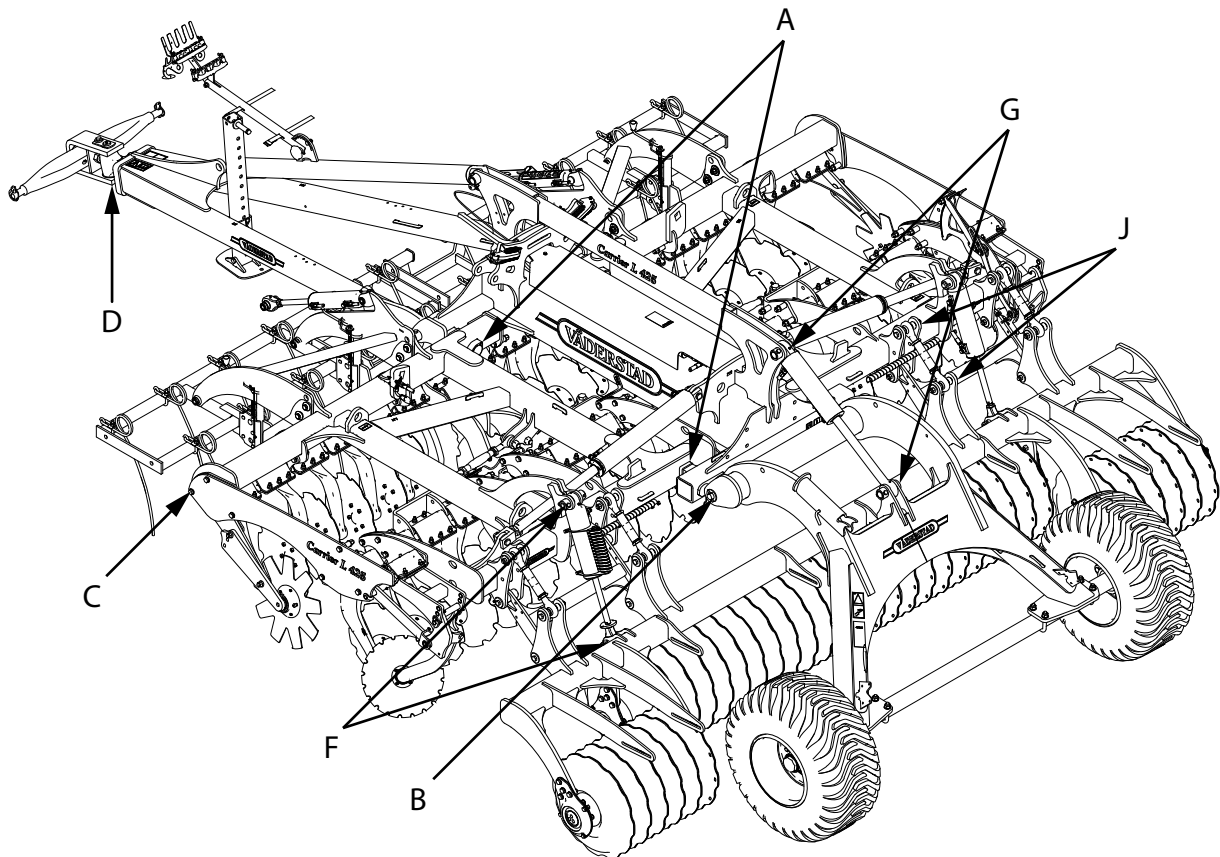

Obrázek 9.4 Na obrázku je stroj CRL 425 s bránami na slámu a nosníkem tažné oje.

Mazání provádějte v intervalech uvedených v následující tabulce a vždy po mytí vysokotlakým zařízením a na konci sezony. Pokud se má použít jiné mazivo než mazací tuk, je to uvedeno u příslušného mazacího bodu.

Ložiska kotoučů a ložiska kol byste měli mazat do vytékání mazacího tuku; v případě ostatních mazacích bodů použijte 2–3 zdvihy mazacího lisu. Kotouče při mazání otáčejte.

9.6 Přehled mazacích bodů

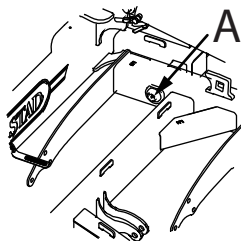

Poz.	Mazací bod	Interval CRL/ CRXL 425	Interval CRL/ CRXL 525	Interval CRL/ CRXL 625	Množství
A	Kloub křídla	100 ha	100 ha	100 ha	4

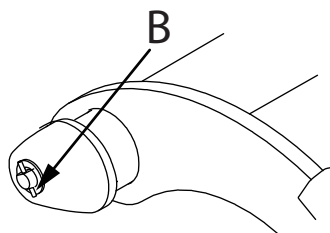

Poz.	Mazací bod	Interval CRL/ CRXL 425	Interval CRL/ CRXL 525	Interval CRL/ CRXL 625	Množství
B	Náprava kol	150 ha	200 ha	250 ha	2

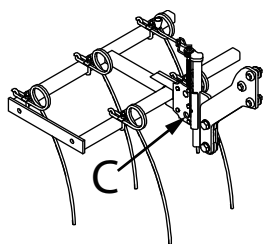

Poz.	Mazací bod	Interval CRL/ CRXL 425	Interval CRL/ CRXL 525	Interval CRL/ CRXL 625	Množství
C	Kluzná tyč, brány na slámu (příslušenství)	150 ha	200 ha	250 ha	8

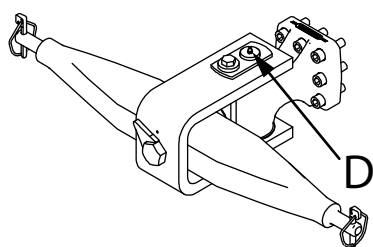

Poz.	Mazací bod	Interval CRL/ CRXL 425	Interval CRL/ CRXL 525	Interval CRL/ CRXL 625	Množství
D	Nosník tažné oje (pro spodní ramena TBZ, příslušenství)	150 ha	200 ha	250 ha	1

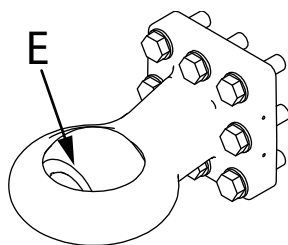

Poz.	Mazací bod	Interval CRL/ CRXL 425	Interval CRL/ CRXL 525	Interval CRL/ CRXL 625	Množství
E	Kulové tažné oko (návesná oj, příslušenství)	150 ha	200 ha	250 ha	1

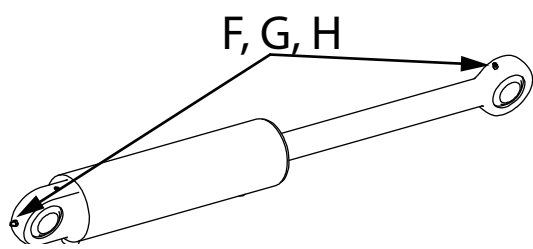

Poz.	Mazací bod	Interval CRL/ CRXL 425	Interval CRL/ CRXL 525	Interval CRL/ CRXL 625	Množství
F	Hydraulický válec pro pěch	150 ha	200 ha	250 ha	4
G		150 ha	200 ha	250 ha	2
H	Hydraulický válec pro nápravu kol	150 ha	200 ha	250 ha	4
Přední nářadí (Cross-Board/CrossCutter Knife)					

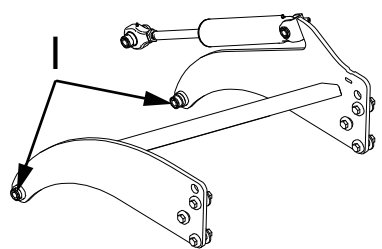

Poz.	Mazací bod	Interval CRL/ CRXL 425	Interval CRL/ CRXL 525	Interval CRL/ CRXL 625	Množství
I	Spojovací čep předního nářadí (CrossBoard/CrossCutter Knife)	150 ha	200 ha	250 ha	6–10 ¹

1. Počet závisí na pracovním záběru

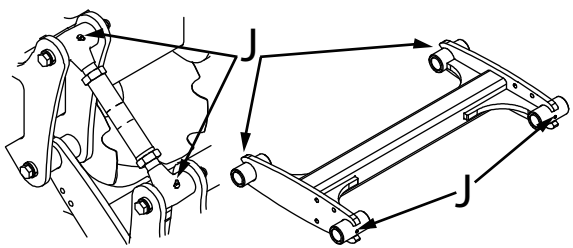

Poz.	Mazací bod	Interval CRL/ CRXL 425	Interval CRL/ CRXL 525	Interval CRL/ CRXL 625	Množství
J	Napínací matice	150 ha	200 ha	250 ha	16

9.7 Tažná oj

9.7.1 Dotažení šroubových spojů a mez opotřebení



Tažné oko nikdy nesvařujte, protože to může drasticky snížit jeho pevnost.

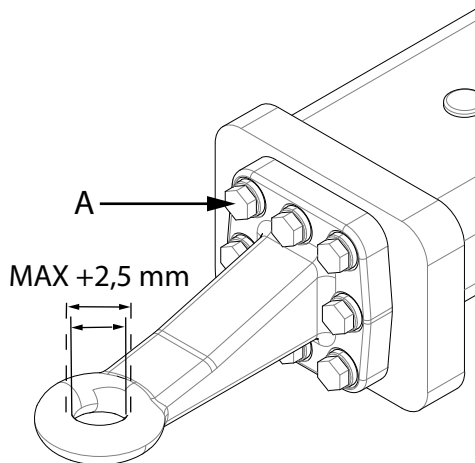

Obrázek 9.5

Šroubové spoje tažného oka (A) musí být dotahovány v pravidelných intervalech momentem 277 Nm. Použijte momentový klíč.

Když se průměr otvoru v tažném oku zvětší o 2,5 mm, dosáhlo oko své meze opotřebení a je na čase je vyměnit.

Při montáži nového tažného oka musíte použít nové šrouby.

9.7.2 Dotahování šroubových spojů

Po určité době používání musí být šroubové spoje dotaženy utahovacím momentem, který se liší podle velikosti šroubu. V tabulce dole jsou uvedeny požadované utahovací momenty. Na utahování spojů používejte momentový klíč.

Pokud momentový klíč nemáte, může vám pomoci příklad na "Obrázek 9.6".

Tableau 9.1 Utahovací momenty

Šroub	Utahovací moment, Nm (nasucho)		
	8.8	10.9	12.9
M3 x 0,35	1,2	1,7	2,1
M4 x 0,5	3	4,1	5
M5 x 0,5	6	8,4	9,6
M6 x 0,75	10	14	16
M8 x 1	24	34	40
M10 x 1	47	67	81
M10 x 1,25	46	65	78
M12 x 1,25	82	115	138
M16 x 1,5	196	276	330
M18 x 1,5	282	396	476
M20 x 1,5	392	551	660
M24 x 2	668	940	1123
M30 x 2	1334	1872	2246
M36 x 3	2256	3178	3811

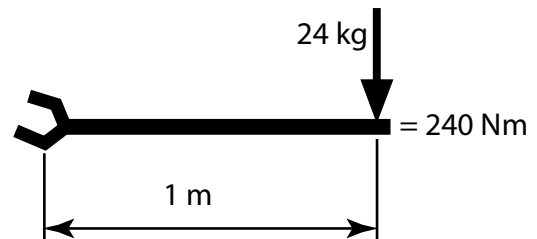

Obrázek 9.6

9.8 Hydraulika

9.8.1 Vypuštění tlakových zásobníků před servisem



Varování před olejem stříkajícím pod vysokým tlakem. V hydraulickém systému jsou tlakové zásobníky. Před prováděním servisní práce nebo opravy musíte vypustit všechny olej z tlakových zásobníků. Při odpojování hydraulických spojů od stroje dbejte nejvyšší opatrnosti. Při otvírání hydraulických součástí vždy noste ochranné brýle. Odpojované hydraulické spojky nikdy nesměřovat na některou část těla.

9.8.1.1 Servis na hydraulickém systému nápravy kol

Když je prováděn servis na nápravě kol, musí být vypuštěn tlakový zásobník nápravy kol.

Hydraulické hadice vedoucí k nápravě kol jsou označeny žlutě.

1. Spustíte podvozek na zem.
2. Přejděte do plovoucí polohy.

9.8.1.2 Servis na hydraulice skládání křidel

Když provádíte servis na křídlové sekci, musíte vypustit tlakový zásobník sklápění křidel.

Hydraulické hadice pro ovládání funkce sklápění křidel jsou označeny červeně.

1. Zvedněte křídla tak, aby byla těsně nad zemí.
2. Přejděte do plovoucí polohy.

9.8.2 Výměna těsnění v hydraulickém válci používaném pro nastavení hloubky rámu předního nářadí



Udržujte čisté všechny součásti válce. I nejmenší nečistota by mohla zničit válec a ostatní části hydraulického systému.



Zkontrolujte správnou orientaci těsnění.

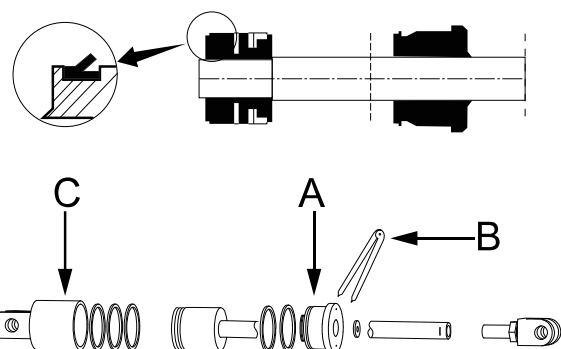

Obrázek 9.7

1. Pomocí klíče s hákem (B) odšroubujte a odstraňte vodítko pístnice (A).
2. Vytáhněte pístnici. Nyní můžete vyměnit těsnění.
3. Přesvědčte se, že není poškrábaná vložka (C).
4. Montáž se provádí v opačném pořadí.

Prstem zkontrolujte, zda přepouštěcí otvory nemají ostré okraje. V případě potřeby odstraňte otřepy jemným smirkovým plátnem.

- Před sestavením válec pečlivě propláchněte. Namontujte válec na pěch. Umístění hydraulických válců a odvzdušnění hydraulického systému viz "11 Schéma hydraulického systému".

9.8.3 Synchronizace sériově zapojených hydraulických systémů

Pro získání rovnoměrného zpracování půdy je nutné několikrát denně a na začátku každé pracovní směny synchronizovat sériově zapojené hydraulické systémy (viz "11 Schéma hydraulického systému").

1. Rozložte stroj do pracovní polohy.

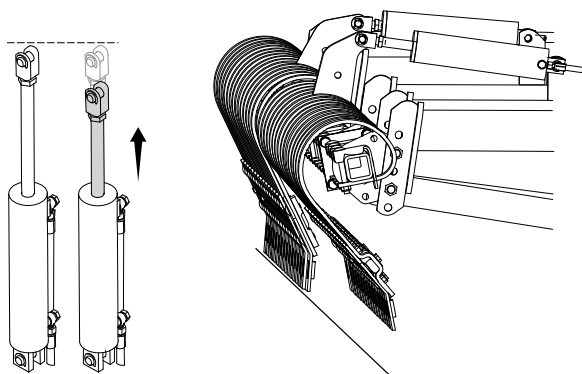

Obrázek 9.8

2. Vysuňte válce do jejich vnější koncové polohy.

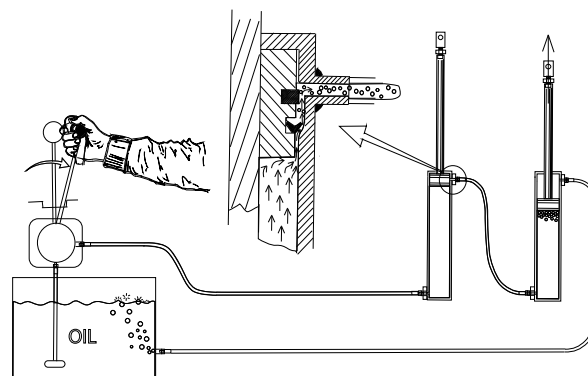

Obrázek 9.9

3. Jakmile se úplně naplní první hydraulický válec, bude olej proudit přepouštěcím kanálem do dalšího válce atd.
4. Držte ovládací páku hydrauliky traktoru v této poloze, aby olej nadále tekł do válců (při běžné denní synchronizaci asi 10–15 sekund, po údržbě hydraulického systému asi 1–2 minuty).

9.8.4 Odvzdušnění a zvednutí sklápěcího válce

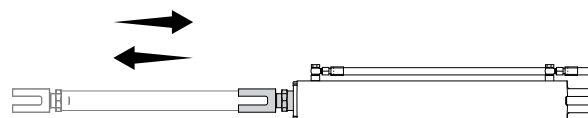

Obrázek 9.10

Chcete-li odvzdušnit hydraulický válec skládání, pohybujte pístnicí několikrát mezi jejími úplně vnějšími a úplně vnitřními koncovými dorazy, dokud se nevytlačí všechen vzduch.

9.9 Přední nářadí

9.9.1 CrossCutter



Varování před ostrými čepeli nožů. Při manipulaci noste rukavice.

Na nářadí CrossCutter můžete vyměnit jak jednotlivé čepel nožů, tak také celý nožový válec.

9.9.1.1 Výměna čepelí nožů

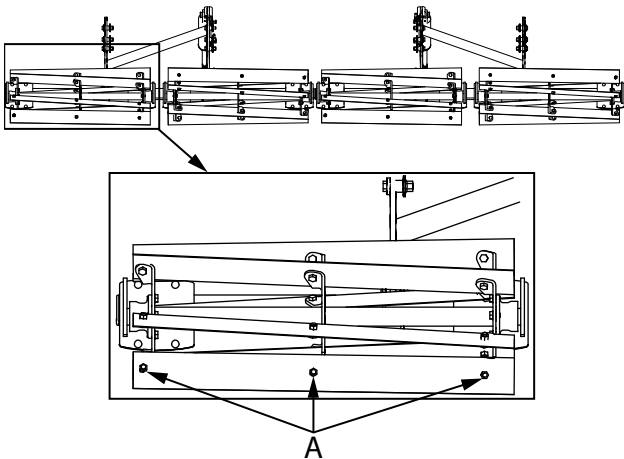

Obrázek 9.11 CrossCutter Knife se třemi šrouby

Ostří náradí CrossCutter Knife vyměníte takto:

1. Odšroubujte šrouby a matice (A).
2. Vyměňte čepel nože a utáhněte šrouby a matice (A). Utáhněte momentem 78 Nm.

9.9.1.2 Výměna nožového válce

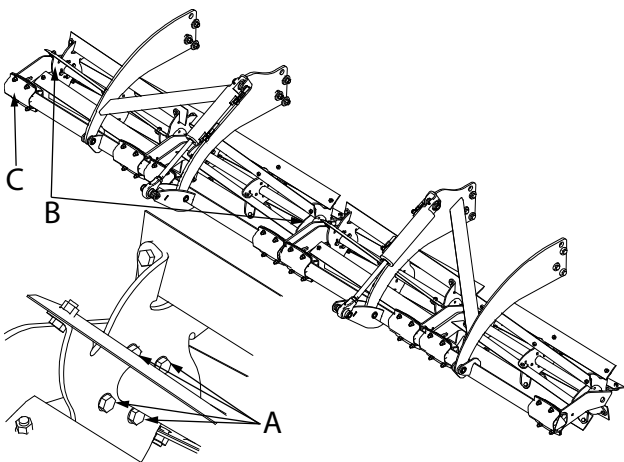

Obrázek 9.12

Ostří pěchu náradí CrossCutter Knife vyměníte takto:

1. Odšroubujte čtyři šrouby (A) na každé straně (B) nožového válce. Podložky šroubů dejte stranou.
2. Na jedné straně odšroubujte rameno válce (C) u pryžového uchycení.
3. Vyměňte nožový válec, utáhněte čtyři šrouby (A) a pak rameno válce (C). Utáhněte momentem 78 Nm.

9.10 SystemDisc

9.10.1 Výměna ramene kotouče



Ujistěte se, že je přední náradí bezpečně podepřené.

Kdykoli je nutné provádět práci na ložisku, nezapomeňte nejprve odstranit nečistoty!

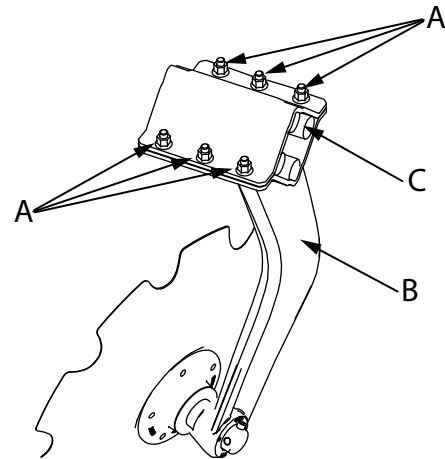

Obrázek 9.13

Rameno kotouče vyměníte takto:

1. Odšroubujte šrouby (A).
2. Vyměňte staré rameno kotouče a nasadte nové (B).
3. Utáhněte šrouby (A) na 120 Nm.



Navlhčete pryžové tyče (C) mýdlovou vodou, aby snadněji zapadly.

9.10.2 Výměna kotoučů



Pro zachování optimální pracovní hloubky a výsledku práce vám doporučujeme, abyste vyměnili kotouče, když se opotřebením zmenší jejich průměr o 15 %.

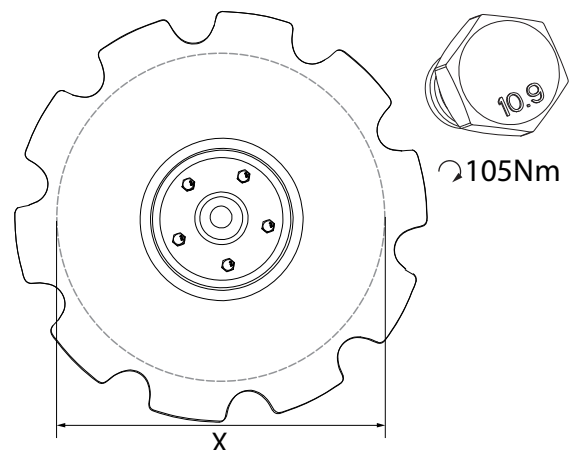

Obrázek 9.14

Velikost (Ø mm)	Min. (Ø mm)
450	382
470	399
510	433
610	518

Změřte průměr kotouče; doporučené minimální hodnoty jsou uvedeny v tabulce.

Aby se kotouč neotáčel, zablokujte ho dřevěným špalkem apod. Utáhněte šrouby kotouče ve směru hodinových ručiček utahovacím momentem 105 Nm.

9.10.3 Výměna náboje kotouče



Ujistěte se, že je přední nářadí bezpečně podepřené.

Kdykoli je nutné provádět práci na ložisku, nezapomeňte nejprve odstranit nečistoty!

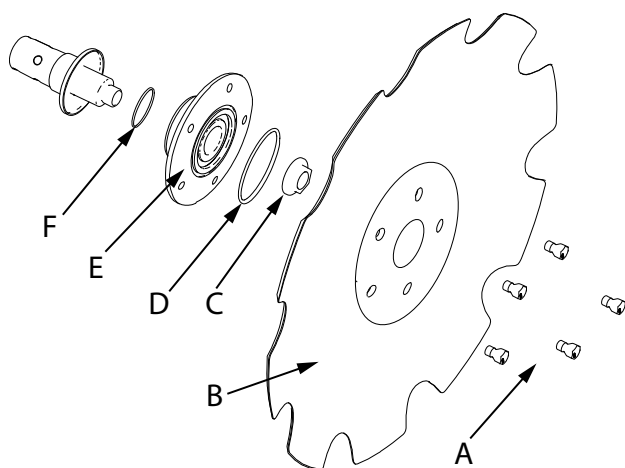

Obrázek 9.15

Náboj vymontujete takto:

1. Křížovým způsobem vyšroubujte pět šroubů (A).
2. Odejměte kotouč (B).
3. Odšroubujte matici (C) a rozmontujte náboj (E) s O-kroužkem (D) a O-kroužkem (F).

Nový náboj namontujete takto:

1. Nasad'te náboj (E) s O-kroužkem (D) a O-kroužkem (F) na čep nápravy.
2. Nasad'te matici (C) a utáhněte ji utahovacím momentem 285 Nm.
3. Nasad'te kotouč (B). Křížovým způsobem utáhněte pět šroubů (A) na 105 Nm.

9.11 Pěch

9.11.1 Výměna urovnávací jednotky



Zajistěte bezpečné podepření stroje na stojanech.

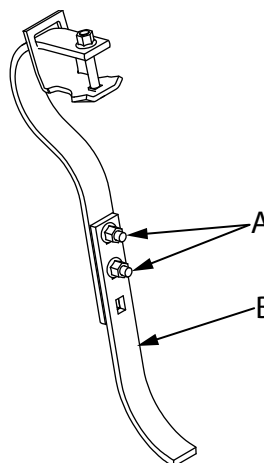

Obrázek 9.16

Vyrovnávací jednotku vyměníte takto:

1. Odmontujte upevňovací prvek (A).
2. Vyměňte díl podléhající opotřebení (B).
3. Namontujte upevňovací prvek (A).
4. Utáhněte vratový šroub a matici utahovacím momentem 86 Nm.

9.11.2 Výměna ložiska pěchu

Držáky, pomocí nichž jsou jednotky pěchovacích prstenců připevněny k rámu, nevypadají stejně a liší se podle toho, zda připevňují vnější (A) nebo vnitřní (B) jednotku.

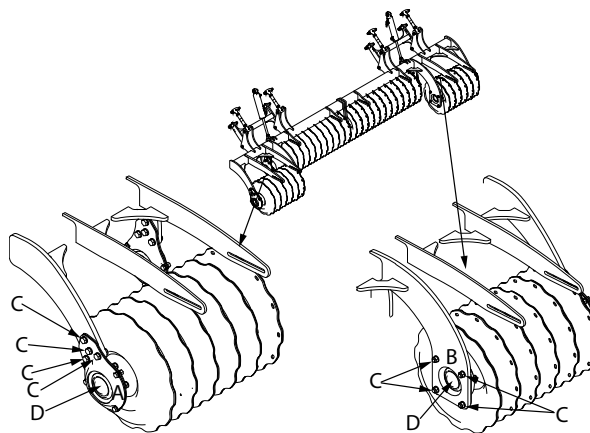

Obrázek 9.17

1. Odšroubujte čtyři šrouby (C) připevňující jednotku pěchovacích prstenců k rámu.
2. Pomocí 1 až 2 šroubováků sundejte ochranný kryt (D).

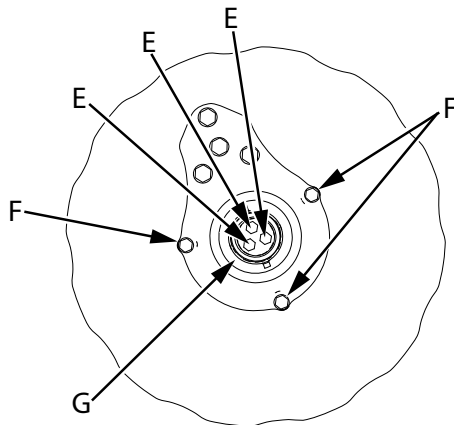

Obrázek 9.18

3. Odšroubujte tři šrouby (A) a pojistné podložky dejte stranou.
4. Odšroubujte tři šrouby (F).
5. Vyměňte ložisko (G).
6. Pojistné podložky a šrouby (E) utáhněte utahovacím momentem 50 Nm.
7. Utáhněte šrouby (F) utahovacím momentem 78 Nm.
8. Vraťte ochranný kryt (D).
9. Zajistěte pčhovací jednotku v rámu utažením šroubů (C) momentem 260 Nm.

9.11.3 Výměna pčhovacího prstence



Buďte opatrní! Segmenty jsou navzájem pevně upnuty. Díky délce šroubu 160 mm je možné uvolňovat pnutí postupně.

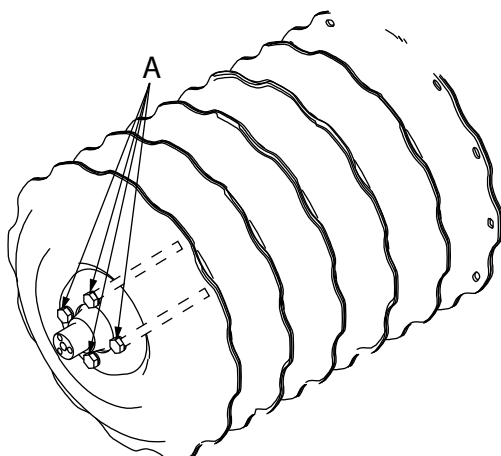

Obrázek 9.19

Postup výměny:

1. Vymontujte ložiska pčhovacího prstence.
2. Postupně povolujte čtyři šrouby (A) křížovým způsobem, dokud neuvolníte pnutí v jednotce pčhovacích prstenců.

3. Na dlouhých jednotkách pčhovacích prstenců lze povolit obě strany.
4. Vyměňte poškozené pčhovací prstence.
5. Křížovým způsobem postupně utahujte šrouby (A), dokud nebudou utaženy momentem 200 Nm.

9.12 Kola

9.12.1 Zavěšení kol



Zavěšení kola nefunguje, když je stroj spuštěný na žlutou pojistnou západku.

Zavěšení kol zvyšuje úroveň pohodlí během přepravy.

1. Spusťte stroj k bezpečnostnímu zámku.
2. Asi 5 cm ho zvedněte.

9.12.2 Výměna kol



Při výměně přepravních kol odstavte stroj v rozložené poloze.

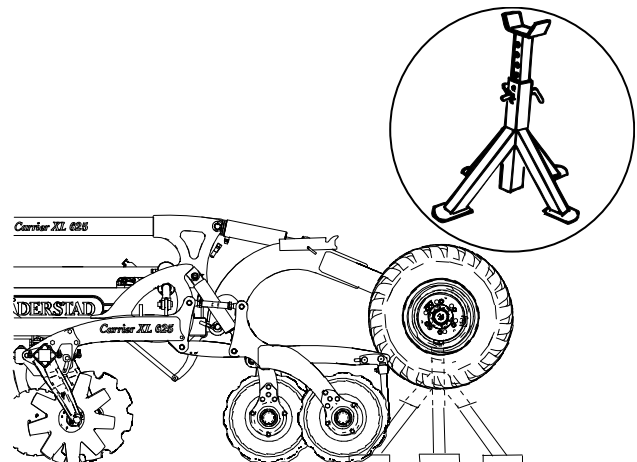

Obrázek 9.20

1. Zajistěte nápravu kol pomocí podstavce nebo podobného zařízení.
2. Utáhněte matice kol utahovacími momenty uvedenými v "9.6 Přehled mazacích bodů".

9.12.3 Odšroubujte matice kola.



Obrázek 9.21

1. Po 10 až 15 km přepravních jízd po silnici dotáhněte matice kol.
2. Stejným způsobem dotáhněte matice po výměně kol. Matice utáhněte momentovým klíčem na 330 Nm.

9.13 Brzdy



Při neseřizovaných brzdách se časem sníží brzdný účinek a nakonec brzdy přestanou fungovat úplně.

9.13.1 Hydraulické brzdy

9.13.1.1 Nastavení brzdného účinku



Ujistěte se, že pružina vrátila pojistnou objímku a opět zajistila šroub.



Páka brzdy je nastavená z výrobního závodu. Neměli byste měnit její délku.



Při tomto seřizování připojte stroj k traktoru.



Pokud je odchylka větší než 10°, musíte brzdou seřídít:



U nového stroje a potom dvakrát za rok byste měli zkontrolovat nastavení brzd.

1. Zabrzděte plným tlakem. Maximální povolená odchylka pák je 10°.
2. Uvolněte brzdu.

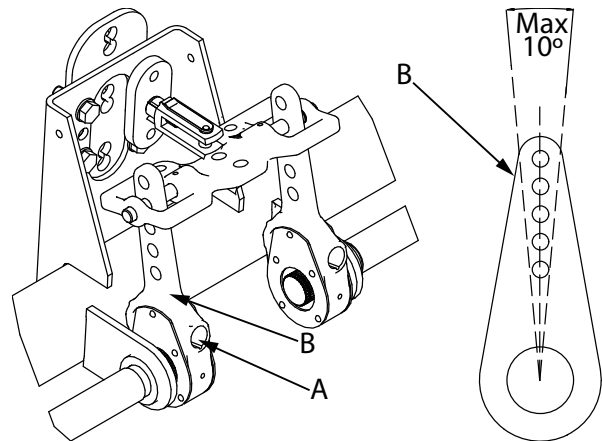

Obrázek 9.22

3. Otočte šroubem (A) a nastavte páku (B).
4. Brzdu vyzkoušejte. V případě potřeby ji znovu seřídte.
5. Zasuňte nástrčný klíč do pojistné objímky pod pružinou zajišťující šroub (A).

9.13.1.2 Údržba

Hydraulický brzdový systém obvykle nevyžaduje údržbu.

Před každou sezonou zkontrolujte:

- že všechny hadice jsou nepoškozené a nevykazují únik.
- brzdny účinek a seřídte brzdy.

9.13.1.3 Výměna brzdových součástí



Veškeré brzdové obložení na těžce nápravě musí být vyměněno naráz.

Obložení a bubny brzdového systému jsou součástí podléhající opotřebení.

9.13.2 Pneumatické brzdy

9.13.2.1 Nastavení brzdného účinku



Ujistěte se, že pružina vrátila pojistnou objímku (A) a opět zajistila šroub.



Páka brzdy je nastavená z výrobního závodu. Neměli byste měnit její délku.



Při tomto seřizování připojte stroj k traktoru.



Pokud je odchylka větší než 10°, musíte brzdu seřadit:



U nového stroje a potom dvakrát za rok byste měli zkontrolovat nastavení brzd.

1. Zabrzděte plným brzdícím tlakem 6,5 bar. Maximální povolená odchylka pák je 10°.
2. Uvolněte brzdu.

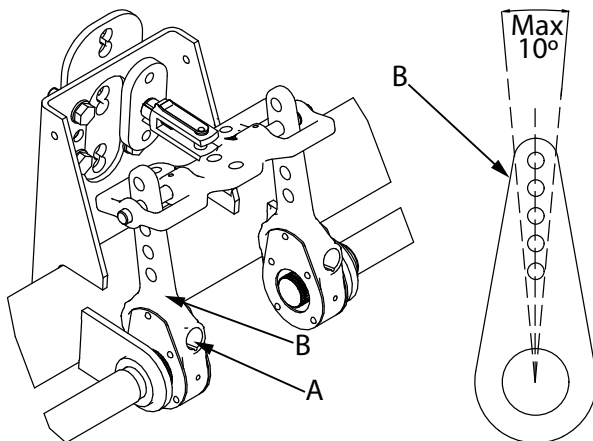

Obrázek 9.23

3. Zasuňte nástrčný klíč do pojistné objímky pod pružinou zajišťující šroub (A).
4. Otočte šroubem (A) a nastavte páku (B).
5. Brzdu vyzkoušejte. V případě potřeby ji znovu seřad'te.

9.13.2.2 Údržba

Před každou sezonou zkontrolujte:

- že všechny hadice jsou nepoškozené a nevykazují únik.
- brzdny účinek a seřad'te brzdy.

Vypouštění kondenzátu

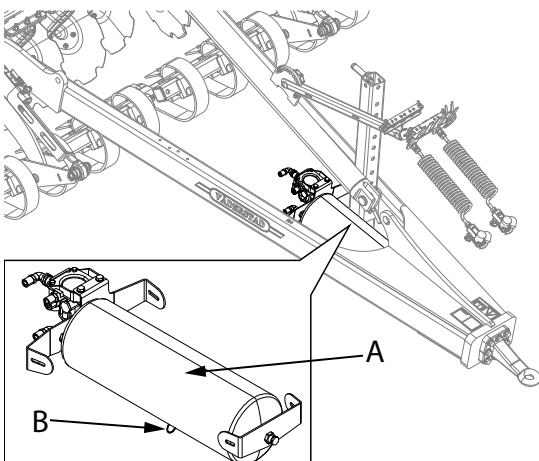

Obrázek 9.24

Pravidelně denně vypouštějte před jízdou kondenzační vodu z tlakového zásobníku (A). Zatlačte vypouštěcí ventil (B), když je tlakový zásobník natlakovaný.

Čištění potrubních filtrů

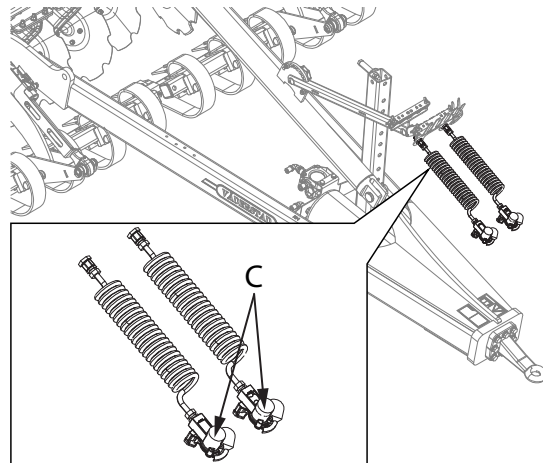

Obrázek 9.25

Jednou nebo dvakrát za sezonu nebo při snížené účinnosti brzd vyčistěte potrubní filtry (C). Filtry vyjměte, umyjte a usušte. Vyměňte.

9.13.2.3 Výměna brzdových součástí



Veškeré brzdové obložení na této nápravě musí být vyměněno naráz.

Obložení a bubny brzdového systému jsou součástí podléhající opotřebení.

9.14 Pro delší skladování

Když stroj nepoužíváte, měli byste ho uskladnit pod střechem.

10 Odstraňování závad

Řada funkcí stroje je ovládána elektrickými, hydraulickými a mechanickými součástmi. Dobrý způsob, jak ihned vyloučit mnoho zdrojů závad, je nejprve zjistit, zda jde o závadu elektrickou nebo nikoli. Proto nejprve zkontrolujte, zda je elektrický obvod neporušený až k poslednímu elektrickému komponentu v řetězci.

Potom pokračujte v hledání závady tak, že nejprve provedete nejjednodušší kontroly, abyste rychle vyloučili jiné zdroje závad.

10.1 Hydraulické závady

Všeobecné kontroly v případě hydraulických závad:

- Zkontrolujte, zda jsou hydraulické hadice připojené ke správným zásuvkám na traktoru. Hadice se stejným barevným označením tvoří pár.
- Přesvědčte se, že jsou hydraulické rychlospojky zkonstruované pro spojky traktoru a zda se k nim hodí. Na trhu je řada různých spojek, všechny jsou normalizované, ale přesto stále dochází k problémům. Problémy se mohou projevit tím, že spojovací zásuvka a zástrčka fungují jako zpětné ventily, tzn. stroj lze zvednout, avšak nikoli spustit, nebo naopak. Problém se může zhoršit vysokým průtokem nebo opotřebením spojek.

11 Schéma hydraulického systému

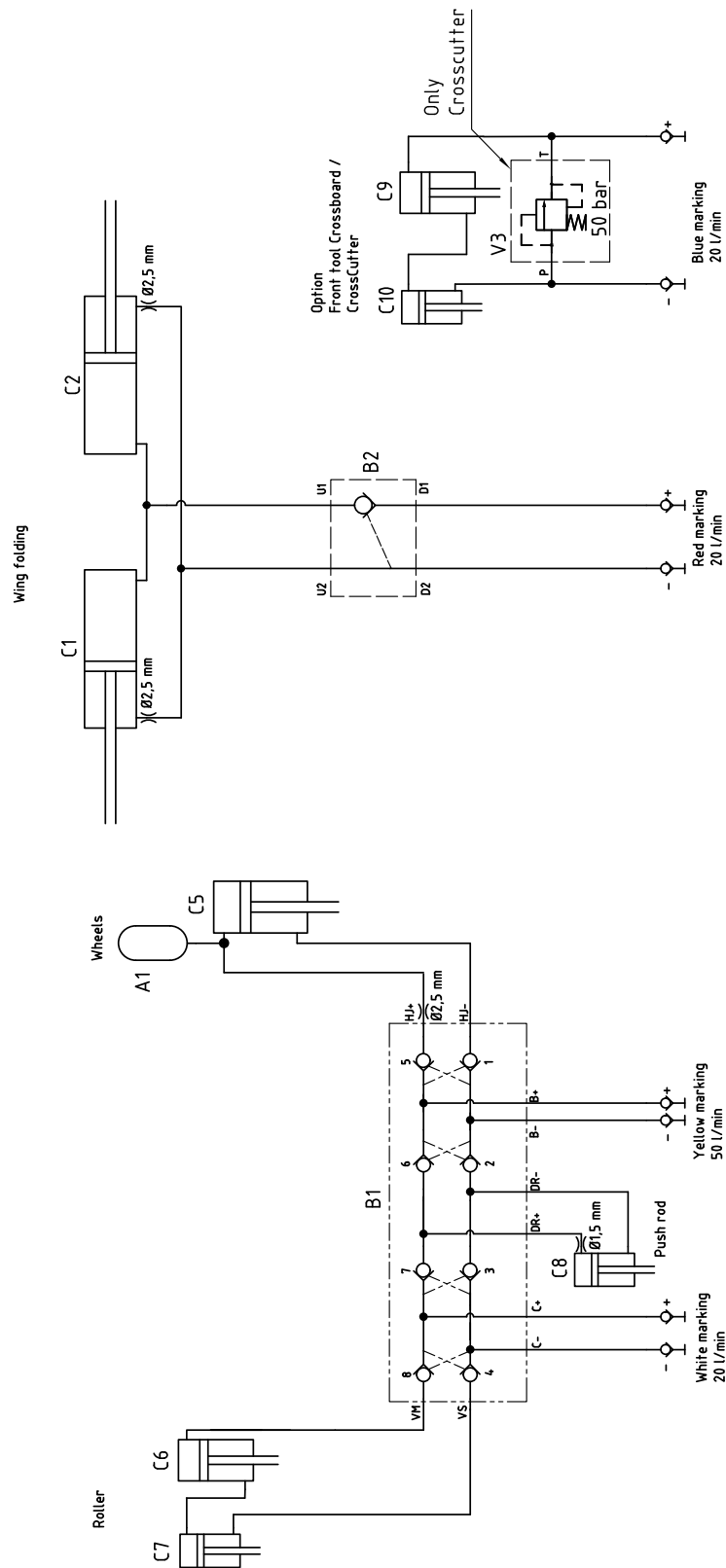

Obrázek 11.1 Hydraulické schéma pro CRL/CRXL 425

Schéma hydraulického systému

Tableau 11.1 Funkce součástí v hydraulickém schématu pro CRL/CRXL 425

A1	Tlakový zásobník, kola
B1	Hydraulický blok
B2	Hydraulický blok
C1	Válec, sklápění křidel
C2	Válec, sklápění křidel
C5	Válec, kola
C6	Hlavní válec, pěch
C7	Pomocný válec, pěch
C8	Válec, horní rameno
C9	Hlavní válec, přední nářadí
C10	Pomocný válec, přední nářadí
V3	Omezovač tlaku, přední CrossCutter Knife

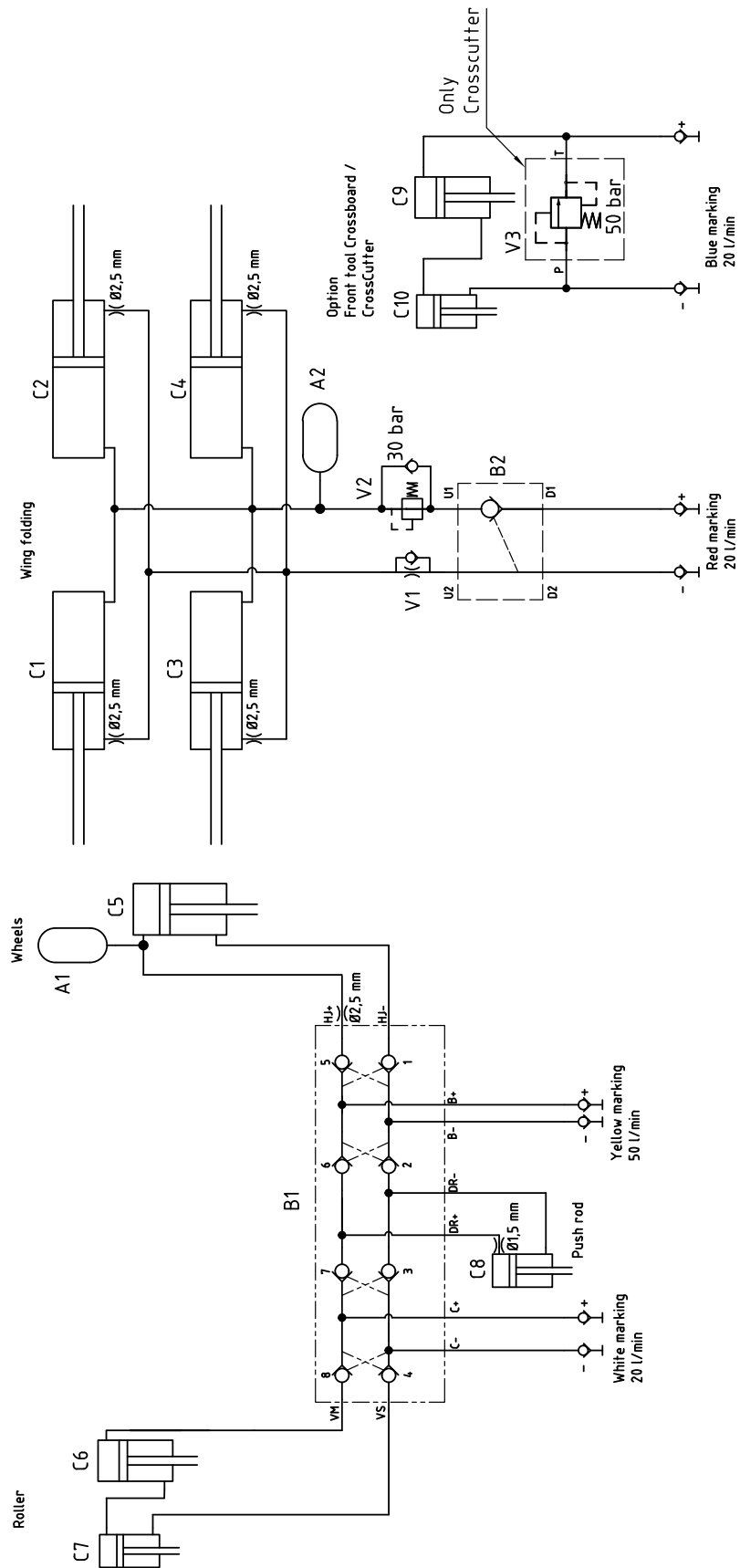

Obrázek 11.2 Hydraulické schéma pro CRL/CRXL 525–625

Schéma hydraulického systému

Tableau 11.2 Funkce součástí v hydraulickém schématu pro CRL/CRXL 525–625

A1	Tlakový zásobník, kola
A2	Tlakový zásobník, sklápění křidel
B1	Hydraulický blok
B2	Hydraulický blok
C1	Válec, sklápění křidel
C2	Válec, sklápění křidel
C3	Válec, sklápění křidel
C4	Válec, sklápění křidel
C5	Válec, kola
C6	Hlavní válec, pěch
C7	Pomocný válec, pěch
C8	Válec, horní rameno
C9	Hlavní válec, přední nářadí
C10	Pomocný válec, přední nářadí
V1	Ventil, hloubková zarážka
V2	Přepínací ventil: přední nářadí/sklápění křidel
V3	Omezovač tlaku, přední nářadí CrossCutter Knife

12 Schéma pneumatického systému

12.1 Brzdy

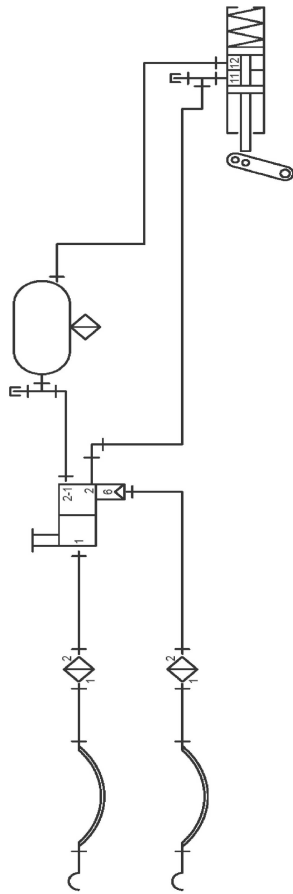

Obrázek 12.1

Väderstad AB
SE-590 21 VÄDERSTAD
Sweden
Phone: +46 142- 820 00
www.vaderstad.com

