

Návod k obsluze

Rexius

řady

RS 500–1230

Výrobní č. RS00003750-RS00004841



Původní návod



Děkujeme, že jste si vybrali společnost Väderstad jako svého dodavatele!

*Doufáme, že naše produkty zvýší vaše zisky
a přispějí k úspěšným sklizním na vaší farmě.*

S pozdravem

rodina Stark

RS 500 — 1230

Rexius je univerzální půdní pěst s velmi širokou oblastí aplikace.

- Rexius je flexibilní pěst, který může být vybaven válcem Cambridge, CrossKill nebo Cambridge HeavyDuty, aby vyhověl potřebám za všech podmínek na poli.
- Pro zvýšení urovnávacího výkonu může být Rexius vybaven hydraulickým smykem CrossBoard Heavy s tyčovým stabilizátorem.
- Pro vysokou schopnost zpracování půdy a drcení hrud může být ke smyku CrossBoard Heavy připojen SingleKnife.

Rexius je k dispozici s pracovními záběry od 5 do 12,3 m a všechny modely je možné složit na přepravní šířku 2,5 m.

1	Prohlášení o shodě a identitě stroje	1	7.7	Tyčový stabilizátor, RS 650-1020	23
1.1	Prohlášení o shodě.....	1	7.8	Seřízení škrabek válců SteelRunner.....	24
1.2	Typový štítek.....	2	7.9	Kolíky a hroty škrabek	25
1.3	Technické údaje.....	3	7.10	Systém rychlé výměny pro smyk CrossBoard (příslušenství).....	25
2	Všeobecné bezpečnostní předpisy.....	4	8	Údržba a servis	26
2.1	Povinnosti a odpovědnost	4	8.1	Bezpečnost při provádění servisu	26
2.2	Před použitím stroje.....	4	8.2	Zajištění stroje pro servis	26
2.3	Jak číst tento návod	4	8.3	Pravidelná údržba	27
2.4	Popis bezpečnostních symbolů	4	8.4	Mazací body	28
2.5	Bezpečnostní pokyny	5	8.5	Podložky pro napínání pružin (válec SteelRunner)	29
2.6	Varovné etikety	7	8.6	Výměna prstence na jednotce válce	29
3	Popis stroje	8	8.7	Demontáž a opětovná montáž korunové matice na jednotku válce	30
3.1	Popis základního stroje.....	8	8.8	Jednotka ocelových prstenců válce (SteelRunner).....	30
3.2	Popis příslušenství	9	8.9	Kontrola závěsného zařízení traktoru	30
4	Instalace.....	10	8.10	Kola	32
4.1	Požadavky na traktor	10	8.11	Dotahování	33
4.2	Požadavky na hydraulický systém traktoru	10	8.12	Při delším skladování.....	33
5	Připojení a odpojení.....	11	8.13	Hydraulika.....	34
5.1	Připojení k traktoru	11	9	Odstraňování závad	36
5.2	Připojení hydraulických hadic	11	9.1	Hydraulické závady	36
5.3	Odpojení a parkování.....	12	10	Schéma hydraulického systému.....	37
6	Přeprava	13	10.1	Brzdy	37
6.1	Změna z přepravní do pracovní polohy	13	11	Schéma pneumatického systému.....	38
6.2	Přechod z přepravního režimu do pracovního režimu	14	11.1	Brzdy	38
6.3	Přeprava stroje, když není připojený k traktoru	15			
6.4	Jízda nízkou rychlostí	16			
6.5	Světla	16			
6.6	Brzdy	18			
7	Základní nastavení	20			
7.1	Kontrola natočení kola	20			
7.2	Nastavení hydraulického válce na výšku tažné oje traktoru	20			
7.3	Nastavení otevíracího zařízení přepravní pojistky, RS 500–1020	21			
7.4	Seřízení brzd	21			
7.5	Čištění potrubních filtrů.....	22			
7.6	CrosssBoard, RS 650–1020	23			

1 Prohlášení o shodě a identitě stroje

1.1 Prohlášení o shodě



EC prohlášení o shodě podle směrnice o strojních zařízeních Evropského parlamentu a Rady 2006/42/EC

Společnost Väderstad AB, PO Box 85, SE-590 21 Väderstad, Švédsko

tímto prohlašuje, že níže uvedené výrobky byly vyrobeny ve shodě se směrnicí Rady 2006/42/EC a 2004/108/EC.

Výše uvedené prohlášení se vztahuje k těmto strojům:

RS 500–1230

sériové č.: RS00003750–10000

Väderstad 2017

A handwritten signature in black ink, appearing to read 'Lars-Erik Axelsson', written in a cursive style.

Lars-Erik Axelsson

právní koordinátor

Väderstad AB

Box 85, SE-590 21 Väderstad

Podepsaný je oprávněný poskytnout technickou dokumentaci pro výše uvedené stroje.

1.2 Typový štítek

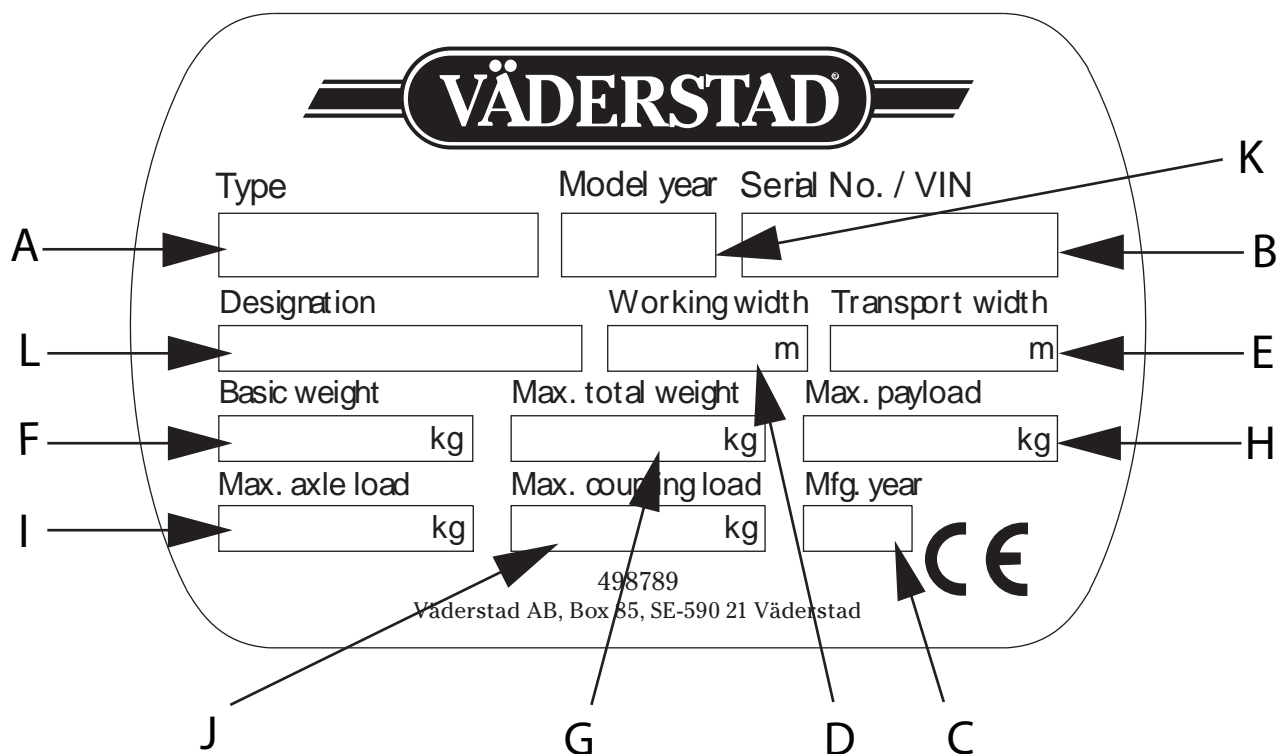

Obrázek 1.1

- A. Typ stroje.
- B. Sériové číslo (Když objednáváte náhradní díly nebo necháváte provádět servis svého stroje nebo uplatňujete reklamaci, uveďte vždy sériové číslo svého stroje.)
- C. Rok výroby
- D. Pracovní šířka
- E. Přepravní šířka
- F. Vlastní hmotnost základního stroje
- G. Maximální celková hmotnost
- H. Maximální dovolené užitečné zatížení
- I. Maximální dovolené zatížení na nápravu
- J. Maximální zatížení na čepu závěsu traktoru
- K. Rok modelu
- L. Použití

1.3 Technické údaje

1.3.1 RS 500–1230

Rexius	500	650	820	940	1020	1230
Účinný pracovní záběr (m)	5	6,5	8,2	9,4	10,2	12,3
Přepravní šířka (m)	2,5	2,5	2,5	2,5	2,5	2,5
Přepravní výška (m)	1,6	2,5	2,5	2,5	2,5	2,5
Počet sekcí	3	3	5	5	5	5
Hmotnost se SteelRunner (kg)	3300	4100	n.s.	n.s.	n.s.	n.s.
Hmotnost s Cambridge (kg)	n.s.	3300	4100	4400	4700	5800
Hmotnost s CrossKill (kg)	n.s.	3300	4100	4400	4700	n.s.
Hmotnost s Cambridge HeavyDuty (kg)	n.s.	4300	5600	6200	6500	7400
Hmotnost návěsu, traktor* (kg)	360	520	690	760	790	
Tlak vzduchu (kp/cm ²)	6,25	3,5	3,5	3,5	3,5	3,5
Tlak vzduchu (kPa)	650	340	340	340	340	340
Počet vrstev pneumatiky	14	14	14	14	14	14
Rozměry kol (přepravní kola)	11.5/ 80x15.3"	400/ 60x15.5"	400/ 60x15.5"	400/ 60x15.5"	400/ 60x15.5"	400/ 60x15.5"
Tlak vzduchu	2,0 (200)	2,0 (200)	2,0 (200)	2,5 (250)	2,5 (250)	2,5 (250)

2 Všeobecné bezpečnostní předpisy

2.1 Povinnosti a odpovědnost

Majitel/řidič přebírá plnou zodpovědnost za:

- způsob používání a přepravy stroje (obojí na veřejných komunikacích i mimo ně), údržby a oprav atd.
- přiměřené používání stroje ve všech ohledech.
- zajištění toho, že si všechny osoby používající stroj přečetly tento návod k používání a pochopily ho a že pracují v souladu se všemi platnými ustanoveními a předpisy.
- neprodlené a bezpečné odstranění všech zjištěných závad.

Všechny stroje společnosti Väderstad AB prošly před svou expedicí kontrolou jakosti a provozními testy.

V případě reklamaci viz:

“Všeobecné podmínky dodávek skupiny Väderstad” (www.vaderstad.com.)

Konstrukční změny tvoří součást našeho úsilí o průběžné zdokonalování našich strojů a vyhrazujeme si právo na změnu svých tištěných materiálů bez předchozího oznámení.

Tento návod k používání proto může obsahovat vyobrazení znázorňující stroj, který v závislosti na vašem výběru příslušenství, modelu atd. nevypadá přesně jako stroj, který jste obdrželi.

Výrobce neodpovídá za jakékoli problémy vyplývající ze závad dílů, pokud se uživatel neřídil pokyny uvedenými v tomto návodu k používání.

2.2 Před použitím stroje

- A. Přečtěte si pozorně tento návod tak, abyste si byli jisti, že jste porozuměli jeho obsahu.
- B. Naučte se používat stroj správně a opatrně! V nepovolaných rukou nebo při neopatrném používání může být stroj nebezpečný.
- C. Stroj bude součástí vašeho pracoviště a pracoviště vašich kolegů. Proto je důležité zajistit, aby byli všichni chráněni a aby byly na svém místě funkční ochrany.

2.3 Jak číst tento návod

Písmena v závorkách odkazují na odpovídající čísla na obrázku a používají se jako odkaz v textu.

- A. Odkaz (A)
- B. Odkaz (B)

Informace, u kterých je pořadí důležité, jsou označeny pomocí číslovaných pokynů k provedení činnosti.

Při odkazování na obrázky mohou být stejným způsobem jako písmena použita také čísla, pokud je odkazů tolik, že se nedostává písmen v abecedě.

1. Začněte tímto ...
2. Pak ...

2.4 Popis bezpečnostních symbolů



Věnujte vždy zvláštní pozornost textům nebo vyobrazením vyznačeným tímto symbolem. Symbol vyznačuje nebezpečí, která **vedou** ke smrtelným nebo těžkým úrazům nebo velkým materiálním škodám, pokud jim není zabráněno.



Věnujte vždy zvláštní pozornost textům nebo vyobrazením vyznačeným tímto symbolem. Symbol vyznačuje nebezpečí, která **mohou vést** ke smrtelným nebo těžkým úrazům nebo velkým materiálním škodám, pokud nejsou provedena opatření pro jejich odvrácení.



Tento symbol označuje zvláštní situaci nebo činnost požadovanou pro zajištění správného používání stroje. Nebudete-li se řídit těmito pokyny, může to vést ke zničení stroje nebo škodám v jeho okolí.



Informace označené tímto symbolem stojí za povšimnutí, protože poskytují užitečné rady nebo zvláště užitečné informace pro správné zacházení se strojem.



Používá se pro objasnění informací.

- Používá se pro uvádění informací formou výčtu s odrážkami. Pořadí, v jakém jsou informace uvedeny, nevypovídá nic o jejich důležitosti.

2.5 Bezpečnostní pokyny

2.5.1 Bezpečnost během montáže



Stroj vždy parkujte na rovném a pevném povrchu.



Před vyjetím zkontrolujte dotažení všech matic a šroubů. Po několika hodinách jízdy dotáhněte matice kol. Pravidelně kontrolujte, že jsou dotažené. Uvědomte si, že matice musí být utaženy specifikovaným utahovacím momentem (Nm).



Nikdy nestůjte v blízkosti hydraulických hadic pod tlakem. Po údržbě hydraulického systému doplňte uniklý olej.



Před připojením hydraulických hadic vždy zajistěte, aby spojovací zástrčky na secím stroji a spojovací zásuvky na traktoru byly čisté a nebyly na nich cizí materiály.



Pro zachování vysoké úrovně jakosti a provozní bezpečnosti stroje používejte pouze originální náhradní díly Väderstad. Použijete-li jiné než originální náhradní díly, bude neplatná záruka a nebudou uznány záruční reklamace.

2.5.2 Bezpečnostní pokyny během práce a údržby



Nikdy nespěchejte tolik, že byste ignorovali náležité bezpečnostní postupy.



Když má být na stroji prováděna nějaká práce, musí být vždy zaparkován na pevném a rovném povrchu.



Pro všechny servisní a údržbářské práce stroj rozložte a spusťte na zem. Když se na stroji provádí servis, musí být stroj zajištěný. Podvozek musí být zajištěný! Nikdy nepracujte pod strojem.



Veškeré svařovací práce na stroji musí být prováděny na profesionální úrovni. Uvědomte si, že špatně provedené svařování může mít za následek těžké nebo smrtelné zranění. Pokud si nejste jistí, spojte se s profesionálním technikem v oboru svařování.



Uvědomte si, že špatně provedené svařování může mít za následek těžké nebo smrtelné zranění. V případě pochybností se spojte s kvalifikovaným svářečem a vyžádejte si pokyny.



Zajistěte, aby osoby zdržující se při běžícím motoru traktoru v blízkosti secího stroje zachovaly dostatečnou bezpečnostní vzdálenost od zavěšených břemen a od zvednutých nebo pohybujících se součástí stroje.

2.5.3 Bezpečnost během přepravy



Vždy dodržujte národní ustanovení pro silniční dopravu a bezpečnost.



Než se s traktorem a připojeným strojem nebo stroji vydáte na veřejnou komunikaci, odstraňte z traktoru i strojů veškerou zeminu, která by mohla opadávat.



Pravidelně kontrolujte opotřebený závěsného zařízení traktoru a tažného oka stroje.



Když přepravujete stroj po veřejných komunikacích, buďte ohleduplní a jeďte opatrně. Při přepravě věnujte velkou pozornost šířce stroje a kružnici, kterou opisuje jeho okraj při zatáčení. Výhled dozadu je velmi omezený. Zkontrolujte umístění zpětných zrcátek traktoru.



Používejte světla na secím stroji v souladu s místními dopravními předpisy.



Tento stroj a jeho pneumatiky jsou zkonstruovány pro maximální rychlost 30 km/h při přepravě po veřejné komunikaci. Dbejte rychlostních omezení platných ve vaší zemi. Na nerovných vozovkách by tato rychlost měla být nižší.



Abyste zabránili poškození stroje, nikdy necouvejte se strojem spuštěným na zem.



Při přepravě se vždy přesvědčte, že je stroj zajištěný automatickými zarážkami.



Rychlost přizpůsobte podmínkám na silnici! Väderstad AB neodpovídá a neručí za jakékoli poškození, k němuž může dojít v důsledku neopatrného řízení vozidel přepravujících zboží. Mějte na paměti, že pěch je těžký a významně prodlužuje brzdovou dráhu.

2.6 Varovné etikety

2.6.1 Umístění bezpečnostních symbolů

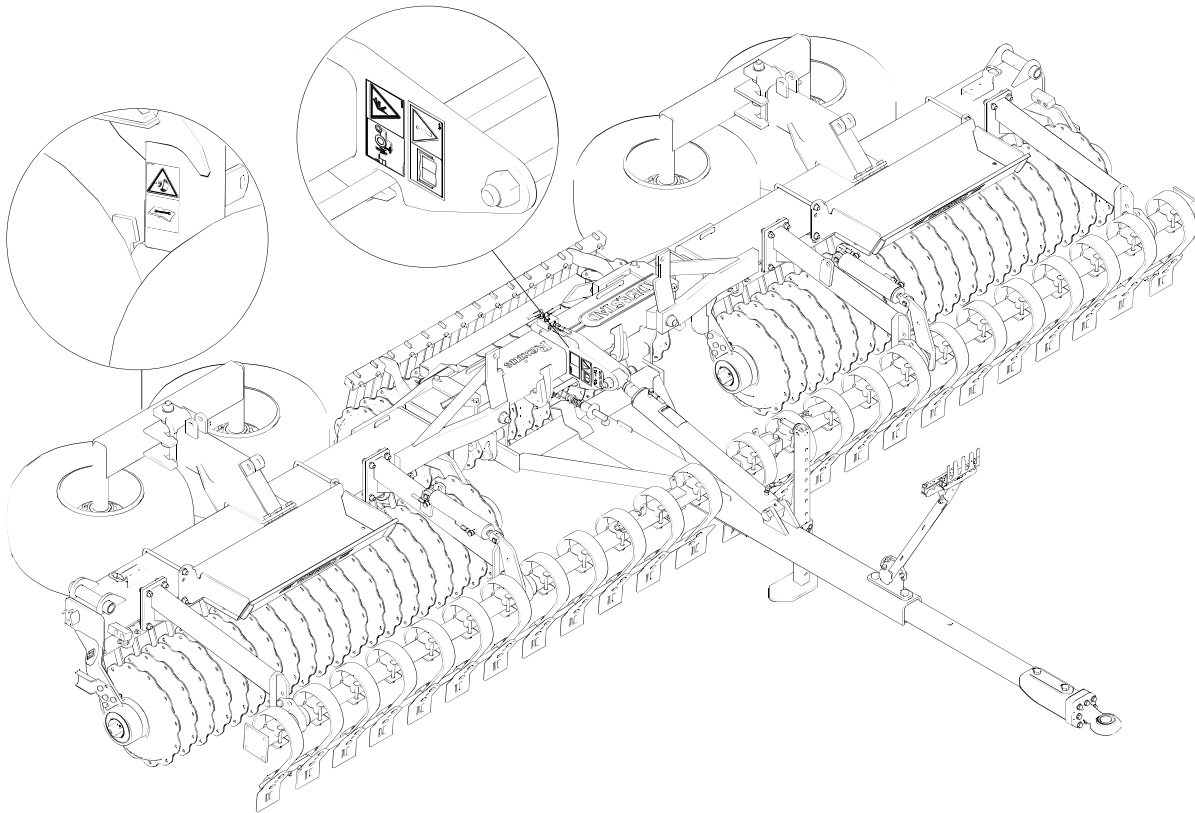

Obrázek 2.1

2.6.2 Obsah varovných etiket



Přečtěte si pozorně tento návod tak, abyste si byli jistí, že jste porozuměli jeho obsahu. Během práce věnujte pozornost pokynům a bezpečnostním upozorněním.



Po 10–15 km jízdy dotáhněte matice kol. Stejným způsobem dotáhněte matice kol po výměně kol. Matice utahujte momentovým klíčem.



Nestůjte mezi traktorem a strojem, když traktor couvá za účelem připojení.

3 Popis stroje

3.1 Popis základního stroje

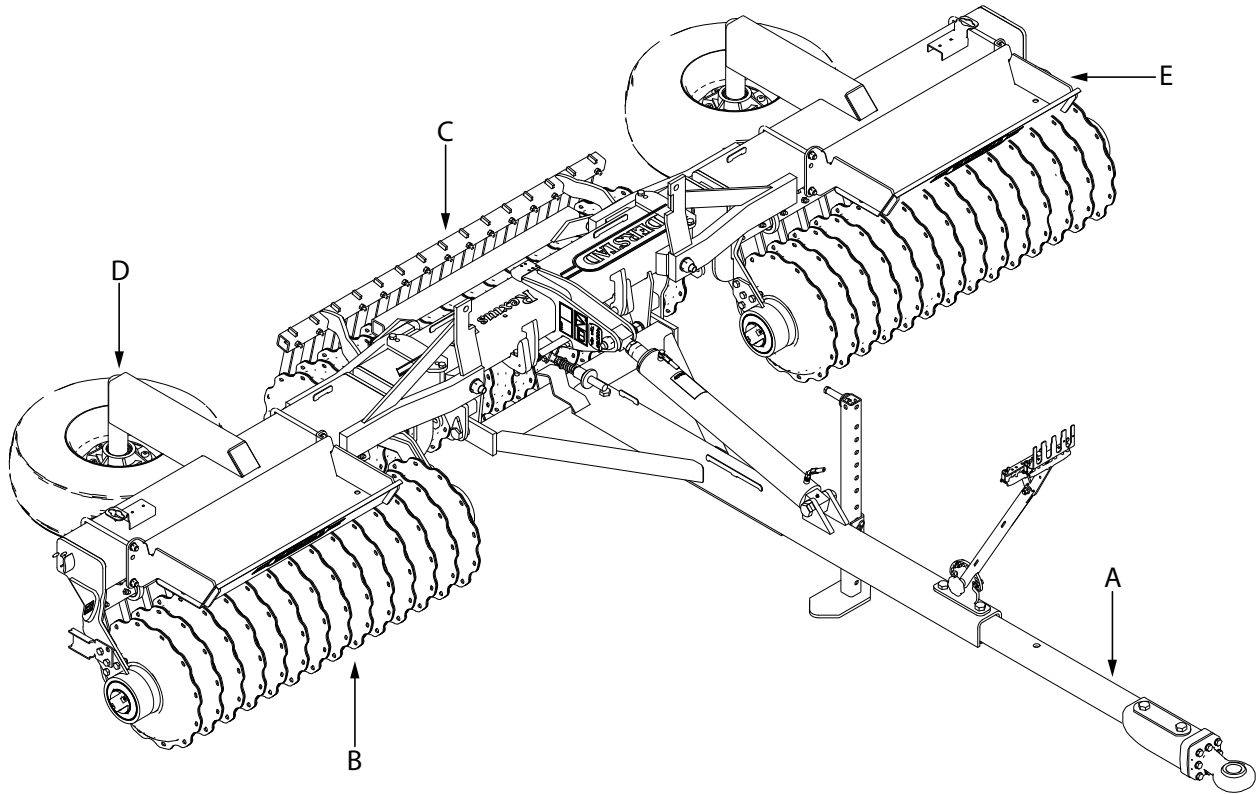

Obrázek 3.1

- A. Tažná oj
- B. Pěch
- C. Škrabka
- D. Náprava kola
- E. Vana na kameny

3.2 Popis příslušenství

Pěchy

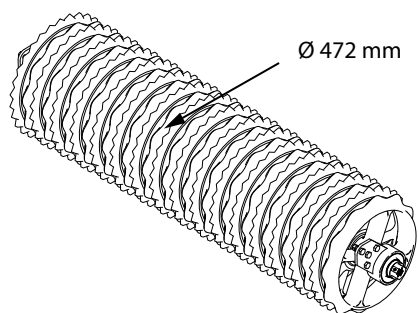

Cambridge

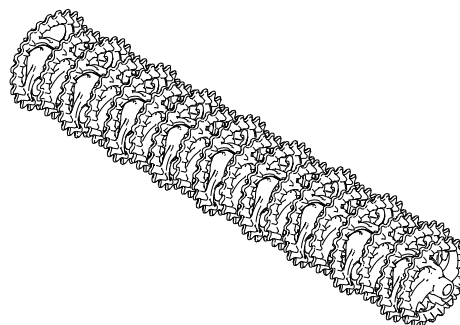

CrossKill

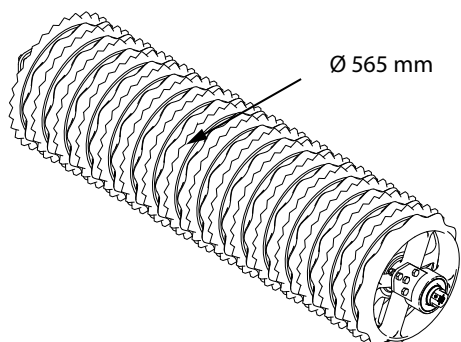

Cambridge HD

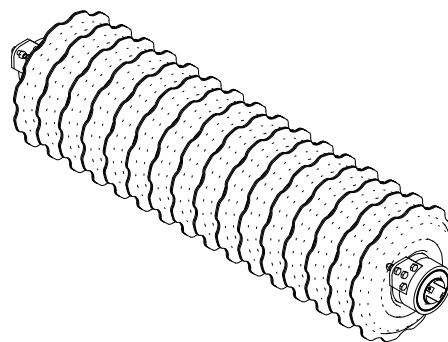

SteelRunner

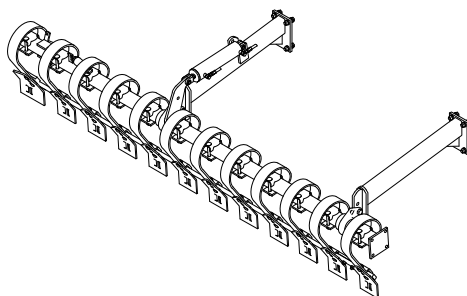

CrossBoard

4 Instalace

4.1 Požadavky na traktor

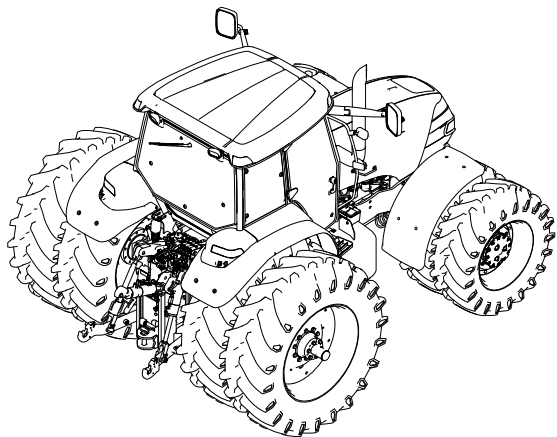

Obrázek 4.1



UPOZORNĚNÍ: Všechna základní nastavení a změny musí být vždy zadávány na rovném povrchu se strojem připojeným k traktoru a dolů spuštěnými křídlovými sekcemi.

Pro minimalizaci zhuňování půdy by měl být traktor vybavený zvláště širokými pneumatikami, například dvojmontáží kol apod. Zkontrolujte, zda pneumatiky traktoru odpovídají hmotnosti stroje a zda jsou nahuštěné na správný tlak. Hmotnostní a výkonové požadavky stroje jsou uvedeny v [“1.3 Technické údaje“](#).

4.2 Požadavky na hydraulický systém traktoru

Požadavky na hydraulický systém traktoru se liší v závislosti na vybavení stroje.

- Všechny hydraulické funkce stroje vyžadují dvojitou spojku s kapacitou 20–40 l/min při tlaku 200 bar.

5 Připojení a odpojení

5.1 Připojení k traktoru



Během připojování a odpojování hydraulických hadic musí být vždy vypnutý motor traktoru, jinak se může poškodit hydraulika stroje.

1. Připojte tažnou oj stroje k závěsnému zařízení traktoru.
2. Zvedněte a zajistěte odstavnu podpěru stroje.
3. Připojte hydraulické hadice.
4. Připojte světla (příslušenství). Viz [Připojení osvětlení](#)
5. Přesvědčte se, že hadice a elektrické kabely volně visí, a to i v ostrých zatáčkách.

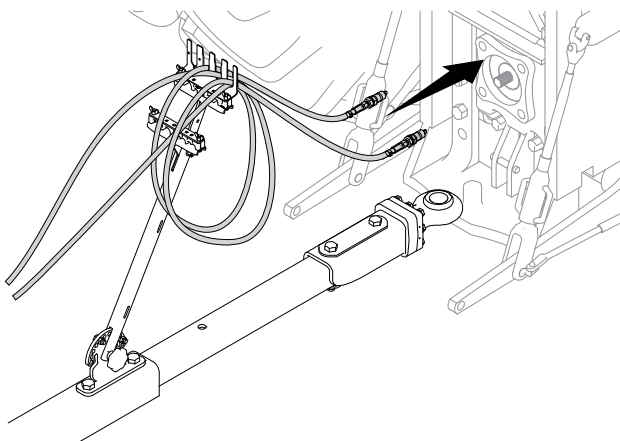

Obrázek 5.1

5.2 Připojení hydraulických hadic

Připojte hydraulické hadice k hydraulickým spojům traktoru. Pečlivě zkontrolujte, že jsou hadice připojeny po dvojicích ke správné hydraulické spojce. Pečlivě oťete spojky a konektory. Vyvarujete se tak zbytečných problémů a opotřebení hydraulického systému.

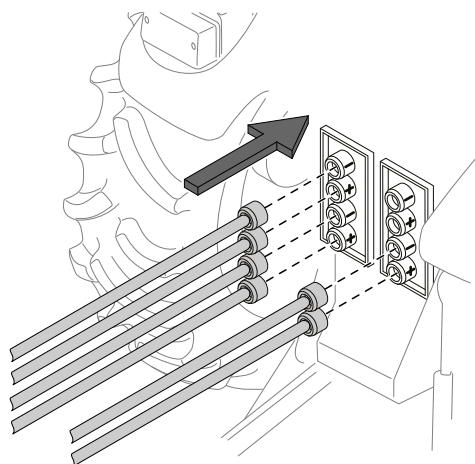

Obrázek 5.2

5.2.1 Barevné značení hydraulických hadic

Hydraulické hadice stroje jsou barevně kódované, aby se zabránilo nesprávnému připojení.

Barva	Funkce
Žlutá	Zvedací systém
Červená	Řízení hloubky
Modrá	Skládání/CrossBoard/návěsná oj
Bílá	Návěsná oj, další hadice

5.2.2 Světla

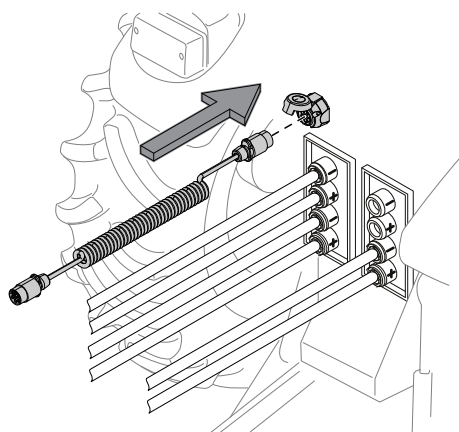

Obrázek 5.3

Zástrčka osvětlení se připojuje ke standardní externí 7pólové zásuvce traktoru určené pro přívěsy.

Pro zlepšení spolehlivosti osvětlení a zajištění dlouhé životnosti používejte moderní LED diody.

Nízký požadovaný výkon LED světel může vést k tomu, že monitorovací systém traktoru nerozpozná, že jsou připojená světla k vnějšímu konektoru pro přívěs. Nebude pak vydána výstraha, když z jakéhokoli důvodu, například kvůli poškozené kabelové formě, přestane fungovat osvětlení.



Před přepravou po silnici je proto důležité se přesvědčit, že je osvětlení řádně připojené a že světla fungují. Zajistěte, aby kabely nebyly vystaveny nebezpečí rozdrcení.

5.2.3 Úprava délky hadice

Upravte délku hadice pomocí držáku hadic.

Když jsou hydraulické hadice odpojeny od traktoru, měly by být zajištěny v držáku hadic.

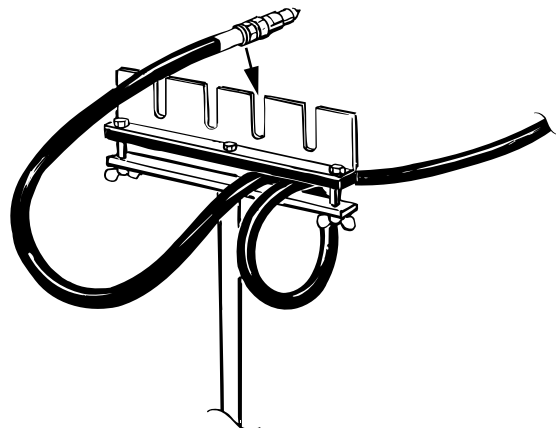

Obrázek 5.4

5.3 Odpojení a parkování



Stroj vždy parkujte na rovném a pevném povrchu.

1. Zajistěte odstavnou podpěru.
2. Zajistěte kola brzdými podložkami (B).

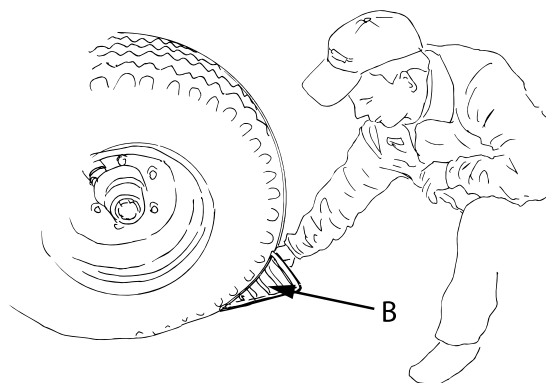

Obrázek 5.5

3. Přesvědčte se, že jste uvolnili tlak v hydraulickém systému. Odpojte hydraulické hadice.
4. Odpojte světla.
5. Odpojte stroj od traktoru.

6 Přeprava

Půdní pěch má značnou hmotnost a je neodpružený, což může vyvolat poskakování při jízdě na nerovných silnicích. Příliš rychlá jízda na nerovných silnicích vystavuje celý stroj značnému namáhání.

Rychlost přizpůsobte podmínkám na silnici! Väderstad AB neodpovídá a neručí za jakékoli poškození, k němuž může dojít v důsledku neopatrného řízení vozidel přepravujících zboží. Mějte na paměti, že pěch je těžký a významně prodlouží brzdovou dráhu.

6.1 Změna z přepravní do pracovní polohy

Změna do pracovní polohy se musí provádět na rovné zemi. Nepřipust'te boční naklonění stroje.

6.1.1 RS 500–1020

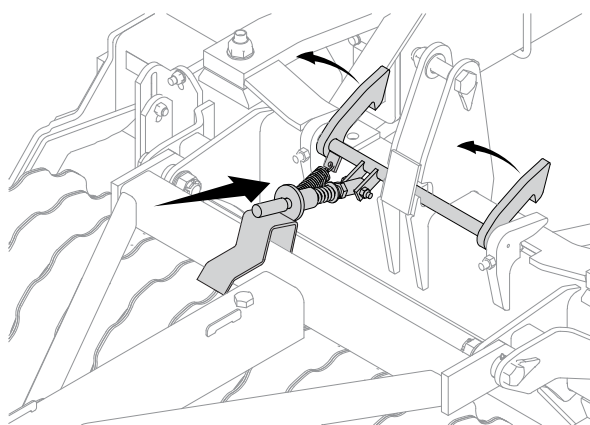

Obrázek 6.1

1. Zastavte a spus'te střední sekci na zem. Samočinně se uvolní přepravní pojistka.

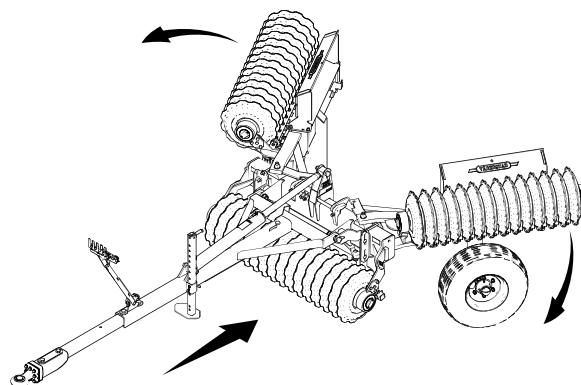

Obrázek 6.2

2. Pomalu couvejte s traktorem, dokud se pěch úplně nerozloží.

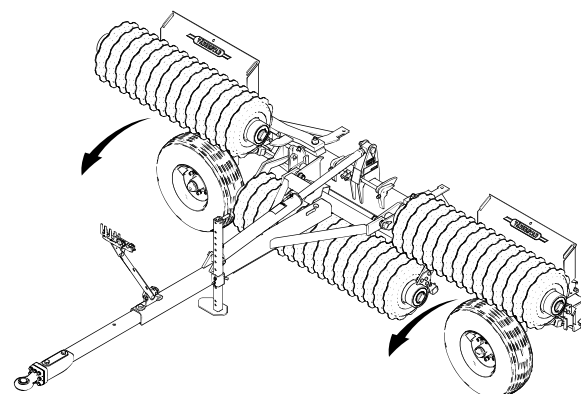

Obrázek 6.3

3. Zařaďte na traktoru neutrální a spus'te pěch. Popojed'te několik metrů dopředu s otevřeným hydraulickým ventilem. Pěch je nyní nastavený do pracovní polohy.

6.1.2 RS 1230

1. Zastavte a přesvědčte se, že je nářadí úplně zvednuto/složeno. Pak spus'te prostřední sekci na zem.
2. Vypněte motor traktoru a zatáhněte parkovací brzdu.

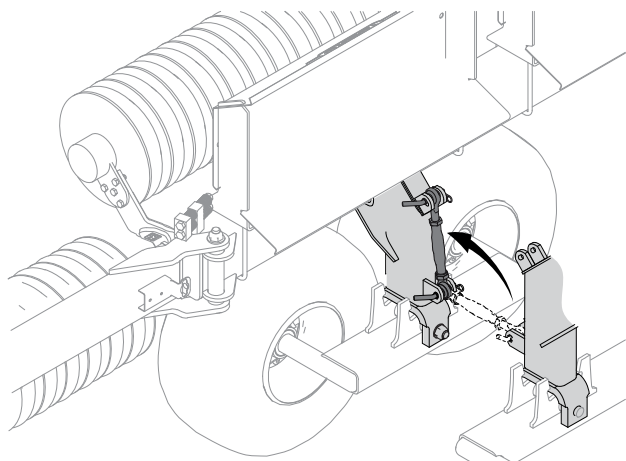

Obrázek 6.4

3. Vystupte z traktoru a uvolněte napínací matici na přepravní pojistce. Zajistěte napínací matici v držáku. Viz "[Obrázek 6.4](#)".
4. Pomalu couvejte s traktorem, dokud se nářadí úplně nerozloží. Zařadte na traktoru neutrál a spusťte nářadí. Popojedte několik metrů dopředu s otevřeným hydraulickým ventilem.

6.2 Přejít z přepravního režimu do pracovního režimu

Změna do přepravní polohy se musí provádět na rovné zemi. Nepřipusťte boční naklonění stroje.

6.2.1 RS 500–1230

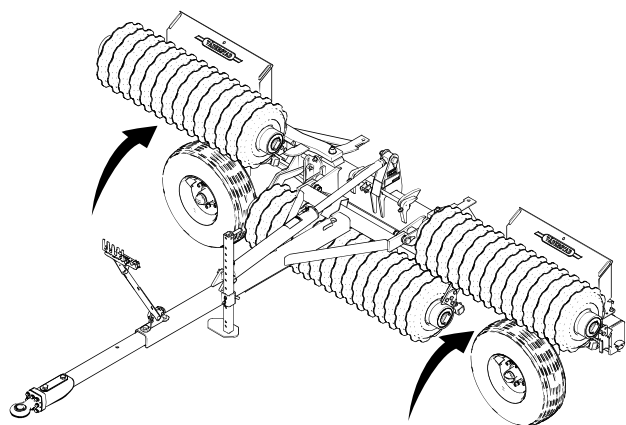

Obrázek 6.5

1. Zařadte neutrál nebo sešlápněte spojku. (Neaktivujte provozní nebo parkovací brzdu.) Nářadí úplně zvedněte/složte. — Potom pěch sklopte co nejdále dozadu.

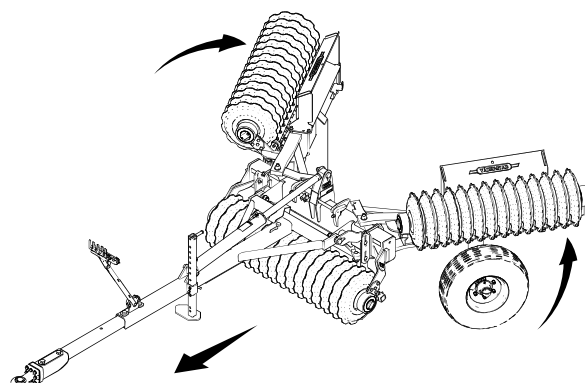

Obrázek 6.6

2. Jedte s traktorem pomalu vpřed. Křídlové sekce se pak sklopí dozadu k sobě navzájem a automaticky se zajistí. Pěch je nyní připravený na přepravu.



U RS 1230 musí být křídlové sekce před přepravou zajištěny na svém místě napínacími maticemi. Viz "[6.1.2 RS 1230](#)".

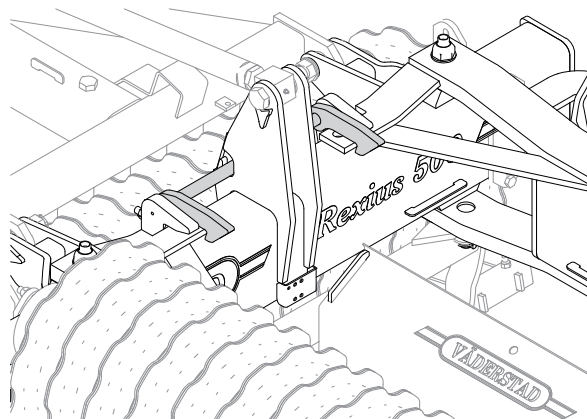

Obrázek 6.7

3. Před přepravou stroje se vždy přesvědčte, že je zajištěný automatickými zarážkami.

6.2.2 RS 1230

1. Spusťte prostřední sekci na zem.
2. Vypněte motor traktoru a zatáhněte parkovací brzdu.

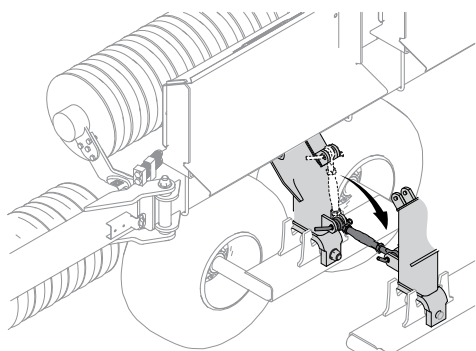

Obrázek 6.8

3. Vystupte z traktoru a zajistěte stroj v jeho přepravní poloze nasazením a utahnutím napínacích matic na přepravní pojistce. Viz "[Obrázek 6.8](#)".

6.3 Přeprava stroje, když není připojený k traktoru



Pokud je nutné stroj přepravovat nepřipojený k traktoru, musí být umístěný na přívěsu nebo plochém valníku. Stroj musíte na přepravní vozidlo vyvézt a z něho odvézt traktorem.

Zvedání jeřábem je zakázáno!

- Údaje týkající se rozměrů a hmotnosti stroje viz "[1.3 Technické údaje](#)".
- Vždy se ujistěte, že splňujete příslušné národní předpisy týkající se přepravních rozměrů, požadavků na doprovodná vozidla apod.

Při přemístování stroje:

1. Uved'te stroj do přepravní polohy.

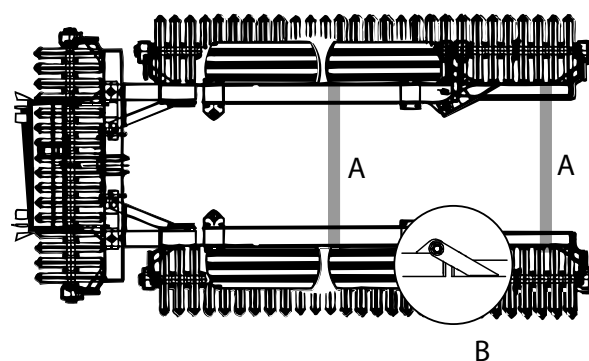

Obrázek 6.9

2. Pro účely přepravy zajistěte křídlové sekce popruhy (A). Stroje se zvláštní vnější sekci se zajišťují na obou stranách osy otáčení (B).
3. Nacouvejte se strojem podélně na nízký přívěs nebo plochý valník. Při použití plochého valníku bude nutná nájezdová rampa, nakládací plošina nebo podobné zařízení. Postupujte velmi opatrně; zkontrolujte, zda nedošlo k poškození částí stroje během nakládky.



Před zahájením couvání se přesvědčte, že je stroj úplně zvednutý a že zaklaply automatické západky na křídlových sekcích.

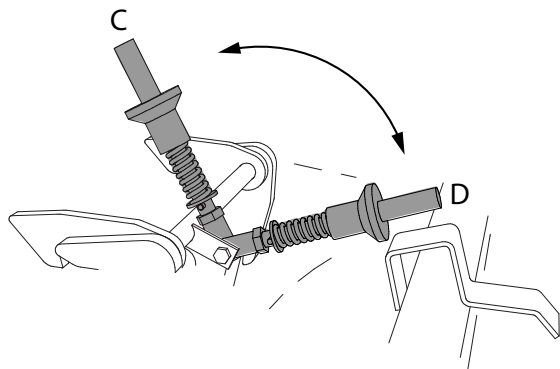

Obrázek 6.10

4. Zvedněte podpěru otvíracího zařízení na přepravní pojistce (poloha C) tak, aby se pojistka neotevřela při spuštění stroje dolů.
5. Spusťte pěch na zem. Resetujte přepravní pojistku sklopením opěry zpět k otvíracímu zařízení na přepravní pojistce. Poloha (D).
6. Nastavte a zajistěte odstavnou podpěru tak, aby stroj spočíval na odstavné podpěře, utužovacím válci a přepravních kolech.
7. Přepravní kola a pěch stroje zajistěte klíny nebo podobným zařízením tak, aby se netočily.
8. Odpojte traktor od stroje.

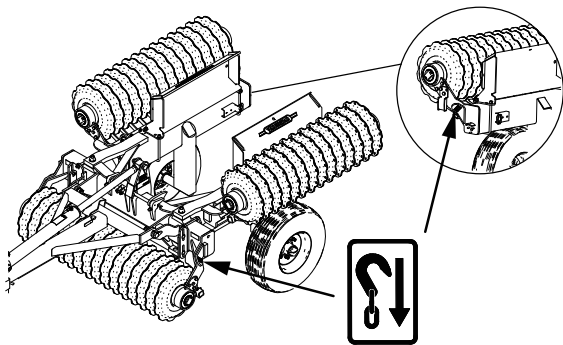

Obrázek 6.11

9. Zajistěte stroj vhodnými vázacími prostředky v souladu s platnými předpisy. Vázací zařízení musí být připojeno ke stroji v místech označených nálepkami. Viz [“Obrázek 6.11 “](#)

6.4 Jízda nízkou rychlostí

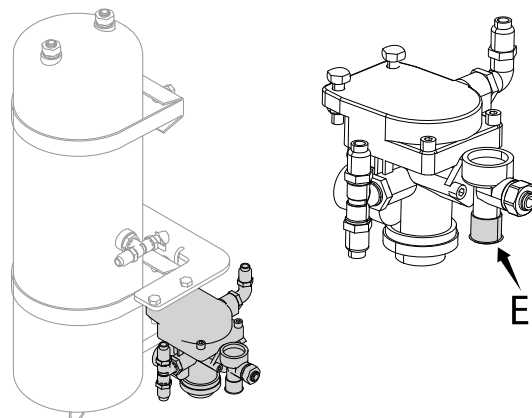

Obrázek 6.12

Pokud je nutné manévrovat se strojem v uzavřeném prostoru bez jeho připojení k traktoru s brzdovými spojkami, deaktivujte brzdy. Pokud je zásobník pod tlakem (min. 5 bar), můžete brzdy uvolnit stlačením zpomalovacího ventilu (E). Viz [“Obrázek 6.12 “](#). Pokud je zásobník prázdný, úplně vyšroubujte oba šrouby (C) na válcích pružinové brzdy. Viz [“Obrázek 6.19 “](#)
UPOZORNĚNÍ: Před přepravou po silnici musí být tyto šrouby (C) úplně zašroubované. Viz [“Obrázek 6.19 “](#)

6.5 Světla

Před přepravou po silnici se přesvědčte, že je správně připojené osvětlení.

Používejte světla umístěná na stroji v souladu s místními dopravními předpisy. Pro přepravu po silnici musíte namontovat osvětlovací zařízení podle [“Obrázek 6.13 “\(A\)](#).

Při práci na poli umístěte osvětlovací zařízení podle [“Obrázek 6.13 “\(B\)](#).

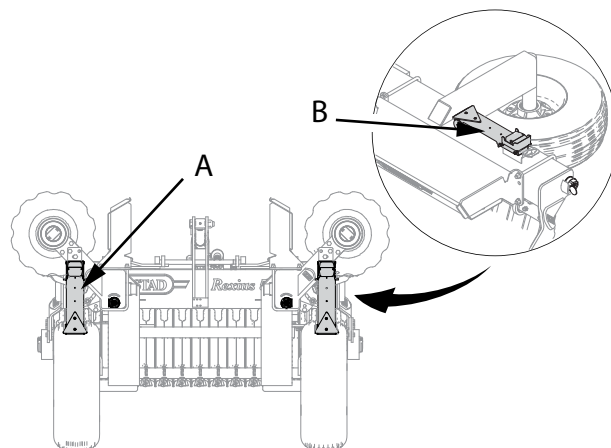

Obrázek 6.13

6.6 Brzdy

6.6.1 Všeobecně

RS 500+1230 může být vybavený pneumatickými nebo hydraulickými brzdami. Pneumatické brzdy jsou bubnové bez samočinného nastavení. Stroj je pak brzděn jedním válcem pro každé kolo.

Hydraulický systém je vybavený také systémem nouzového brzdění, který se automaticky aktivuje, když se stroj odpojí od traktoru.

6.6.2 Před jízdou s hydraulickými brzdami

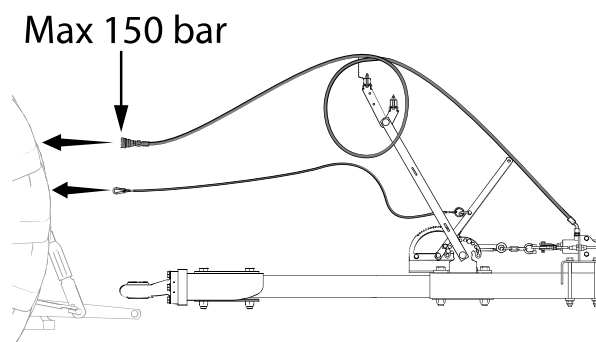

Obrázek 6.14

1. Připojte hydraulickou hadici brzdového systému k brzdové spojce na traktoru. Uvědomte si prosím, že hadice se smí připojit pouze k brzdové spojce ovládané brzdovým pedálem traktoru poskytující maximální tlak 150 bar. Připojte odpojovací lanko k vhodnému a bezpečnému přípojovacímu bodu na traktoru. Zajistěte, aby se lanko nemohlo nikde zamotat.

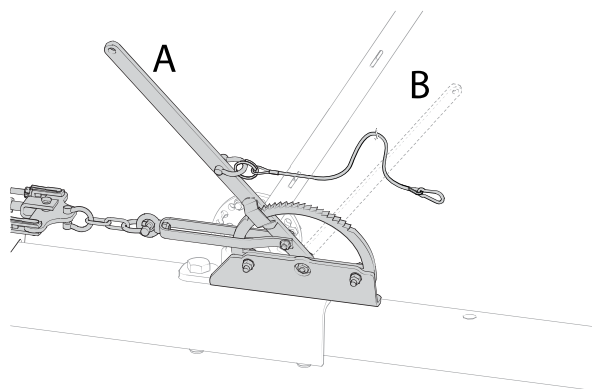

Obrázek 6.15

2. Ujistěte se, že je ventil bezpečnostní brzdy nastavený do polohy A.

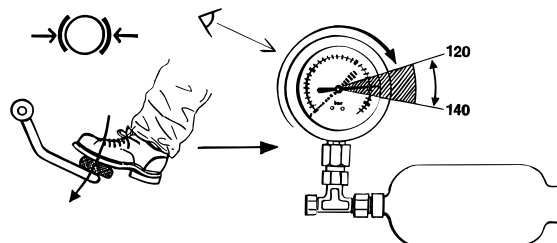

Obrázek 6.16

3. Sešlápněte brzdový pedál a udržujte ho v této poloze, dokud manometr na tažné oji stroje neukáže tlak 120–140 bar.
4. Stroj je nyní připravený k jízdě.

6.6.3 Parkovací brzda

Když bezpečnostní brzda při používání není připojena k traktoru, funguje také jako parkovací brzda.

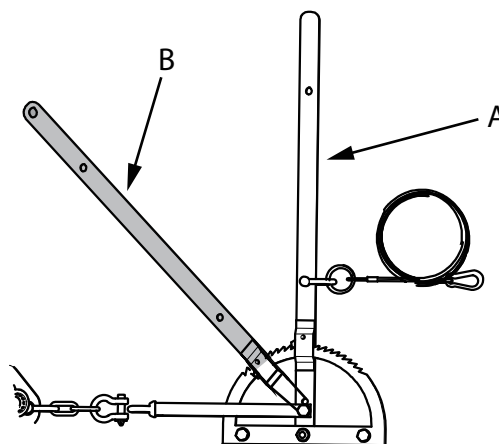

Obrázek 6.17

Při parkování byste měli rameno páky (A) zatáhnout velkou silou (asi 600 N). Tím se aktivují brzdy a stroj nemůže neúmyslně ujet.

Uvolněte parkovací brzdu pohybem ramene páky dopředu a pak vrácením do polohy (B).

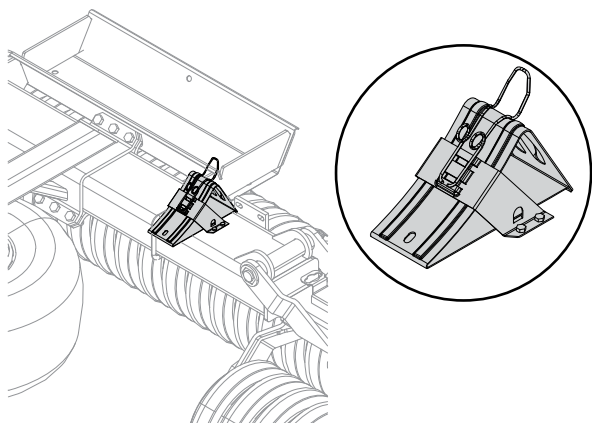

Obrázek 6.18

Jestliže je nutné odstavit stroj na veřejné komunikaci nebo v její blízkosti, musíte ho zajistit založením klínů pod přepravní kola.

Pro delší parkování byste parkovací páku měli uvolnit a pro zajištění stroje v jeho odstavené poloze použít jen brzdící podložky.

6.6.4 Před jízdou s hydraulickými brzdami

Pneumatické brzdy jsou připojeny ke spojkám se stlačeným vzduchem traktoru a ovládají se tlakem vyvíjeným na brzdový pedál traktoru. Brzdové válce a délka brzdové páky jsou koncipovány tak, aby zajistily dostatečnou brzdovou sílu bez zablokování kol.

Uvědomte si prosím, že hadice se smí připojit pouze k brzdové spojce ovládané brzdovým pedálem traktoru poskytující maximální tlak 150 bar.

Připojte odpojovací lanko bezpečnostní brzdy k vhodnému a bezpečnému připojovacímu bodu na traktoru. Zajistěte, aby se lanko nemohlo nikde zamotat.

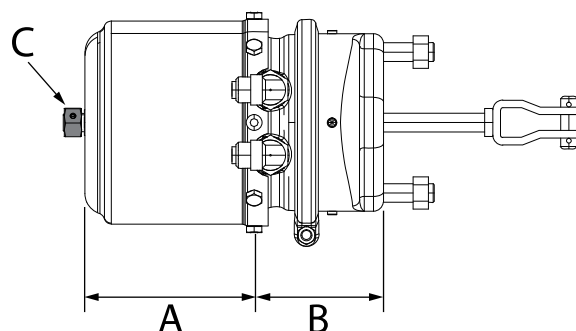

Obrázek 6.19

Válce pružinových brzd používají membránový válec (A) pro provozní brzdu/parkovací brzdu a pružinovou brzdovou sekci (B) pro nouzové brzdění.

UPOZORNĚNÍ: Před použitím stroje: Přesvědčte se, že jsou úplně utažené šrouby (C) na všech válcích, aby byla zajištěna funkce nouzových brzd. Viz [“Obrázek 6.19“](#).

Nejprve připojte červenou tlakovou hadici k červené tlakové spojce na traktoru. Pak připojte žlutou tlakovou hadici ke žluté ovládací spojce na traktoru.

Brzdový systém je koncipován pro následující tlaky vzduchu:

Výtlačná spojka:	6–10 bar
Řídicí spojka:	0–10 bar

7 Základní nastavení

7.1 Kontrola natočení kola

Sbíhavost kol se nastavuje ve výrobním závodě, nicméně po několika dnech používání ji musíte seřídit.

1. Uved'te pěch do přepravní polohy. Viz [“6.2 Přechod z přepravního režimu do pracovního režimu“](#).

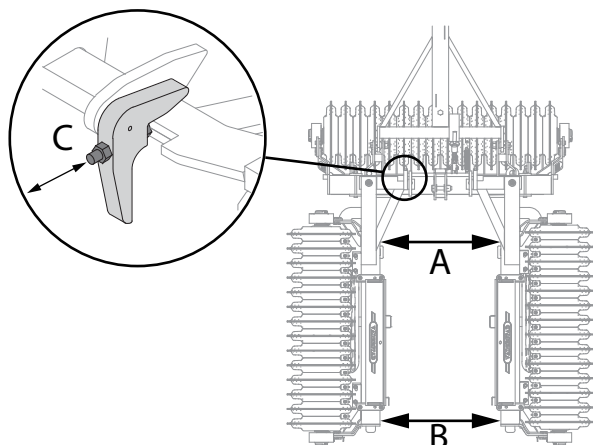

Obrázek 7.1

2. Změřte rozměry A a B.
3. Tyto dva naměřené údaje porovnejte. Údaj B by měl být maximálně o 10 mm menší než A a maximálně o 30 mm větší než A.
4. Pokud je rozdíl příliš velký, proved'te seřízení nastavovacím šroubem C. Šroubováním ve směru hodinových ručiček rozměr zmenšujete, proti směru hodinových ručiček zvětšujete. Když nastavovací šrouby na každé straně seřídíte o 1 mm, změní se rozměr B o 16 mm. Velké seřízení B usnadňuje rozložení na poli. Pro snížení opotřebení kol při dlouhé přepravě po silnici, byste měli B nastavit tak, aby se rovnalo A.

7.2 Nastavení hydraulického válce na výšku tažné oje traktoru

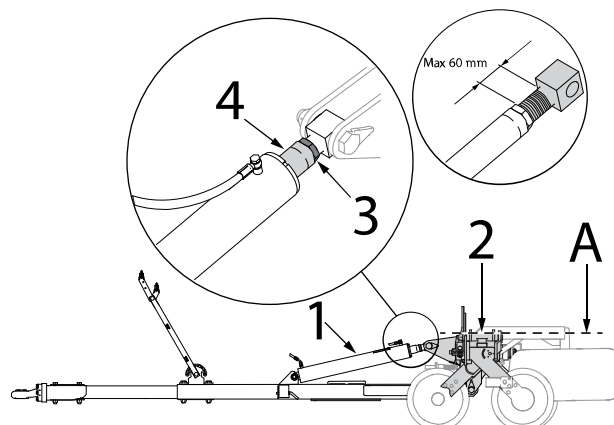

Obrázek 7.2

Provádí se to v pracovní poloze na poli, když je pěch připojený k závěsnému háku traktoru. Než budete systém nastavovat, musíte ho odvzdušnit. Viz [“8.13.1 Odvzdušnění hydraulického systému“](#). Když je hydraulický válec úplně zatažený, rám pěchu (poz. 2) by měl být rovnoběžný se zemí. (Viz čára A).

1. Zastavte traktor a uvolněte hydraulický tlak.
2. Povolte zajišťovací matici (poz. 3).
3. Otáčejte pístnicí (poz. 4) a nastavte válec na správnou délku. Pístnice by měla být úplně zatažená. Konec pístnice nevyšroubujte více než 60 mm!
4. Utáhněte zajišťovací matici.
5. Zatáhněte válec a popojed'te několik metrů dopředu s ovládací pákou hydrauliky v neutrálu. Zkontrolujte polohu rámu.
6. Při práci jezděte vždy s ovládací pákou hydrauliky v neutrálu, nikoli v plovoucí poloze.

V důsledku prosakování rozvaděče traktoru se válec během činnosti může pomalu vysouvat. Z tohoto důvodu byste si měli zvyknout hydraulický válec občas zatáhnout, abyste zachovali rovnoměrné zpracování půdy.

7.3 Nastavení otvíracího zařízení přepravní pojistky, RS 500–1020

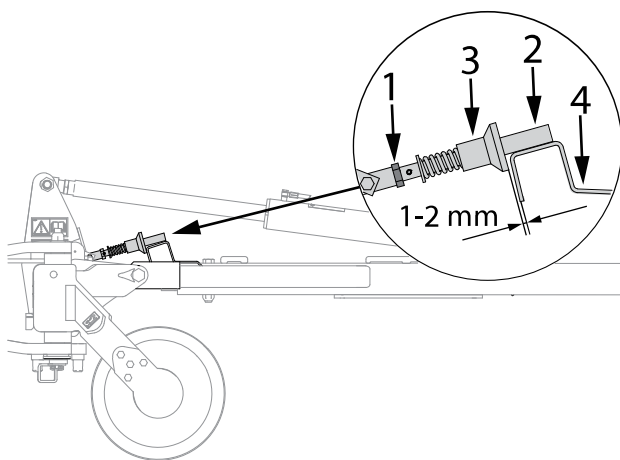

Obrázek 7.3

1. Nastavení se musí provádět s pečem v přepravním režimu a úplně vysunutým hydraulickým válcem.
2. Povolte zajišťovací matici, poz. 1.
3. Otáčejte táhlem, poz. 2, dokud objímka, poz. 3, nebude 1–2 mm od zářky, poz. 4.
4. Utáhněte zajišťovací matici.
5. Spusťte prostřední sekci na zem a zkontrolujte, zda jsou otevřené západky přepravní pojistky.

7.4 Seřízení brzd

7.4.1 Všeobecně

Je důležité zkontrolovat správné seřízení brzd u nového stroje a potom dvakrát ročně. Při tomto seřizování připojte stroj k traktoru.



Při neseřizovaných brzdách se časem sníží brzdový účinek a nakonec brzdy přestanou fungovat úplně.

7.4.1.1 Hydraulické brzdy

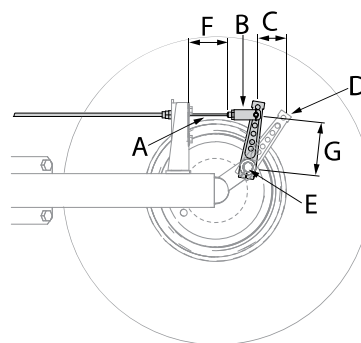

Obrázek 7.4

Změřte zdvih (C) brzdových válců v nezabrděné a zabrděné poloze. Při tomto měření zajistěte, aby při deaktivovaných brzdách byla úplně zatažená tyč (A). Pokud zdvih (C) překračuje 30 mm, měli byste brzdou seřídít. Povolte pojistnou matici a vyšroubovávejte vidlici (B), dokud nedosáhnete zdvihu 15 mm. Utáhněte pojistnou matici. Pokud je po tomto seřizení závit (F) delší než 40 mm, musíte páku (D) posunout na čepu (E) o jednu polohu blíže k brzdovému válci. Vzdálenost (G) mezi čepem (E) a středem otvoru ve vidlici (B) musí být 125 mm.

7.4.1.2 Pneumatické brzdy

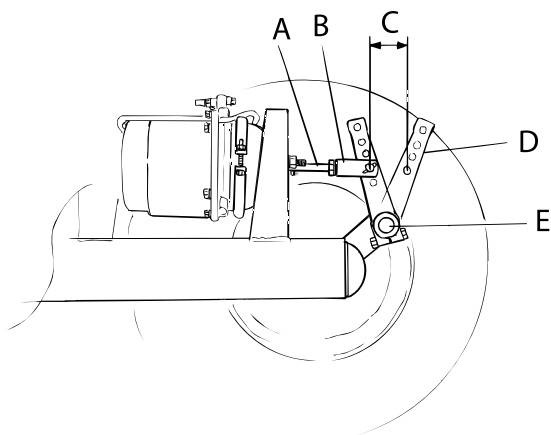

Obrázek 7.5

Změřte zdvih (C) brzdových válců mezi nezabrděnou a zabrděnou polohou. Při tomto měření zajistěte, aby při deaktivovaných brzdách byla úplně zatažená tyč (A). Pokud je zdvih (C) větší než 55 mm, měli byste brzdu seřídit. Odstraňte vidlici (B) z brzdové páky (D).
UPOZORNĚNÍ: Nejdříve si poznamenejte, ke kterému otvoru je vidlice namontovaná. Pak vyšroubovávejte vidlici na tyči (A), dokud nedosáhnete zdvihu 50 mm. Vraťte vidlici do téhož otvoru jako předtím. Pokud toto seřízení nestačí, musíte posunout páku (D) o jednu polohu blíže k brzdovému válci na čepu (E).

7.5 Čištění potrubních filtrů

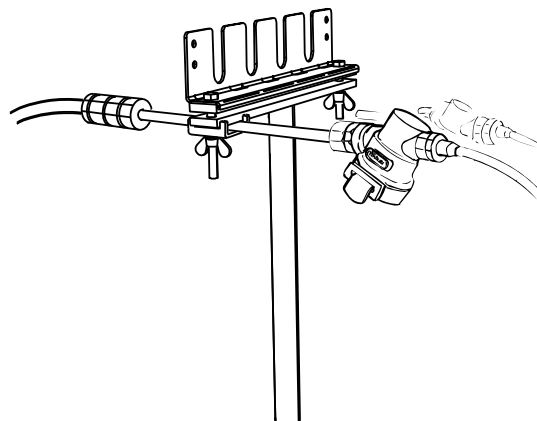

Obrázek 7.6

Když zjistíte zpoždění brzdného účinku, vymontujte a v případě potřeby vyčistěte a vysušte filtry.

7.6 CrossBoard, RS 650–1020

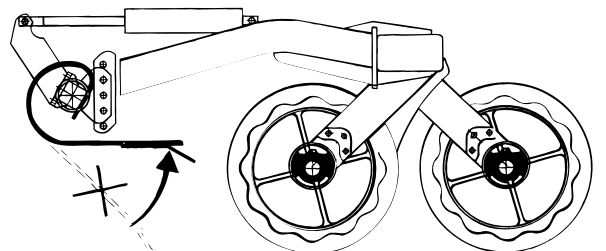

Obrázek 7.7

Při rozkládání a skládání je důležité, aby byl CrossBoard ve zvednuté poloze, tzn. pístnice by měly být úplně vysunuté.

Když jste na poli a připravujete rozložení pěchu, je nutné nejprve zkontrolovat, zda jsou zatažené hroty směřující k tažné oji. Jinak může výměnná deska narazit na tažnou ojí a hydrauliku.

Rozložte pěch. Nyní jeďte pomalu dopředu a přitlačte smyk CrossBoard na zem. Násady dvou prvních hrotů jsou nyní sklopené pod tažnou ojí. Při skládání musí být CrossBoard ve zvednuté poloze. Když je pěch nastavený pro přepravu, vnitřní hroty jsou proti tažné oji a odklopené.

Zvykněte si při každém připojení pěchu 10–15 sekund odvzdušňovat hydraulický systém. Odvzdušnění lze provést úplným vysunutím pístnic a podržením páky v příslušné poloze.

7.7 Tyčový stabilizátor, RS 650-1020

Nářadí je dodáváno s tyčovými stabilizátory namontovanými na smyku CrossBoard. Doporučujeme, abyste stroj na jaře používali bez tyčového stabilizátoru. Dosáhnete tím požadovaného vibračního účinku a flexibility smyku CrossBoard. Když hroty mohou vibrovat, CrossBoard vytváří velmi jemnou zeminu. Při velmi tvrdé půdě byste na CrossBoard měli namontovat tyčové stabilizátory, abyste optimalizovali účinek drcení.

Tyčové stabilizátory uložte na místě, kde je opět snadno najdete.

Při práci za mokra na podzim byste tyčové stabilizátory měli odmontovat, abyste nářadí udrželi čisté.

7.7.1 Montáž plochých podpěr

1. Montáž se provádí, když je pěch v přepravní poloze. Viz [“6.2 Přechod z přepravního režimu do pracovního režimu“](#).

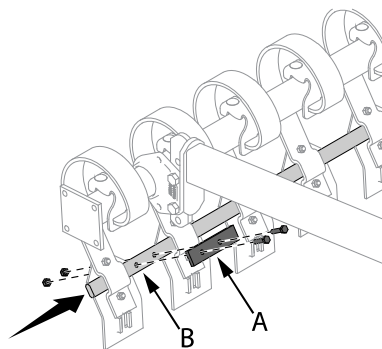

Obrázek 7.8

1. Povolte šrouby na zajišťovacím bloku (A).
2. Zasuňte podpěry (B).
3. Pak podpěry (B) upevněte a zajistěte na místě zajišťovacím blokem (A).

7.8 Seřízení škrabek válců SteelRunner

Seříd'te škrabky tak, aby byly jejich čepele co nejbliž'e u prstenců pěchu, ale nedotýkaly se jich.

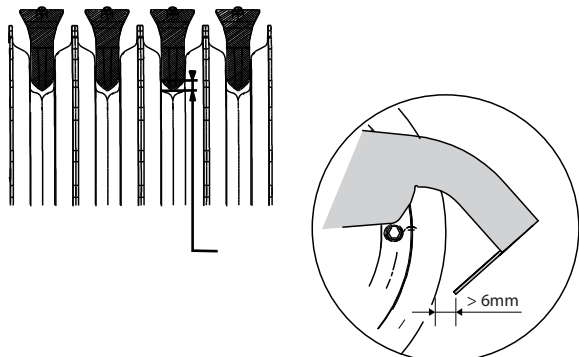

Obrázek 7.9

- Nastavte škrabky tak, aby byla mezi hroty a ocelovými prstenci mezera 2–16 mm. Doporučené základní nastavení je 6 mm.
- Škrabky nastavujte jen tehdy, když je stroj rozložený do pracovní polohy!
- Se strojem rozloženým do pracovní polohy necouvajte!
- V pěchovacích jednotkách se může zachycovat zemina a zbytky rostlin, a když pak stroj couvá, hrozí nebezpečí poškození škrabek.

7.8.1 Škrabky prostřední sekce

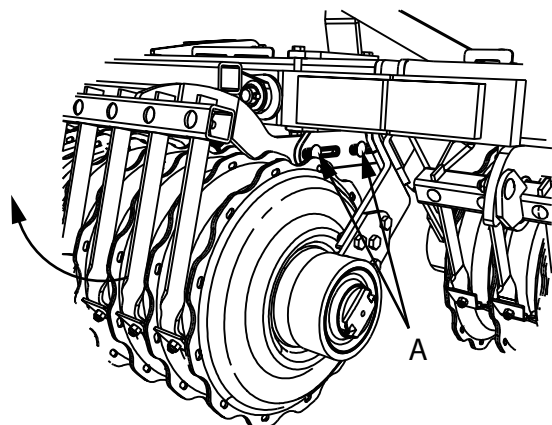

Obrázek 7.10

Škrabky na prostřední sekci lze podélně nastavit přemístěním jednotky škrabek v podlouhlých otvorech v držácích pod rámem.

1. Povolte šroubové spoje (A) a nastavte požadovanou polohu. Viz "[Obrázek 7.10](#)".
2. Utáhněte šroubové spoje.

7.8.2 Škrabky kolových sekcí

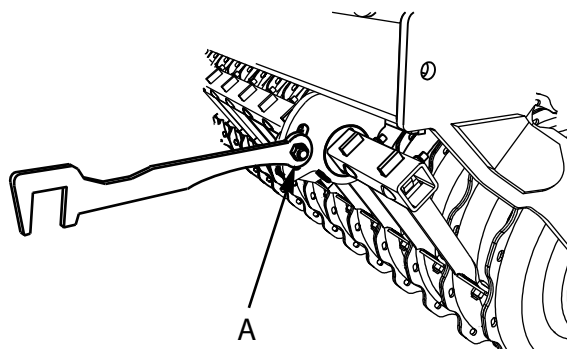

Obrázek 7.11

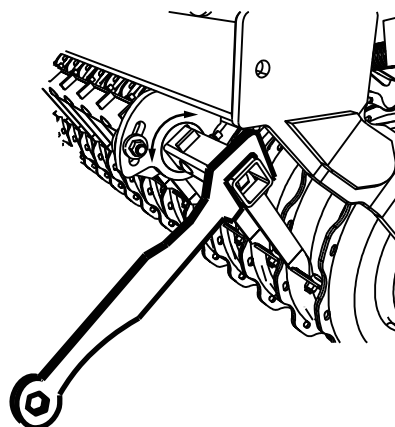

Obrázek 7.12

1. Škrabky na kolových sekcích lze nastavit natočením trubky v drážce v držáku. Povolte matici (A) a proveďte nastavení do požadované polohy. Viz "[Obrázek 7.11](#)".
2. Utáhněte opět matici.

7.9 Kolíky a hroty škrabek

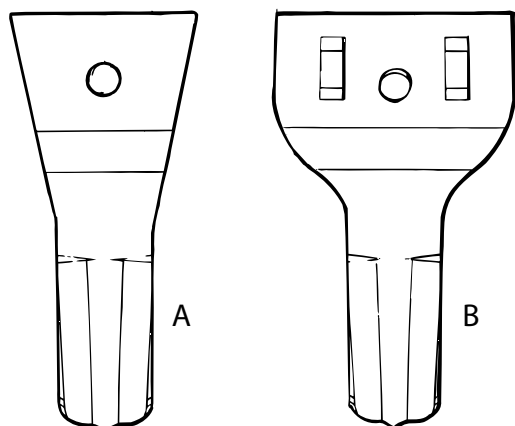

Obrázek 7.13

Stroj se dodává se standardním typem čepelí škrabek (A).

Lze objednat širší čepel (B). Objednací číslo těchto čepelí je uvedeno v katalogu náhradních dílů. Širší čepel je zkonstruovaná pro jílovité půdy a vlhké podmínky s malým množstvím slámy, například pro práci ve velmi vlhké, zorané půdě.

7.10 Systém rychlé výměny pro smyk CrossBoard (příslušenství)

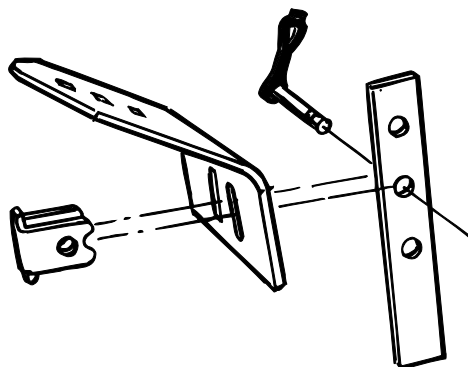

Obrázek 7.14

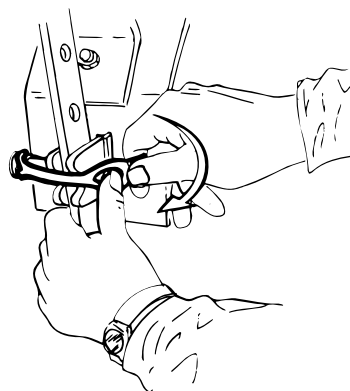

Obrázek 7.15

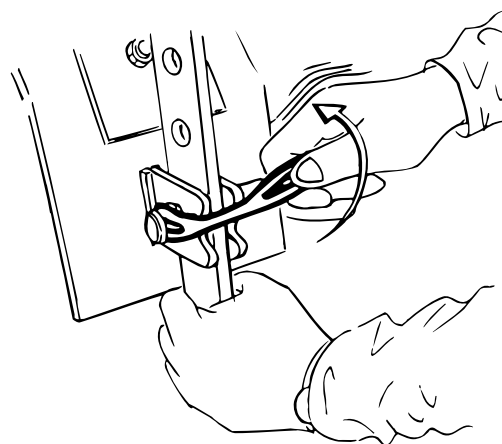

Obrázek 7.16

8 Údržba a servis

8.1 Bezpečnost při provádění servisu

Při provádění práce na stroji vždy vypněte motor traktoru a vytáhněte klíček zapalování.



Než zahájíte jakoukoli servisní nebo údržbářskou práci, musíte stroj vždy zajistit.



Obrázek 8.1



Po provedení servisu na hydraulickém systému doplňte všechny uniklý olej.



Při provádění prací všeho druhu s hydraulickým systémem stroje buďte mimořádně opatrní. Otřete ho čistým papírem nebo utěrkou. Položte díly na čistý povrch (ne přímo na pracovní stůl). Díly před montáží opláchněte například odmašťovací přípravkem.



Nikdy nevyplachujte ložiska vodou pod vysokým tlakem! Je důležité po umytí promazat ložiska, aby se vytlačila všechna zachycená voda.



Ložiska nikdy nečistěte přímo proudem vody pod vysokým tlakem. Elektrické součásti čistěte proudem vzduchu nebo otřením lehce navlhčeným hadříkem.



Pro zachování a udržení vysoké kvality stroje používejte vždy originální náhradní díly Väderstad.

Díly podléhající opotřebení objednávejte v dostatečném předstihu před zahájením sezony!

Dobrá péče o stroj znamená dobré hospodaření!

- Mažte stroj v intervalech uvedených v plánu mazání a vždy před uskladněním na zimu a po něm a po čištění vysokotlakou vodou.
- Před provozem zkontrolujte dotažení všech matic a šroubů (neplatí pro šrouby v kloubech).
- V průběhu sezony pravidelně kontrolujte, zda se provozem neuvolnily matice a šrouby a jak jsou opotřebené klouby a montážní místa hydraulických válců.

8.2 Zajištění stroje pro servis



Když má být na stroji prováděna nějaká práce, musí být vždy zaparkován na pevném a rovném povrchu.



Při práci na hydraulickém systému musí být křídla sklopená dolů a stroj spuštěný na zem.



Pokud jsou v hydraulickém systému tlakové zásobníky, před prováděním servisní nebo údržbářské práce z nich musíte vypustit olej.



Před prováděním práce pod nahoru vyklopenou křídlovou sekcí zkontrolujte, zda jsou nasazené její zajišťovací háky.

8.3 Pravidelná údržba

- Když stroj nebudete delší dobu používat a vždy, když jste ho očistili, potřete pístnice mazacím tukem nebo hustým olejem. Před uskladněním pístnice co nejvíce zatáhněte.
- Před dlouhodobým uskladněním namažte pokovené a chromované povrchy mazacím tukem.
- Před zimní odstavkou promažte pístní tyče.

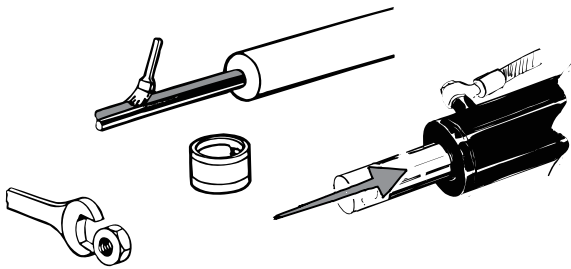

Obrázek 8.2

Použitím odmašťovacího prostředku se rozpustí ochranný voskový povlak na hydraulických spojkách, galvanicky pokovených šroubech a jiných odkrytých součástech. Ochranný voskový povlak lze obnovit přípravkem Tectyl Dinitrol 1000 nebo Mercasol.

- Průběžně kontrolujte tlak v pneumatikách.
- Před vyjetím zkontrolujte dotažení všech matic a šroubů. V průběhu sezony pravidelně kontrolujte, zda se provozem neuvolnily matice a šrouby a jak jsou opotřebené klouby a montážní místa hydraulických válců.
- Hydraulický systém za normálních okolností nevyžaduje údržbu, ale kontrolujte, zda se nepoškodily hadice a spojky.
- Kontrolujte tažné oko stroje. Viz [“8.9.2 Tažné oko“](#).

8.4 Mazací body

Mazání provádějte v intervalech uvedených v následující tabulce a po každém očištění vysokotlakou vodou a na konci sezony.

8.4.1 Mazací body

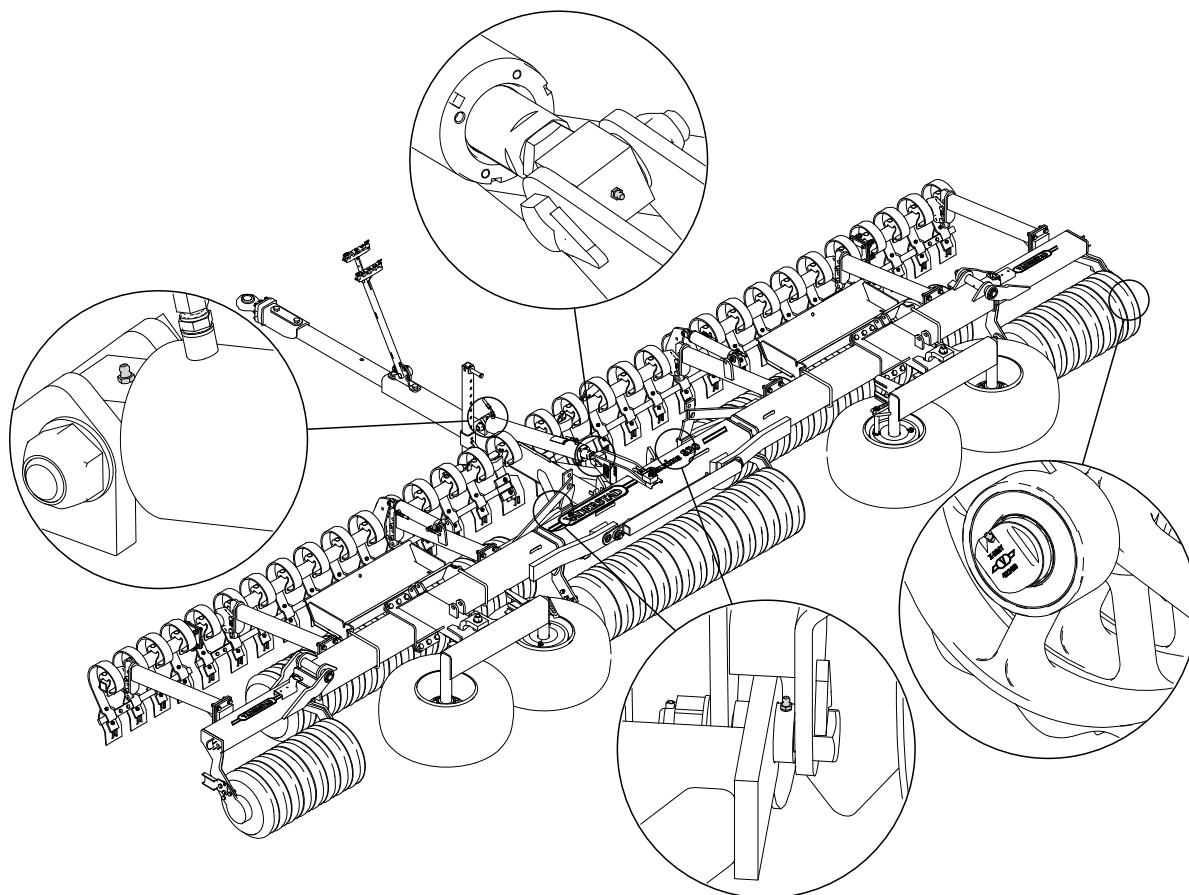

Obrázek 8.3

Tableau 8.1 Mazací místa a plán mazání

Mazací body	Interval, ha
Ložiska pěchu	100 - 100
Náboje kol	100 - 100
Šroubové spoje	100 - 100
Otvírací zařízení	100 - 100

8.5 Podložky pro napínání pružin (válec SteelRunner)

Po každé sezoně se přesvědčte, že se široké prstence (nikoli drtící prstence) nepohybují vůči sobě navzájem. Pokud ano, měli byste namontovat více napínacích podložek pružin č. 401444.

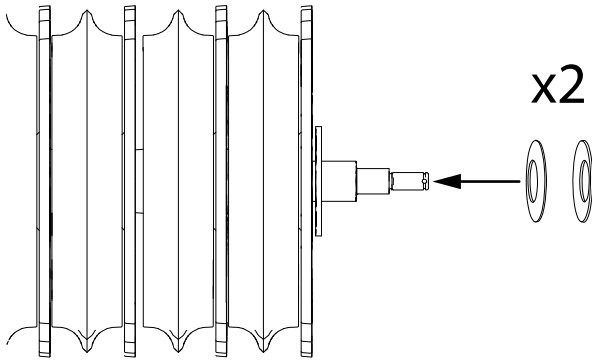

Obrázek 8.4

1. Odmontujte jednotku prstenců pěchu z rámu. Viz "[Obrázek 8.9](#)". Demontujte ložiska. Demontujte ložiska. Viz "[Obrázek 8.9](#)". Zajistěte, aby na jedné straně jednotky prstenců pěchu byly namontovány dvě napínací podložky pružin.

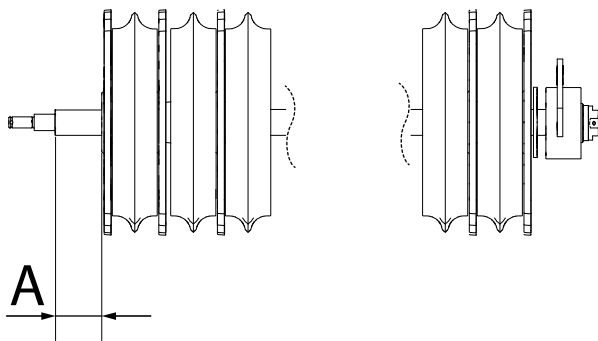

Obrázek 8.5

A (mm)	Spring cups
8 - (11)	2x
11 - (15)	3x
15 - (20)	4x
20 - (23)	5x
23 - (29)	6x
29 - (35)	7x

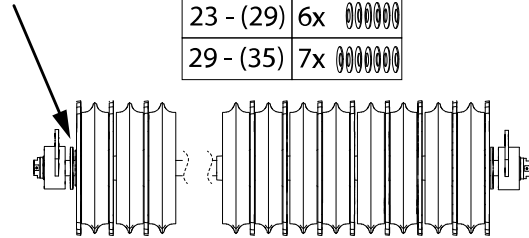

Obrázek 8.6

2. Změřte vzdálenost A. Namontujte správný počet napínacích podložek pružin podle tabulky.

8.6 Výměna prstence na jednotce válce

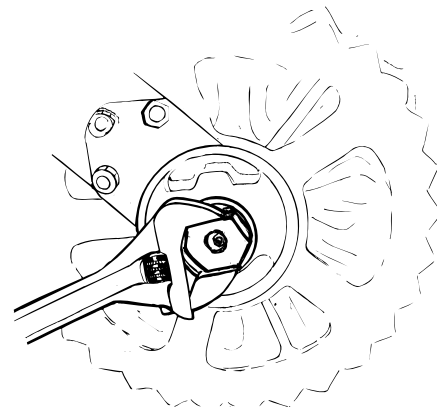

Obrázek 8.7

1. Odšroubujte matici ložiska.
2. Nejprve povolte zajišťovací matici vnitřním šestihranem. Povolte zajišťovací matici očkovým klíčem s pákou nebo raději rohatkou. V případě potřeby přidržeťte matici na druhé straně jednotky válce. Některé pěchy mají matice typu Flex-Lock, tedy nikoli vnitřní šestihran. Místo matice Flex-Lock doporučujeme namontovat zajišťovací matici, díl č. 411276.

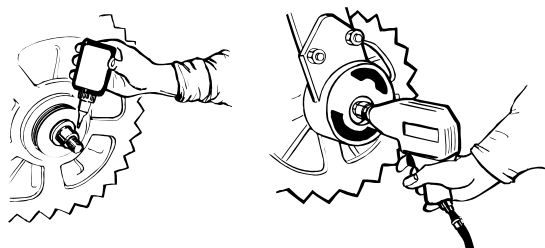

Obrázek 8.8

3. Pečlivě vyčistěte závit a před montáží matice na něj aplikujte několik kapek prostředku *Loctite Normal*.
4. Namontujte opět zajišťovací matici a utáhněte ji momentem 40 kpm. Doporučujeme použít rohatku.
5. Utáhněte vnitřní šestihran.

8.7 Demontáž a opětovná montáž korunové matice na jednotku válce

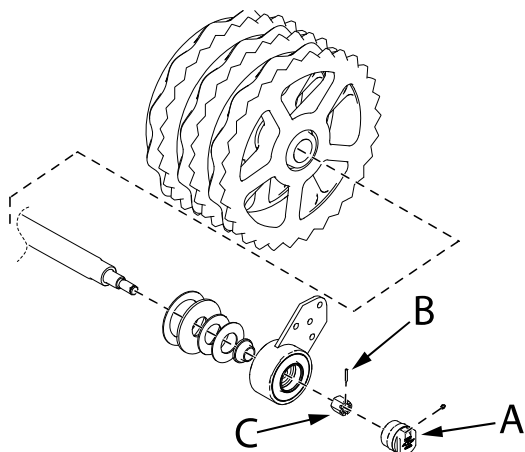

Obrázek 8.9

1. Odšroubujte matici ložiska (A).
2. Uvolněte první závlačku (B), která je umístěná v korunové matici (C). Povolte korunovou matici očkovým klíčem a pákou nebo raději rohatkou. V případě potřeby přidržte matici na druhé straně jednotky válce.
3. Nemontujte opět korunovou matici a utáhněte ji momentem 40 kpm. Doporučujeme použít rohatku. Zajistěte upínacím kolíkem. Namontujte opět matici ložiska.

8.8 Jednotka ocelových prstenců válce (SteelRunner)

Kromě mazání ložisek nevyžaduje péč SteelRunner obvykle žádnou údržbu. SteelRunner je vybavený automatickými napínáky.

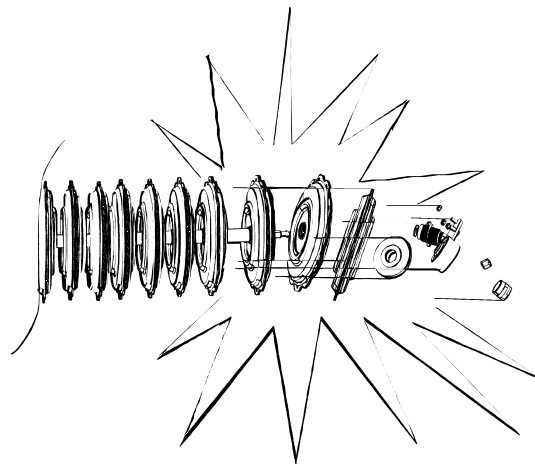

Obrázek 8.10



Jednotku válce SteelRunner nikdy nerozebírejte. Jednotka byla slisována dohromady silou 4 tuny. Při pokusu o rozebrání hrozí nebezpečí úrazu. Pokud potřebujete nechat jednotku rozebrat, spojte se se svým prodejcem.

8.9 Kontrola závěsného zařízení traktoru

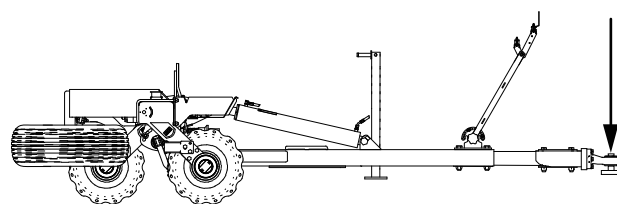

Obrázek 8.11



Když bude přední náradí při práci vystaveno vysokému zatížení, bude mít tažná oj stroje tendenci ke zvedání. Proto byste měli pravidelně kontrolovat závěsné zařízení traktoru ohledně nadměrné vůle a opotřebení. Závažná vůle nebo opotřebení povedou k nerovnoměrné pracovní hloubce předního náradí. Přílišné opotřebení závěsu traktoru v sobě zahrnuje také potenciální riziko vyklouznutí tažného oka stroje ze závěsu.

8.9.1 Mez opotřebení

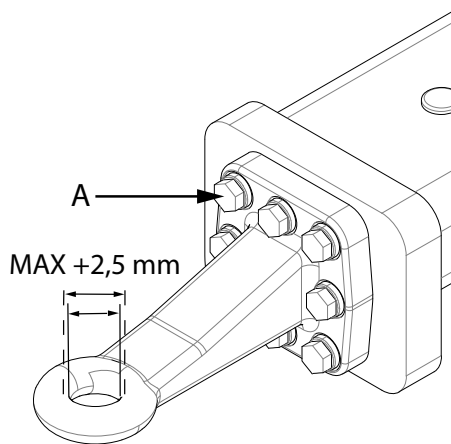

Obrázek 8.12

Když se průměr otvoru v tažném oku zvětší o 2,5 mm, dosáhlo oko své meze opotřebení a je na čase je vyměnit.

Při montáži nového tažného oka musíte použít nové šrouby (A). Šrouby musí být utaženy momentem 277 Nm.

Použijte momentový klíč.

8.9.2 Tažné oko



Tažné oko nikdy nesvařujte, protože to může drasticky snížit jeho pevnost. Vždy doporučujeme výměnu oka tažného zařízení.

Stroj je vybavený normalizovaným tažným rozhraním. Přesvědčte se, že je vámi vybrané tažné oko vhodné pro váš stroj.

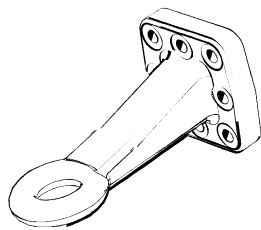

Obrázek 8.13 Tažné oko o průměru 50 mm (standardní).

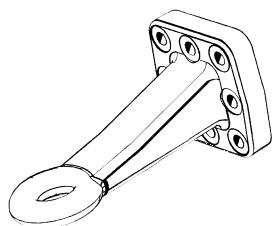

Obrázek 8.14 Tažné oko o průměru 40 mm.

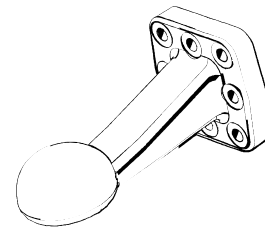

Obrázek 8.15 Kulový závěs o průměru 80 mm.

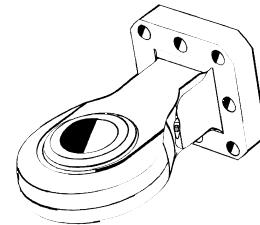

Obrázek 8.16 Kulové tažné oko se dodává ve čtyřech různých průměrech. 41, 52,5, 57 a 72,5 mm

8.10 Kola

8.10.1 Výměna kol

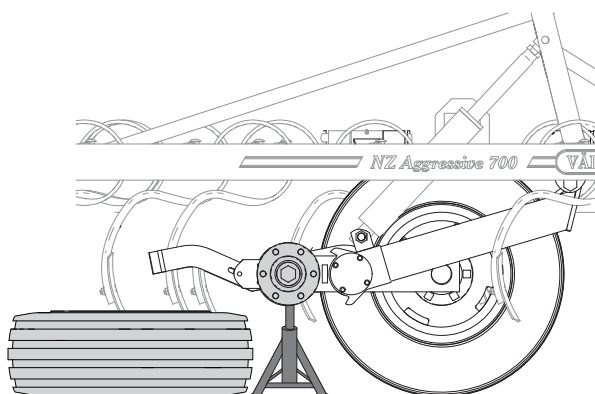

Obrázek 8.17

8.10.2 Výměna přepravních kol

1. Složte stroj do přepravní polohy. Viz [“6.2 Přechod z přepravního režimu do pracovního režimu”](#).
2. Zvedákem zvedněte jednu stranu podvozku.
3. Umístěte pod něho podpěru s dostatečnou nosností. Viz [“1.3 Technické údaje”](#).
4. Úplně povolte matice kol a odmontujte kolo.

8.10.3 Kontrola a seřízení vůle ložisek kol

Je velmi důležité po první sezoně a potom v pravidelných intervalech zkontrolovat vůli v ložiskách kol.

1. Zvedněte kolo ze země.

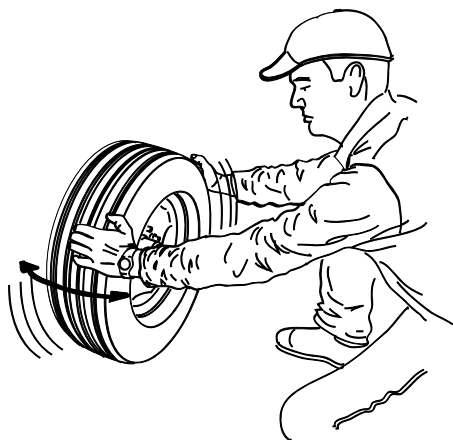

Obrázek 8.18

2. Zkontrolujte náboj kola, zda nemá vůli. Pokud má vůli, musíte dotáhnout ložisko.

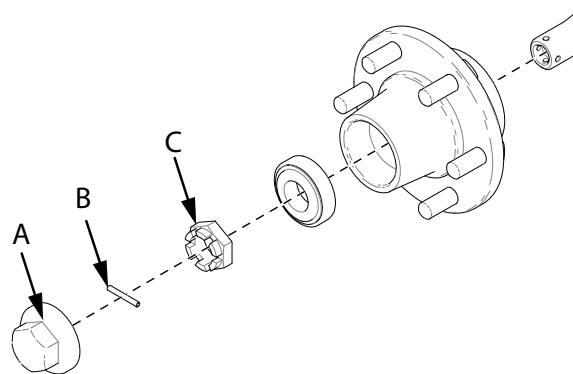

Obrázek 8.19

3. Odmontujte kryt náboje kola (A), vytáhněte závlačku (B), která přidržuje korunovou matici (C) na místě, a ručním nástrojem utahujte korunovou matici, dokud nevyomezíte vůli.

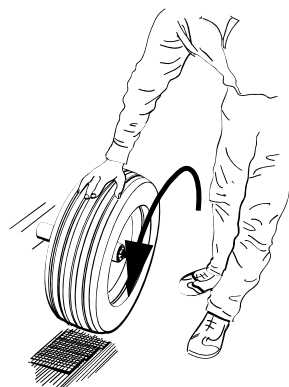

Obrázek 8.20

4. Kolo by se mělo snadno otáčet bez vůle.

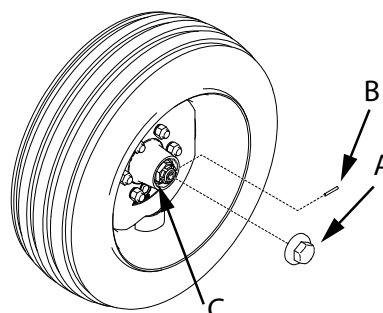

Obrázek 8.21

5. Zajistěte korunovou matici (C) závlačkou (B). Očistěte, namažte a opět nasadte kryt náboje (A).

8.11 Dotahování

8.11.1 Dotažení šroubových spojů

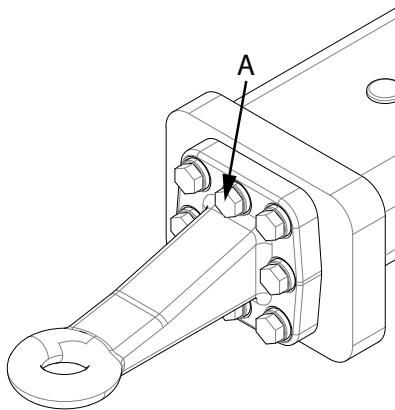

Obrázek 8.22

Šroubové spoje tažného oka (A) musí být dotahovány v pravidelných intervalech momentem 277 Nm. Použijte momentový klíč.

8.11.2 Dotahování matic kol



Obrázek 8.23

Po 10 až 15 km přepravních jízd po silnici dotáhněte matice kol. Stejným způsobem dotáhněte matice po výměně kol. Matice utahujte momentovým klíčem. Utahovací moment: 330 Nm

8.11.3 Dotahování šroubových spojů

Po určité době používání musí být šroubové spoje dotaženy utahovacím momentem, který se liší podle velikosti šroubu. "Tableau 8.2 Utahovací momenty" uvádí požadovaný moment. Na utahování spojů používejte momentový klíč. Pokud momentový klíč nemáte, může vám pomoci příklad na "Obrázek 8.24".

Tableau 8.2 Utahovací momenty

Šroub:	Utahovací moment, Nm (nasucho)		
	8.8	10.9	12.9
M3 x 0,35	1,2	1,7	2,1
M4 x 0,5	3	4,1	5
M5 x 0,5	6	8,4	9,6
M6 x 0,75	10	14	16
M8 x 1	24	34	40
M10 x 1	47	67	81
M10 x 1,25	46	65	78
M12 x 1,25	82	115	138
M16 x 1,5	196	276	330
M18 x 1,5	282	396	476
M20 x 1,5	392	551	660
M24 x 2	668	940	1123
M30 x 2	1334	1872	2246
M36 x 3	2256	3178	3811

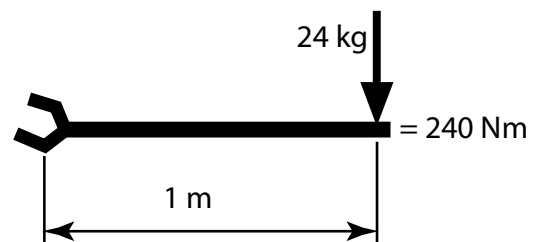

Obrázek 8.24

8.12 Při delším skladování

Když stroj nepoužíváte, měli byste ho uskladnit pod střechou. Před obdobími delšího uskladnění stroj vyčistěte a promažte.

Odstavte stroj na pevném a rovném povrchu. Viz "5.3 Odpojení a parkování".

8.13 Hydraulika

8.13.1 Odvzdušnění hydraulického systému

Hydraulický systém s válci byste měli odvzdušnit asi třikrát během pracovního dne a na začátku každé pracovní směny.



Hydraulický systém musí být po provedení údržby vždy odvzdušněn. Přesvědčte se, že se nikdo nezdržuje v bezprostřední pracovní oblasti stroje.



Tato úprava musí být provedena bez demontáže pístnic ze stroje.

Při odvzdušňování hydraulického systému není nutné odpojovat spojky. Stačí použít hydrauliku traktoru.

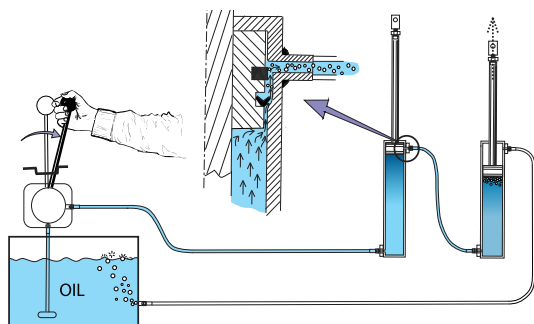

Obrázek 8.25

1. Rozložte stroj do pracovní polohy.
2. Vysuňte hydraulické válce. (Zvedněte stroj/sklopte smyk CrossBoard co nejdále dolů).
3. Držte ovládací páku hydrauliky traktoru v této poloze, aby olej nadále tekł do válců (při běžném denním odvzdušňování asi 10–15 sekund, po údržbě hydraulického systému asi 1–2 minuty).

Jakmile se úplně naplní první hydraulický válec, bude olej proudit přepouštěcím kanálem do dalšího válce atd.



Nepoužívejte plovoucí polohu dvojčinné hydrauliky traktoru. Když použijete plovoucí polohu, bude hrozit nebezpečí nasátí vzduchu do hydraulického systému.



Například po výměně těsnění válce byste měli systém odvzdušnit výše uvedeným způsobem, avšak asi po dobu 1–2 minut.



Když jsou válce v horní poloze, dovolují průsak, který umožňuje protékání oleje systémem a vytlačení veškerého vzduchu současně s vzájemným “resetováním” válců.

8.13.2 Výměna těsnění na hydraulických válcích



Během údržby hydraulického systému musí být stroj vždy rozložený a spuštěný na zem. Musí být vypuštěný tlak z hydraulického okruhu.

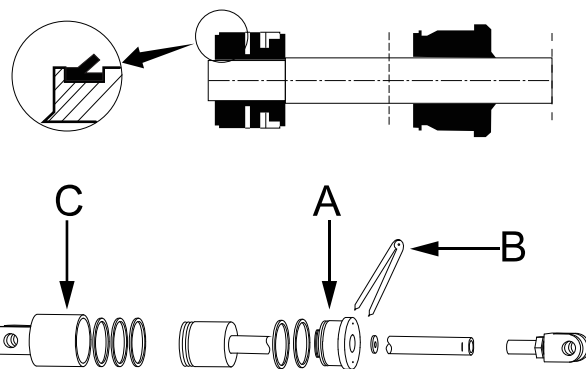

Obrázek 8.26

Před výměnou těsnění úplně vymontujte válce ze stroje.

Týká se to systémů zvedání a předního nářadí.

- A. Pomocí klíče s hákem (B) odšroubujte a odstraňte vodítko pístnice (A).
- B. Vytáhněte pístnici. Nyní můžete vyměnit těsnění. **UPOZORNĚNÍ:** Zkontrolujte správnou orientaci těsnění.
- C. Pečlivě zkontrolujte, zda není poškrábaný povlak trubice (C).
- D. Montáž se provádí v opačném pořadí.

Při výměně těsnění byste měli přepouštěcí kanál nebo otvory vyleštit smirkovým plátnem v podélném směru válce. Před sestavením válec pečlivě propláchněte.

V případě vnější netěsnosti byste měli také zkontrolovat, zda vnější přípoje hydraulického válce mají hladké a rovné povrchy.

Namontujte válec na stroj a odvzdušněte hlavní a pomocný systém. Viz [“8.13.1 Odvzdušnění hydraulického systému“](#).

9 Odstraňování závad

Řada funkcí stroje je ovládána elektrickými, hydraulickými a mechanickými součástmi. Dobrý způsob, jak ihned vyloučit mnoho zdrojů závad, je nejprve zjistit, zda jde o závadu elektrickou nebo nikoli. Proto nejprve zkontrolujte, zda je elektrický obvod neporušený až k poslednímu elektrickému komponentu v řetězci.

Potom pokračujte v hledání závady tak, že nejprve provedete nejjednodušší kontroly, abyste rychle vyloučili jiné zdroje závad.

9.1 Hydraulické závady

Všeobecné kontroly v případě hydraulických závad:

- Zkontrolujte, zda jsou hydraulické hadice připojené ke správným zásuvkám na traktoru. Hadice se stejným barevným označením tvoří pár.
- Přesvědčte se, že jsou hydraulické rychlospojky zkonstruované pro spojky traktoru a zda se k nim hodí. Na trhu je řada různých spojek, všechny jsou normalizované, ale přesto stále dochází k problémům. Problémy se mohou projevit tím, že spojovací zásuvka a zástrčka fungují jako zpětné ventily, tzn. stroj lze zvednout, avšak nikoli spustit, nebo naopak. Problém se může zhoršit vysokým průtokem nebo opotřebením spojek.

10 Schéma hydraulického systému

10.1 Brzdy

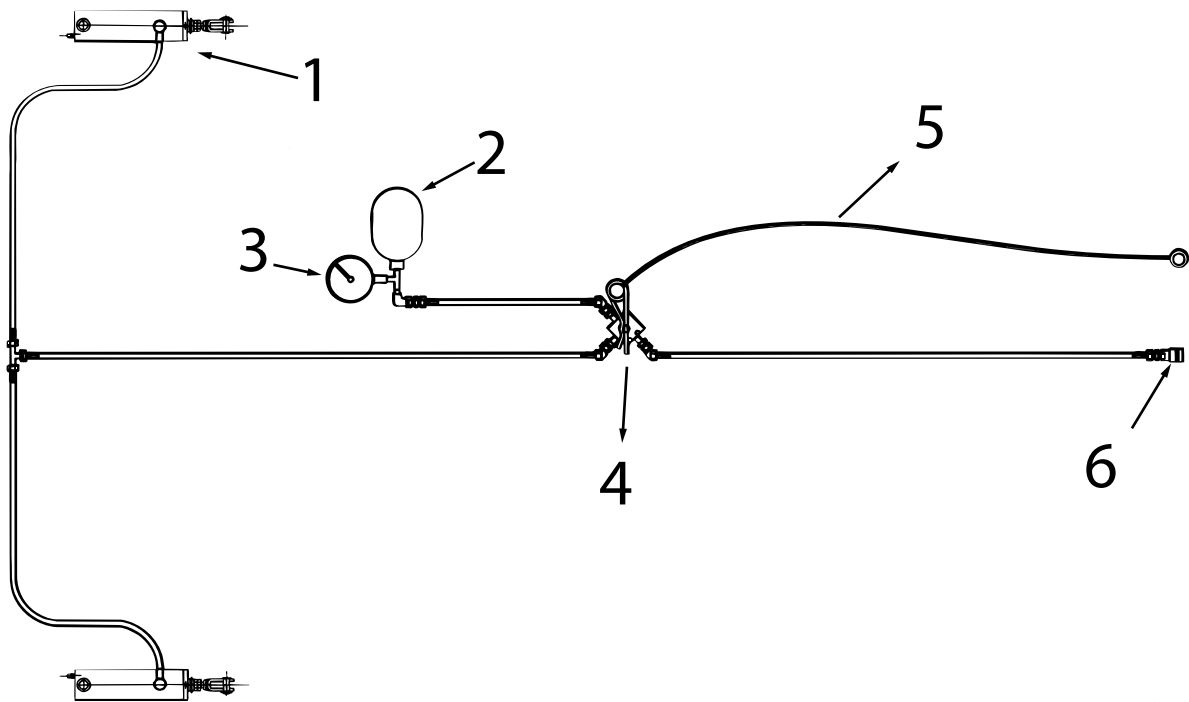

Obrázek 10.1

Tableau 10.1 Schéma hydraulického systému RS 500–1230

1	Brzdový válec
2	Tlakový zásobník
3	Manometr
4	Pojistný ventil
5	Odpojovací lanko
6	Rychlospojka

11 Schéma pneumatického systému

11.1 Brzdy

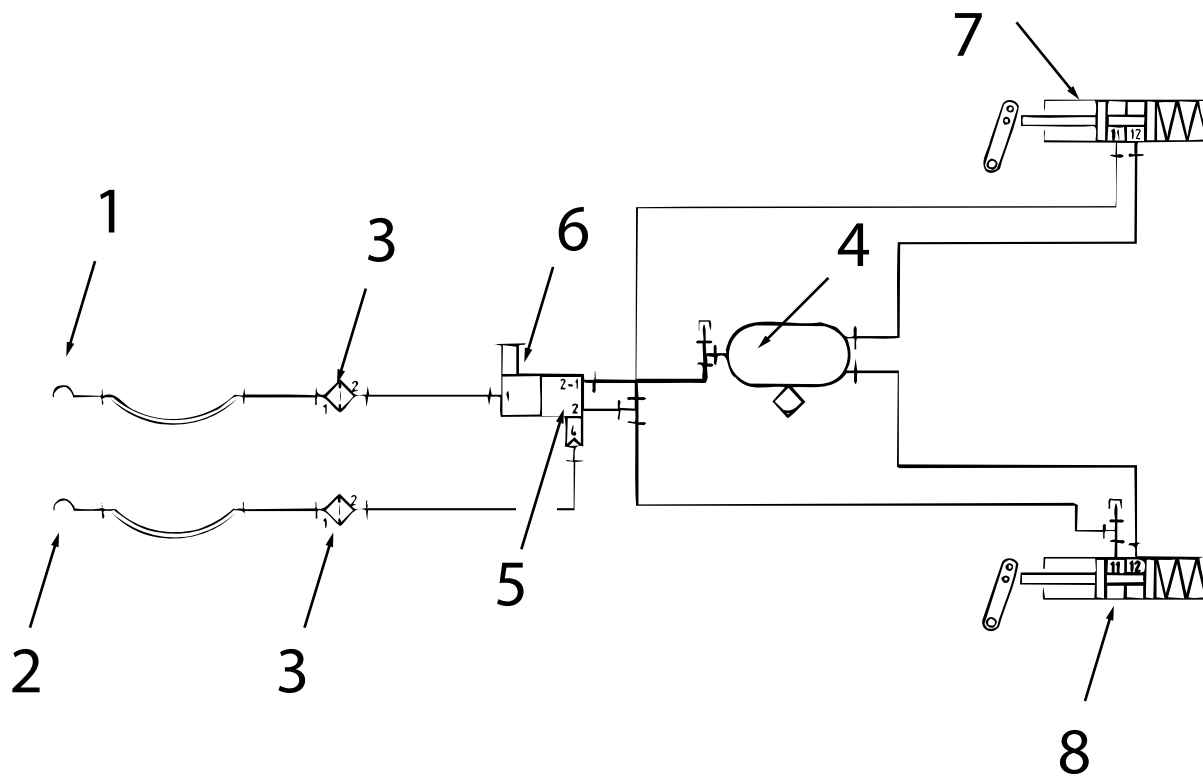

Obrázek 11.1

1	Spojka, hadice na výtlaku (červená)
2	Spojka, ovládací hadice (žlutá)
3	Potrubní filtr
4	Zásobník
5	Brzdový ventil
6	Zpomalovací ventil
7	Válce pružinové brzdy
8	Membránové válce

Väderstad AB
SE-590 21 VÄDERSTAD
Sweden
Phone: +46 142- 820 00



www.vaderstad.com